

MANUAL DE USO

mizUBATH

USER MANUAL · MANUEL DE L'UTILISATEUR · MANUAL DE FUNCIONAMENTO · MANUALE D'USO
BENUTZERHANDBUCH · GEBRUIKERSHANDLEIDING



RADA BASIC

INODORO SUSPENDIDO · WALLHUNG TOILET · TOILETTE SUSPENDUE · SANITA SOSPENSA
WC SOSPESO · HÄNGETOILETTE · HANGEND TOILET



www.mizubath.com

Español	4
English	18
Français	32
Português	46
Italiano	60
Deutsch	74
Nederlands	88

VISTA GENERAL MODELO

Inodoro suspendido serie Rada Basic

1. Mando a distancia
2. Tapa
3. Asiento
4. Cánula limpieza
5. Mando accionamiento lateral

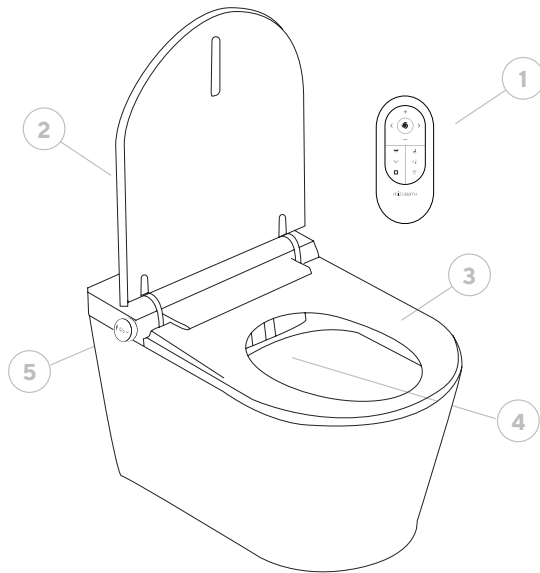

Mando a distancia

1. Lavado anal/posterior
2. Lavado Perineal / Femenino
3. Luz LED nocturna
4. Stop
5. Regulación posición cánula
6. Regulación temperatura
7. Descarga inodoro **No disponible en el modelo suspendido**
8. Modo regulación temperatura agua
9. Masaje Frío-Calor

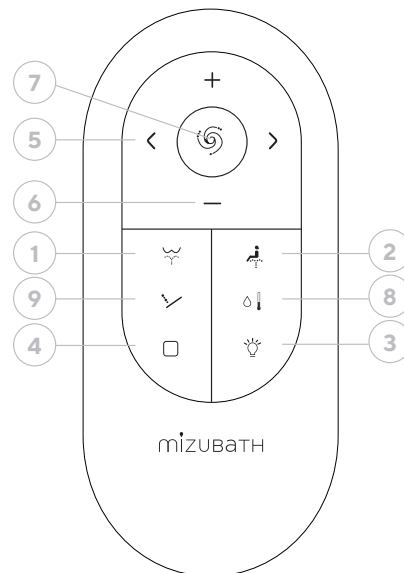

Botón lateral

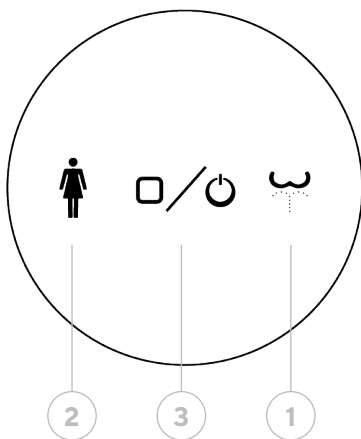

1. Lavado anal/posterior
2. Lavado Perineal / Femenino
3. Stop

Luces estados:

Led Color Blanco

Inodoro en funcionamiento

Led Color Blanco parpadeando

Inodoro rellenando cisterna. Funcionamiento parcial hasta completar ciclo

Led Color Verde

Inodoro en funcionamiento, persona sentada

Led Color Rosa / púrpura

Lavado perineal/femenino activo

Led Color Azul

Lavado anal/posterior, lavado infantil, masaje frío/caliente

ÍNDICE

- 1.** Introducción
- 2.** Seguridad
 - 2.1.** Advertencias generales
 - 2.2.** Sobre el embalaje
 - 2.3.** Sobre el inodoro
 - 2.4.** Sobre el asiento y tapa
- 3.** Puesta en marcha
 - 3.1.** Primeros pasos
 - 3.2.** Consideraciones generales
 - 3.3.** Apagado del producto
- 4.** Funciones
 - 4.1.** A través del mando a distancia
 - 4.1.1.** Lavado Anal / Posterior
 - 4.1.2.** Lavado Perineal / Femenino
 - 4.1.3.** Masaje agua fría / caliente
 - 4.1.4.** Paro / Stop
 - 4.1.5.** Lavado infantil
 - 4.2.** A través del botón lateral
 - 4.2.1.** Lavado Anal / Posterior
 - 4.2.2.** Lavado Perineal / Femenino
 - 4.2.3.** Función Paro / Stop
 - 4.2.4.** Apagado del inodoro
- 5.** Ajustes
 - 5.1.** Ajuste temperatura agua
 - 5.2.** Ajuste posición cánula
 - 5.3.** Ajuste intensidad agua
 - 5.4.** Luz nocturna
- 6.** Limpieza y mantenimiento
 - 6.1.** Limpieza del inodoro
 - 6.2.** Limpieza del mando a distancia
 - 6.3.** Limpieza de la cánula / sustitución de la boquilla
 - 6.4.** Descalcificación de la boquilla
 - 6.5.** Limpieza del filtro de la toma de agua
 - 6.6.** Sustitución pila mando a distancia
 - 6.7.** Emparejado mando a distancia
 - 6.8.** Desmontaje de la tapa del inodoro
- 7.** Solución de problemas
- 8.** Características técnicas
- 9.** Eliminación de aparatos eléctricos y electrónicos

01 INTRODUCCIÓN

Para garantizar el uso adecuado de este producto, lea atentamente este manual impreso. Guárdelo en algún lugar disponible para futuras consultas.

02 SEGURIDAD

Si no se siguen las instrucciones de seguridad descritas en este manual, podrían producirse accidentes graves en determinadas circunstancias.

Cada uno de estos puntos es sumamente importante para la seguridad y se deben cumplir de forma estricta.

En caso de que se produzca un accidente por uso indebido o inadecuado, Mizu Technologies no asumirá responsabilidad alguna por los daños.

2.1 ADVERTENCIAS GENERALES

- No es apropiado para ser utilizado por personas (incluyendo niños) con limitaciones de sus capacidades físicas, sensoriales o mentales o que carezcan de la experiencia o del conocimiento para usarlo, a no ser, que por su seguridad, sean vigiladas por una persona responsable o que reciban instrucciones de cómo usarlo.
- Vigile que los niños no juegan con el aparato.
- **No abandonar el asiento mientras las funciones de limpieza están en funcionamiento.**
- Prohibido sumergir el mando en líquidos. Para evitar que el mando a distancia pueda caerse, colóquelo en la base cuando no lo esté utilizando.
- Respetar las indicaciones del fabricante cuando se utilicen medios de limpieza.
- Cuando utilice productos de limpieza para limpiar el inodoro, lávelo y retírelo antes de 5 minutos, dejando el asiento y la tapa del inodoro abiertas. Si el vapor de un limpiador de inodoros entra en la unidad principal, podría causar un mal funcionamiento.
- Si se produce una fuga de agua, cierre automáticamente la llave de paso y corte el suministro eléctrico.
- No utilice asiento elevador para niños o adultos si va a utilizar las funciones del inodoro inteligente.

2.2 SOBRE EL EMBALAJE

- No deje jugar a los niños con los materiales de embalaje. Las bolsas de plástico o el material de embalaje pueden suponer un riesgo de asfixia.
- Guarde el material de embalaje en un sitio seguro o deshágase de él siguiendo las normas de reciclado medioambientales

2.3 SOBRE EL INODORO

- No utilizar el dispositivo si este está dañado. Si es posible, separar el dispositivo del suministro de la red eléctrica y ponerse en contacto con el Servicio Técnico de Mizu Technologies
- No abrir el dispositivo. No contiene componentes que el usuario pueda reparar o mantener
- No realizar modificaciones o instalaciones complementarias. Las modificaciones implican peligro de muerte
- Solo las personas cualificadas con la debida formación y autorización pueden realizar estas reparaciones y usando piezas de recambio originales
- No utilice el aparato más allá del tiempo establecido por ciclo. Si lo hace, puede alterar el equilibrio natural del cuerpo
- Si se produce un fallo de funcionamiento, consulte la tabla de solución de problemas.
- No orinar ni arrojar agua o productos de limpieza al cuerpo principal, ni al enchufe de alimentación. Si lo hace, puede provocar un incendio, una descarga eléctrica o cortocircuito, pudiendo provocar manchas o un mal funcionamiento

- No bloquear, ni insertar ningún objeto en ninguna abertura del producto. Mantenga la entrada del aire libre de pelusas
- No deje fuentes de llama abiertas, velas, cigarrillos o similares sobre el producto. Ni tire objetos inflamables dentro del inodoro.
- No doble, ni tire, ni retuerza el cable de alimentación
- Evite conectar cualquier otro aparato eléctrico en la misma toma de este inodoro
- Las personas que están recibiendo tratamiento médico o terapia en estas áreas corporales deben consultar con su médico antes de usar este tipo de productos
- En caso de que la temperatura del baño esté o vaya a estar por debajo de los 0°C, hay que vaciar el tanque y el inodoro para evitar roturas del producto por congelación, así como de tuberías pudiendo provocar adicionalmente una fuga de agua
- En caso de que el producto no vaya a ser usado durante un período largo de tiempo, desconecte del suministro eléctrico y vacíe el depósito

2.4 SOBRE EL ASIENTO Y TAPA

- El producto se suministra de serie con cierre ralentizado del asiento y de la tapa.
- No presione ninguna de estas partes con la mano ya que puede dañar el funcionamiento del amortiguador que son las piezas que facilitan el cierre suave del asiento y de la tapa
- No colocar cargas y objetos sobre la tapa del inodoro. Ni subirse encima del asiento.

03 PUESTA EN MARCHA

3.1 PRIMEROS PASOS

Colocar pila al mando a distancia.

Abrir llave de paso agua

Conectar corriente eléctrica en caso de conexión directa o insertar conexión en enchufe.

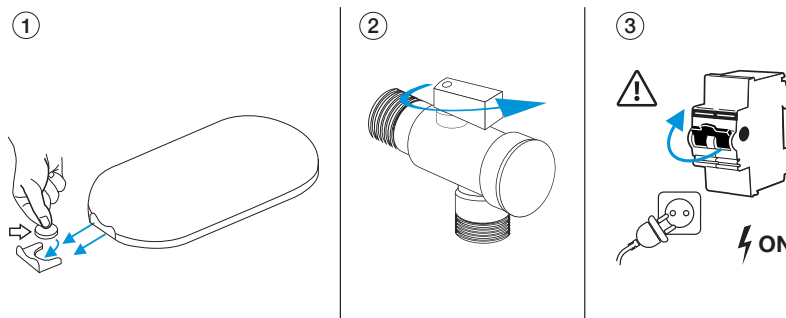

3.2 CONSIDERACIONES GENERALES

Al sentarse en el asiento del dispositivo

- Se pone en marcha la preparación del agua caliente. Las funciones se pueden activar en el momento en que se desee, pero si se activa demasiado rápido no le habrá dado tiempo a precalentar a la temperatura establecida por lo que se recomienda un precalentamiento mínimo de 30 segundos desde que el usuario se sienta hasta que se active cualquier función de agua.
- Se activa la luz verde en el botón lateral del inodoro
- Se activan automáticamente los ajustes básicos
- Se activa la funcionalidad ducha/lavado

Al levantarse del asiento

- Se desactiva la funcionalidad ducha/lavado
- El cabezal se enjuaga y se recoge realizando un lavado de 8 segundos
- Se produce una descarga del inodoro para limpiar restos

04 FUNCIONES

4.1 A TRAVÉS DEL MANDO A DISTANCIA

4.1.1 Lavado anal/posterior

Requisito previo: Es necesario estar sentado en el inodoro

Pulsar la tecla con el símbolo 

Una presión corta activa el lavado posterior para adultos. Se activa la luz azul en el botón lateral.

El inodoro tiene memoria, iniciándose en la última posición de la cánula, última intensidad de agua y última temperatura fijadas. El chorro de agua sale a través de 3 orificios conformando un chorro abarcando una superficie mayor.

El inicio de la función de lavado es siempre en el modo estático de la cánula. Con la función activa y volviendo a apretar el mismo botón, se cambia a la posición oscilante (movimiento adelante-atrás de la cánula). Volviendo a apretarlo se vuelve a la función estática.

Al inicio del lavado, se produce un autolimpieza de la cánula que a su vez reemplaza el agua fría en las tuberías para evitar molestias.

Durante el uso de esta función se permite el ajuste de:

- Temperatura del agua
- Presión de la salida del agua
- Regulación de la posición de la cánula para ajustarla adecuadamente al usuario

Para detener la función presionar el botón central  del mando a distancia o del panel lateral. Si el usuario se levanta del inodoro, la función se desactiva pasados 2 segundos.

El lavado se detiene a los 2 minutos si no se presiona ningún botón.

Al acabar el proceso y mientras se guarda la cánula, se lleva a cabo un procedimiento de autolimpieza de la misma.

Si se presiona otra función mientras el lavado está en funcionamiento, el lavado se detiene y se activa función seleccionada.

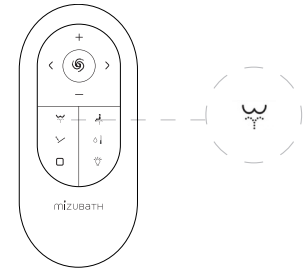

4.1.2 Lavado perineal o femenino

Requisito previo: Es necesario estar sentado en el inodoro

Pulsar la tecla con el símbolo 

Presión corta activa el lavado femenino para adultos. Se activa la luz rosa /púrpura en el botón lateral del inodoro.

Se activa la cánula en una posición más avanzada para el lavado femenino. Adicionalmente el agua sale por un conducto distinto al del lavado anal para mayor higiene. El chorro de agua sale a través de 4 orificios conformando un chorro aterciopelado.

Al inicio del lavado, se produce un autolimpieza de la cánula que a su vez reemplaza el agua fría en las tuberías para evitar molestias.

El inodoro tiene memoria, iniciándose en la última posición de la cánula, última intensidad de agua y última temperatura fijadas.

El inicio de la función de lavado es siempre en el modo estático de la cánula. Con la función activa y volviendo a apretar el mismo botón, se cambia a la posición oscilante (movimiento adelante-atrás de la cánula). Volviendo a apretarlo se vuelve a la función estática.

Durante el uso de esta función se permite el ajuste de:

- Temperatura del agua
- Presión de la salida del agua
- Regulación de la posición de la cánula para ajustarla adecuadamente al usuario

Para detener la función presionar el botón central Paro/Stop  del mando a distancia o del panel lateral.

El lavado se detiene a los 2 minutos si no se presiona ningún botón.

Al acabar el proceso y mientras se guarda la cánula, se lleva a cabo un procedimiento de autolimpieza de la misma.

Si se presiona otra función mientras el lavado está en funcionamiento, el lavado se detiene y se activa la función seleccionada.

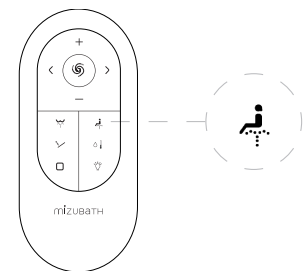

4.1.3 Masaje agua fría / caliente

Requisito previo: Es necesario estar sentado en el inodoro y haber empezado la función de lavado

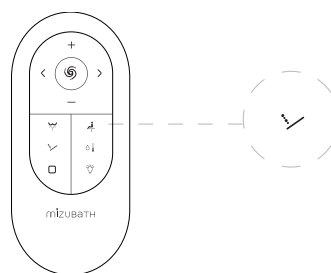

Pulsar la tecla con el símbolo  **después de haber iniciado las funciones de lavado.** Esta función no funciona independientemente.

La temperatura del agua se alterna rítmicamente entre agua temperatura ambiente y agua caliente (en la configuración existente en ese momento).

Este masaje no está disponible en el modo Auto.

Durante el uso de esta función se permite el ajuste de:

- Temperatura del agua
- Presión de la salida del agua
- Regulación de la posición de la cánula para ajustarla adecuadamente al usuario

Para detener la función presionar el botón central Paro/Stop  del mando a distancia o del panel lateral.

El masaje se detiene a los 2 minutos si no se presiona ningún botón a partir del arranque de la función principal de lavado.

Si se presiona otra función mientras el masaje está en funcionamiento, el masaje se detiene y se activa la función seleccionada.

4.1.4 Función Paro/Stop

Requisito previo: Es necesario estar sentado en el inodoro

Detiene cualquier función activa en ese momento.

Se ha de pulsar el botón  de una manera corta.

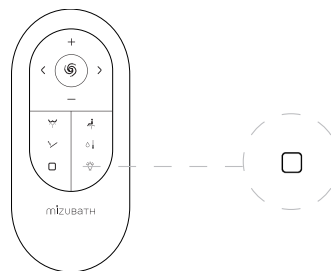

4.1.5 Lavado infantil

No es necesario estar sentado en el inodoro.

Pulsando prolongadamente el botón de lavado femenino (poner icono) se activa el lavado infantil.

La cánula sale en la posición más corta, el agua en la temperatura inferior, así como la intensidad del agua en la menor.

De esta manera se consigue un lavado más cómodo para los más pequeños.

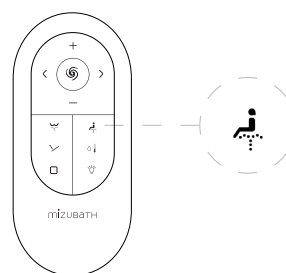

4.2 FUNCIONES A TRAVÉS DEL BOTÓN LATERAL

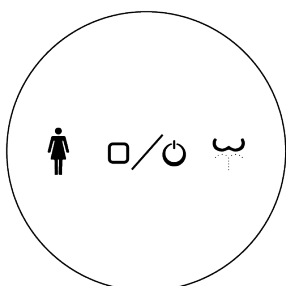

El control lateral / auxiliar se puede utilizar para disponer de las funciones principales del producto: lavado anal/posterior y lavado perineal/femenino.

Este control auxiliar permite el uso con ajustes medios: posición, presión y temperatura medias.

No se permiten ajustes a través del botón lateral, pero sí a través del mando a distancia:

- Temperatura del agua
- Presión de la salida del agua
- Regulación de la posición de la cánula para ajustarla adecuadamente al usuario.

Las funciones solo se pueden activar cuando la tapa está abierta y el usuario sentado.

4.2.1 Lavado anal/posterior

Requisito previo: Es necesario estar sentado en el inodoro.

Girar el botón en el sentido del símbolo  (sentido agujas del reloj).

Se activa el programa completo de lavado y secado que consiste en función lavado anal/posterior por 2 minutos.

Con la función de lavado activa y girando nuevamente el botón en el mismo sentido (agujas del reloj) se activa la función oscilante del lavado. Si se vuelve a girar en el sentido de las agujas del reloj, la cánula vuelve a su posición fija para el lavado estático. Esto no afecta al desarrollo completo del programa que seguirá su curso hasta finalizar.

Para detener la función presionar el botón central  panel lateral o del mando a distancia.

Si se presiona cualquier otra función mientras el lavado está en funcionamiento, el lavado se detiene y se activa la función seleccionada retornando al modo manual.

4.2.2 Lavado Perineal / Femenino

Requisito previo: Es necesario estar sentado en el inodoro.

Girar el botón en el sentido del símbolo  (sentido contrario a las agujas del reloj).

Se activa el programa completo de lavado y secado que consiste en función lavado perineal/femenino por 2 minutos.

La posición de la cánula está preestablecida para el uso femenino.

Con la función de lavado activa y girando nuevamente el botón en el mismo sentido (contrario a las agujas del reloj) se activa la función oscilante del lavado. Si se vuelve a girar en el sentido de las agujas del reloj, la cánula vuelve a su posición fija para el lavado estático. Esto no afecta al desarrollo completo del programa que seguirá su curso hasta finalizar.

Para detener la función presionar el botón central  panel lateral o del mando a distancia.

Si se presiona cualquier otra función mientras el lavado está en funcionamiento, el lavado se detiene y se activa la función seleccionada retornando al modo manual.

4.2.3 Función Paro/Stop

Requisito previo: Es necesario estar sentado en el inodoro.

Detiene cualquier función activa en ese momento.

Se ha de pulsar el botón  de una manera corta.

4.2.4 Apagado del inodoro

Cuando no haya ningún usuario sentado en el inodoro, apretando el botón del mando lateral por 5 segundos se apagará completamente el inodoro. Para encender el inodoro, repita la operación presionando por 5 segundos hasta que se restablezca la iluminación y en el botón lateral.

Al volver a iniciar, los ajustes previos al apagado permanecen activos: posición cánula, temperatura y presión agua.

05 AJUSTES

5.1 AJUSTE DE TEMPERATURA AGUA

Requisito previo: Es necesario estar sentado en el inodoro

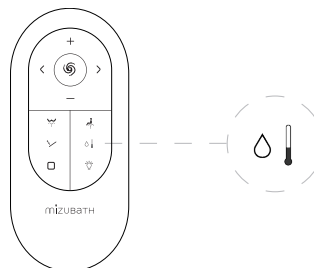

La temperatura a la que sale el agua se puede regular. La temperatura tiene 4 niveles con las siguientes temperaturas.

Temperatura	Pitidos			
Temperatura ambiente	●			
Baja aproximadamente 34°C	●	●		
Media aproximadamente 37°C	●	●	●	
Alta aproximadamente 40°C	●	●	●	●

5.2 AJUSTE POSICIÓN CÁNULA

Requisito previo: Es necesario estar sentado en el inodoro

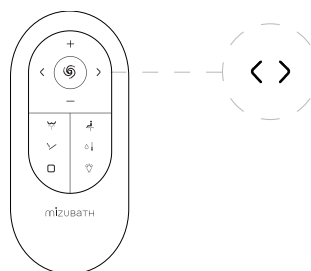

Cuando cualquiera de las funciones lavado está en funcionamiento, se puede regular la posición de la cánula a lo largo de las 5 posiciones distintas de las que disponen estos modelos. Apretando con un toque corto adelante o atrás, la cánula se mueve a lo largo de las posiciones para adaptarse mejor a las necesidades del usuario.

5.3 AJUSTE INTENSIDAD AGUA

Requisito previo: Es necesario estar sentado en el inodoro y apretar el botón de ajuste de la intensidad del agua y luego usar el +/- para regular.

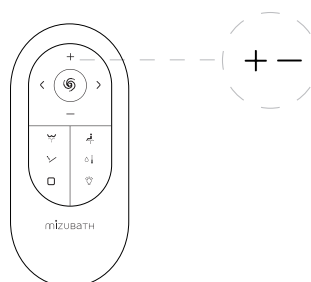

Cuando cualquiera de las funciones lavado está en funcionamiento, se puede regular la intensidad a la que sale el chorro de agua entre las 5 intensidades distintas disponibles en estos modelos. Apretando más o menos, saldrá el agua con mayor o menor potencia para adaptarse mejor a las necesidades del usuario.

5.4 LUZ NOCTURNA

No es necesario que el usuario esté sentado para su funcionamiento.

Apretando el botón  se activa o desactiva la luz nocturna de cortesía.

Pulsando prolongadamente se apaga completamente la iluminación del inodoro incluyendo la luz del botón lateral. Volviendo a apretar prolongadamente se vuelve a activar la función iluminación del inodoro.

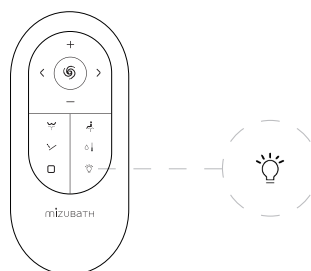

06 LIMPIEZA Y MANTENIMIENTO

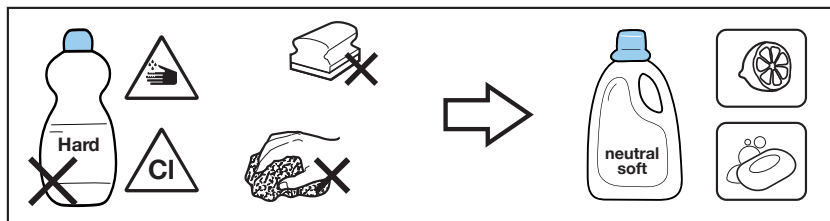

6.1 LIMPIEZA DEL INODORO

- Limpie el exterior del producto con cuidado utilizando un paño suave y húmedo o una esponja. Importante:
- Se recomienda apagar el inodoro antes de la limpieza.
- No utilice productos agresivos como lejías y amoniacos. Utilice únicamente productos de limpieza neutros
- No tire o empuje la cánula manualmente. Puede extraerla siguiendo los pasos del apartado 6.3
- Cuando se limpie el interior del inodoro, dejar abierta la tapa durante unas horas para que los gases no se introduzcan en el producto. Así mismo, no dejar el producto más de 5 minutos sin descargar el inodoro
- No se debe rociar la salida del agua, ni del aire, con agua ni productos de limpieza que penetren en el interior del inodoro.

6.2 LIMPIEZA DEL MANDO A DISTANCIA

Límpielo suavemente con un paño húmedo. Si el mando a distancia está demasiado sucio, puede utilizar un detergente neutro diluido en agua.

No retire las tapas de las pilas para su limpieza.

6.3 LIMPIEZA DE LA CÁNULA / SUSTITUCIÓN DE LA BOQUILLA

Se recomienda limpiar la cánula y la boquilla semanalmente. Para extraer la cánula o cambiar la boquilla, hay que seguir estos pasos:

- Sin estar sentado en el inodoro, presionar largamente (5 segundos) el botón  en el mando a distancia.
- La cánula saldrá para su limpieza haciendo una autolimpieza de la misma.
- Extraer la boquilla estirando suavemente de la misma para evitar romper la cánula y poder así liberarla. Durante este proceso el agua continua saliendo para mejorar la higiene y limpiar la cánula previamente al contacto con ella.
- Durante el proceso de limpieza de la boquilla se recomienda volver a meter la cánula y evitar el consumo de agua. En el momento de volver a querer colocar la cánula ya limpia, se procederá a volver a sacar la misma apretando el botón correspondiente.
- Limpiar la cánula.
- Volver a colocar la boquilla en la cánula.



Presionar el botón stop  en el mando a distancia para retraer la cánula. En caso de no hacerlo, la cánula se recoge automáticamente a los 2 minutos.

La cánula una vez en el interior, realiza una autolimpieza.

No tirar de la cánula para sacarla ya que se puede dañar y afectar al correcto funcionamiento del producto.

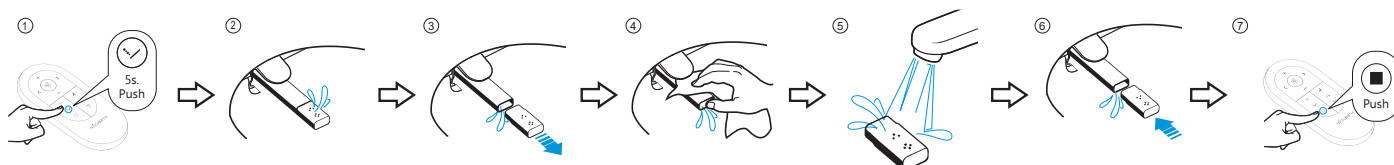

6.4 DESCALCIFICACIÓN DE LA BOQUILLA

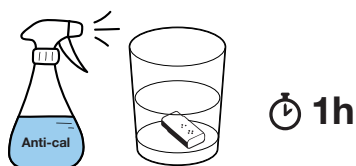

Los orificios de la boquilla pueden obstruirse por efecto de la cal. Cuando esto sucede, el caudal de salida de agua disminuye. Para descalcificarla, manténgala sumergida en líquido anti-cal (vinagre) disponible en el mercado durante 1 hora aproximadamente. Aclarar y volver a instalar.

Se recomienda repetir este proceso cada 2 meses.

6.5 LIMPIEZA DEL FILTRO DE LA TOMA DE AGUA

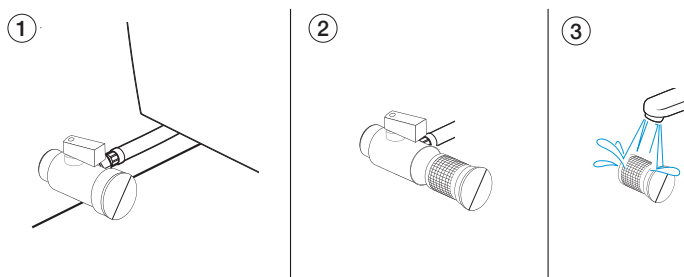

Es recomendable efectuar un mantenimiento del filtro para un buen mantenimiento del aparato una vez al año.

Pasos necesarios:

- Cerrar la llave de paso del agua
- Con ayuda de una moneda o un destornillador retirar el filtro
- Limpiar el filtro
- Volver a colocarlo

6.6 SUSTITUCIÓN PILA DEL MANDO A DISTANCIA

En el momento en que significa que la pila están para cambiar.

Para ello, abra la tapa posterior del mando a distancia y sustitúyala por 1x pila CR 2025.

Vuelva a cerrar el mando al terminar.

6.7 EMPAREJADO MANDO A DISTANCIA

En el caso de sustitución del mando a distancia se han de observar los siguientes pasos:

- Apagar el aparato y desconectarlo de la corriente eléctrica.
- Apretar prolongadamente durante 3 segundos el botón stop  en el mando a distancia.
- Conectar de nuevo el inodoro a la corriente eléctrica y el mando se emparejará automáticamente con el inodoro.

6.8 DESMONTAJE DE LA TAPA DEL INODORO

Para desmontar la tapa del inodoro y ser sustituida, se necesita seguir los siguientes pasos:

- Quitar el embellecedor de la bisagra
- Quitar los tornillos
- Cambiar la tapa nueva
- Poner otra vez los tornillos
- Cubrir con el embellecedor

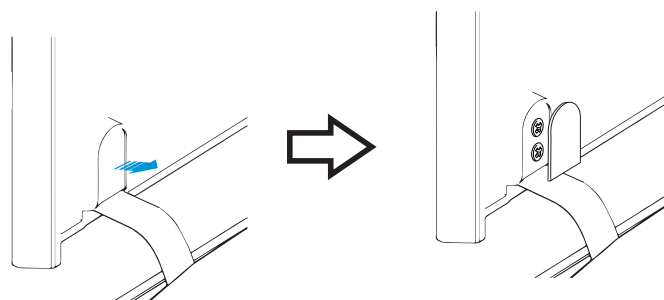

07 SOLUCIÓN DE PROBLEMAS

PROBLEMA	POSIBLE CAUSA	SOLUCIÓN
El producto no responde al panel lateral auxiliar	El equipo está apagado	Apriete el botón Paro/Stop del panel lateral por 5 segundos para encenderlo
	El producto está desenchufado o sin tensión	Enchufe el producto a la red eléctrica o compruebe que existe tensión en la red
El producto no responde al apretar el mando a distancia	Las pilas se han acabado	Sustituir pilas según punto 6.6
	El mando no está vinculado al inodoro	Vincule el mando (punto 6.7)
El caudal de lavado es más bajo de lo habitual	La válvula de la toma de agua no está abierta del todo	Comprobar y abrir
	No hay suministro de agua	Compruebe instalación agua en domicilio
	Latiguillo metálico pinzado bloqueando el flujo	Liberar el latiguillo para que quede limpio el paso del agua
	Obturación del filtro de agua	Limpiar según punto 6.5
	Obturación de la boquilla de la cánula por cal	Seguir procedimiento limpieza punto 6.4
La función lavado se para	Se ha cumplido el tiempo de lavado pre-establecido de 2 minutos	Vuelva a activar la función si desea un mayor tiempo de lavado
	Fallo del suministro eléctrico	Revise la instalación eléctrica o desenchufe y vuelva a enchufar a la red
El agua del lavado no sale caliente	El agua está ajustada a la temperatura ambiente	Fijar temperatura deseada agua
	El sistema de calentamiento del agua no funciona	Apague el inodoro y vuelva a conectarlo reseteándolo
La cánula no se extiende del todo	Se ha cortado la corriente eléctrica	Restablezca la alimentación. La cánula saldrá automáticamente
El asiento se mueve	Las fijaciones del asiento al cuerpo principal del inodoro no están suficientemente apretadas	Apriete las fijaciones del asiento
La cánula no retrocede y se guarda	Se ha cortado la corriente eléctrica	Restablezca la alimentación. La cánula retrocederá automáticamente
	Algún objeto extraño interfiere con la apertura	Retirar
	No se aprecia nada que interfiera y hay corriente	Reiniciar el aparato desconectándolo de la red y volviéndolo a conectar

En cualquier caso, si el problema persistiera y no se solucionara como se indica, desconecte el inodoro y póngase en contacto con el Servicio Técnico.

08 CARACTERÍSTICAS TÉCNICAS

Modelo	RADA BASIC	
Alimentación eléctrica	220-230V AC	
Frecuencia	50/60 Hz	
Potencia Máx	1600 W (Calentador de agua)	
	1270 W (Funcionamiento normal sin calentador)	
Presión agua mínima	0.07 Mpa / 0.8 Mpa	
Potencia de calefacción	Calentador de agua	1600W
Consumos agua	Caudal lavado Anal/Posterior	0.47 L. / 0.5 L. / 0.53 L. / 0.56 L.
	Caudal lavado Perineal/Femenino	0.55L
	Caudal descarga	4,2 L
Rango de temperaturas	Temperatura de servicio	10°C - 30°C
	Temperatura del agua	Amb./34°C/37°C/40°C
Longitud cable eléctrico	Aprox. 1.5m	
Lavado	Dispositivo de seguridad	Termostato y fusible
Luz nocturna	Sí. Led color	
Consumo en stand-by	< 0.7W	
Grado protección	IP X4	

09 ELIMINACIÓN DE APARATOS ELÉCTRICOS Y ELECTRÓNICOS

Mizu Technologies está comprometida con el medio ambiente. Por favor, ayúdenos desechando este producto al final de su vida de forma responsable, para evitar que determinadas sustancias contenidas en los productos eléctricos o electrónicos puedan causar perjuicios en la salud humana y en el medio ambiente.

El símbolo del contenedor de basura tachado, reproducido arriba y sobre el producto, significa que el mismo no debe ser desechado junto con otros residuos domésticos. Al final de la vida del producto, el mismo deberá ser entregado en las instalaciones de recogida habilitadas al efecto por las autoridades de su país o al distribuidor en el que adquiriera un nuevo producto equivalente o que realice las mismas funciones que este aparato. Esta última opción puede no estar disponible en algunos países, por lo que le rogamos consulte con las autoridades de su país los sistemas de recogida disponibles y los puntos de recogida más cercanos a su domicilio. De este modo, Vd. puede colaborar con la protección del medio ambiente gracias a la reutilización y el reciclado de residuos de aparatos eléctricos y electrónicos. Por el contrario, pueden derivarse para Vd. responsabilidades administrativas en caso de incumplimiento de las normas de entrega del residuo de este producto.

Las baterías deben ser extraídas previamente y depositadas separadamente en contenedores de reciclaje adecuado.

OVERVIEW

Rada Basic Wallhung model

1. Remote control
2. Cover
3. Seat
4. Cleaning nozzle
5. Side knob

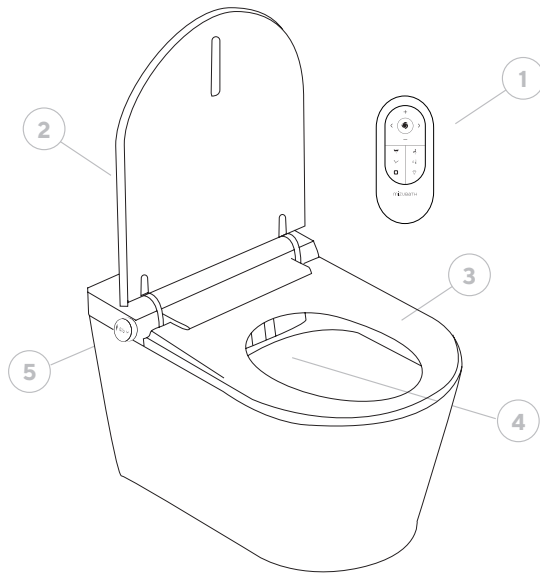

Remote control

1. Anal/rear washing
2. Perineal Washing / Female
3. LED night light
4. Stop
5. Nozzle position adjustment
6. Temperature control adjustment
7. Toilet flushing **Not available in wallhung model**
8. Water temperature control mode
9. Hot / cold water massage

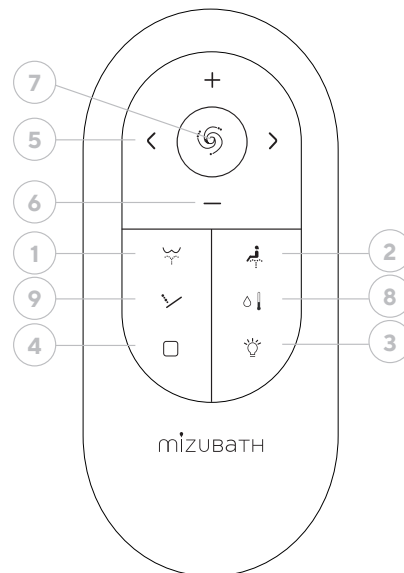

Side Knob

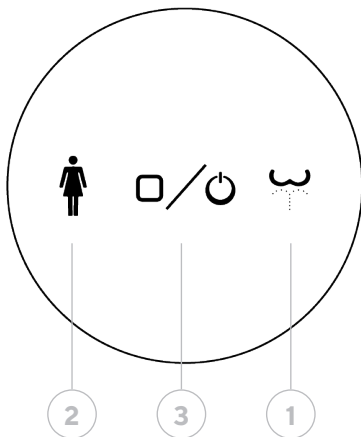

1. Anal/rear washing
2. Perineal Washing / Female
3. Stop

Status lights:

White Colour

Toilet in operation

White flashing

Toilet refilling. Partial operations until cycle is complete

Green Colour

Toilet in operation, person seated

Pink / purple Colour

Perineal/female washing active

Blue Colour

Anal/rear washing, baby washing, hot/cold massage

INDEX

1. Introduction
2. Warning - Security
 - 2.1. General warnings
 - 2.2. Packaging
 - 2.3. Toilet
 - 2.4. Seat and cover
3. Start up
 - 3.1. First steps
 - 3.2. General considerations
 - 3.3. Product shutdown
4. Functions
 - 4.1. Via remote control
 - 4.1.1. Anal / Rear Washing
 - 4.1.2. Perineal Washing / Female
 - 4.1.3. Hot / cold water massage
 - 4.1.4. Stop
 - 4.1.5. Baby washing
 - 4.2. Via the side knob
 - 4.2.1. Anal / Rear Washing
 - 4.2.2. Perineal Washing / Female
 - 4.2.3. Stop function
 - 4.2.4. On/off function
5. Settings
 - 5.1. Water temperature setting
 - 5.2. Nozzle position adjustment
 - 5.3. Water intensity adjustment
 - 5.4. Night light
6. Cleaning and maintenance
 - 6.1. Toilet cleaning
 - 6.2. Cleaning the remote control
 - 6.3. Nozzle cleaning / nozzle replacement
 - 6.4. Nozzle descaling
 - 6.5. Cleaning the water valve filter
 - 6.6. Replacing battery remote control
 - 6.7. Pair remote control
 - 6.8. Remove the toilet cover
7. Troubleshooting
8. Technical characteristics
9. Disposal of electrical and electronic equipment

01 INTRODUCTION

To ensure proper use of this product, please read this printed manual carefully. Keep it somewhere available for future reference.

02 SECURITY

Failure to follow the safety instructions described in this manual may result in serious accidents under certain circumstances. Each of these points is extremely important for safety and must be strictly followed.

In the event of an accident due to misuse or improper use, Mizu Technologies will not assume any responsibility for damages.

2.1 GENERAL WARNINGS

- It is not suitable for use by persons (including children) with limited physical, sensory or mental capabilities or lack of experience or knowledge in its use, unless, for their safety, they are supervised by a responsible person or have been given instructions on how to use it.
- Make sure that children do not play with the Smart toilet.
- Do not leave the seat while the cleaning functions are running.
- Do not immerse the remote control in liquids. To prevent the remote control from falling, place it on its base when not in use.
- Observe the manufacturer's instructions when using cleaning agents.
- When using cleaning products to clean the toilet, clean the toilet and remove the product within 5 minutes, leaving the toilet seat and lid open during this procedure. If steam from a toilet cleaner enters the main unit, it may cause a malfunction.
- In the event of a water leak, automatically close the water inlet and turn off the power supply.
- Do not use an elevator seat for children or adults if you are going to use the smart toilet functions.

2.2 PACKAGING

- Do not allow children to play with packaging materials. Plastic bags or packaging material may pose a choking hazard.
- Store packaging material in a safe place or dispose of it according to environmental recycling regulations.

2.3 TOILET

- Do not use the device if it is damaged. If possible, disconnect the device from the main supply and contact Mizu Technologies Technical Service.
- Do not open the device. Contains no components that can be repaired nor maintained.
- No modifications or additional installations required. Modifications means risk of death.
- Only qualified persons with proper training and authorisation may carry out these repairs using original spare parts.
- Do not use the device beyond the set time per cycle. Doing so, may disturb body's natural balance.
- If a malfunction occurs, refer to the troubleshooting table at the end of the Users Manual.
- Do not urinate or throw water or cleaning agents into the main body or power plug. Doing so may cause fire, electric shock or short circuit, and may result in malfunction or create stains.

- Do not block or insert any objects into any openings of the product. Keep air inlet free of lint.
- Do not leave open flame sources, candles, cigarettes or similar on the product. Do not throw flammable objects into the toilet.
- Do not bend, pull or twist the power cable.
- Avoid connecting any other electrical appliance to the same socket as this toilet.
- Persons undergoing medical treatment or therapy in these body areas should consult with their doctor before using these products.
- If the temperature in the bath is or will be below 0°C, the tank and toilet must be emptied in order to prevent the product from freezing and the pipes from bursting, which could also lead to water leakage.
- In case the product will not be used for a long period of time, disconnect the product from the power supply and empty the tank.

2.4 SEAT AND COVER

- The product is supplied as standard with softclosing seat and cover.
- Do not press any of these parts by hand as this may damage the functioning of the shock absorber (the parts that facilitate the soft closing of the seat and cover).
- Do not place loads and objects on the toilet seat. Do not climb on top of the seat.

03 START UP

3.1 FIRST STEPS

Insert battery in the remote control.

Open the water supply valve.

Connect to the main supply or plugg the socket.

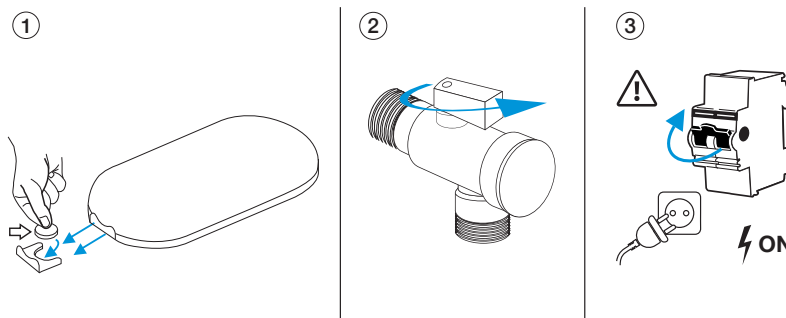

3.2 GENERAL CONSIDERATIONS

When sitting on the seat of the toilet

- Hot water preparation starts. The different functions can be activated at any time, but if it is activated too quickly it will not have had time to preheat to the set temperature, so a minimum preheating time of 30 seconds is recommended from the time the user sits down until any water function is activated.
- The green light on the side button of the toilet is activated.
- Basic settings are automatically activated
- Shower/wash functionality is activated

Standing up from the seat

- Shower/wash functionality is deactivated
- The head is rinsed and collected in an 8-second wash.
- Flushing occurs to clean up the toilet

04 FUNCTIONS

4.1 VIA THE REMOTE CONTROL

4.1.1 Anal/rear washing

Prerequisite: Sitting on the toilet is required.

Press the key with the symbol .
A short pressure activates the adult rear wash. The blue light on the side button is activated.

The toilet has a memory, starting at the last position of the Nozzle, last water intensity and last set temperature. The water jet comes out through 3 nozzles forming a silk water jet covering a larger surface area.

The start of the washing function is always in the static mode. When the function is active, pressing the same button again switches the Nozzle to the oscillating mode (forward-backward movement of the Nozzle). Pressing it again returns to the static mode.

At the beginning of the flushing, a self-cleaning of the Nozzle takes place, which in turn replaces the cold water in the pipes to avoid discomfort.

During the use of this function it is allowed to adjust:

- Water temperature
- Water pressure
- Nozzle position adjustment to suit to user

To stop the function, press the central button  on the remote control or on the side panel. If the user stands up from the toilet, the function is deactivated after 2 seconds.

Washing stops after 2 minutes if no button is pressed.

At the end of the process and while the Nozzle is being stored, a self-cleaning procedure is carried out on the Nozzle.

If another function is pressed while the wash is running, the wash stops and the selected function is activated.

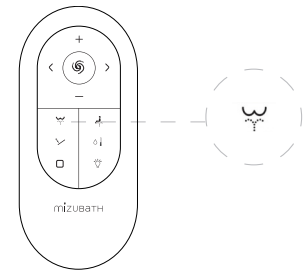

4.1.2 Perineal or female washing

Prerequisite: Sitting on the toilet is required.

Press the key with the symbol .

Short pressure activates the female wash. The pink/purple light on the side button of the toilet is activated.

The Nozzle is activated in a more advanced position for feminine cleansing. In addition, the water comes out through a different duct to the rear wash for greater hygiene. The water jet comes out through 4 nozzles forming a silky water jet covering the area in a smoother way.

At the beginning of the flushing, a self-cleaning of the Nozzle takes place, which in turn replaces the cold water in the pipes to avoid discomfort.

The toilet has a memory and starts at the last set nozzle position, last set water intensity and last set temperature.

The start of the washing function is always in the static mode. When the function is active, pressing the same button again switches the Nozzle to the oscillating mode (forward-backward movement of the Nozzle). Pressing it again returns to the static mode.

During the use of this function it is allowed to adjust:

- Water temperature
- Water pressure
- Nozzle position adjustment to suit the user

To stop the function press the central Stop button on  the remote control or on the side panel.

Washing stops after 2 minutes if no button is pressed.

At the end of the process and while the Nozzle is being stored, a self-cleaning procedure is carried out on the Nozzle.

If another function is pressed while the wash is in operation, the wash stops and the selected function

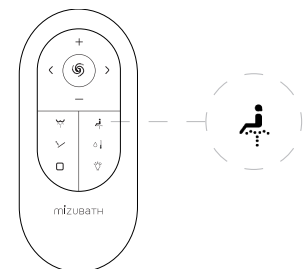

4.1.3 Hot / cold water massage

Prerequisite: Sitting on the toilet is required.

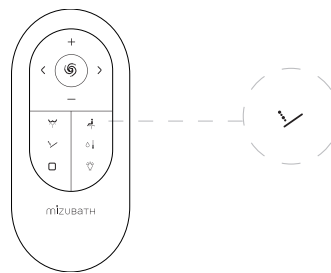

Press the key with  the symbol after one of the washing functions has been started. This function does not work independently.

The water temperature alternates rhythmically between room temperature water and hot water (in the current setting).

During the use of this function, following settings are allowed:

- Water temperature
- Water pressure
- Adjustment of the Nozzle position to suit to user

To stop the function press the central Stopbutton on  the remote control or on the side panel.

The massage stops after 2 minutes if no button is pressed from the start of the main wash function.

If another function is pressed while the massage is running, the massage stops and the selected function is activated.

4.1.4 Stop

Prerequisite: Sitting on the toilet is required.

Stops any active function.

The  button has to be pressed in a short way.

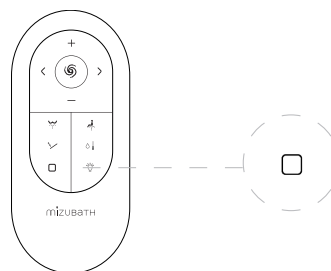

4.1.5 Baby Washing

It is not necessary to be seated on the toilet.

A long press on the female wash button (press icon) activates the child wash.

The nozzle comes out in the shortest position, the water at the lowest temperature and the water intensity at the lowest. This makes washing more comfortable for the little ones.

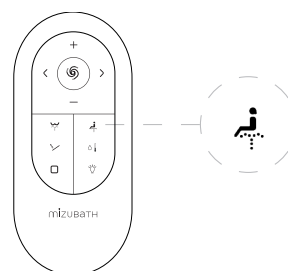

4.2 FUNCTIONS VIA THE SIDE BUTTON

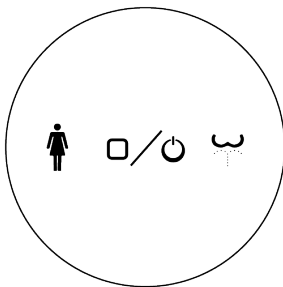

The side / auxiliary button controls the main functions of the product: anal / rear wash and perineal / female wash.

This auxiliary control allows use with medium settings: medium position, pressure and temperature.

Adjustments via the side button are not allowed, but can be made via the remote control:

- Water temperature
- Water pressure
- Nozzle position adjustment to suit to user.

The functions can only be activated when the cover is open and the user is seated.

4.2.1 Anal/rear washing

Prerequisite: You need to be seated on the toilet.

Turn the knob in the direction of the  symbol (clockwise).

The complete washing and drying programme is activated, consisting of: anal/rear wash function with oscillating movement for 2 minutes.

When the function is active and the knob is turned clockwise again, the oscillating function is deactivated and the nozzle remains fixed for static rinsing. Turning the knob clockwise again returns to the oscillating mode. This does not affect the entire programme sequence, which continues until the programme is completed.

To stop the function, press the central button  on the remote control or on the side panel.

If another function is pressed while the washing is running, the programme stops and the selected function is activated.

4.2.2 Perineal / Female Washing

Prerequisite: You need to be seated on the toilet.

Turn the knob in the direction of the  symbol (counterclockwise).

The complete washing and drying programme is activated, consisting of: female washing function with oscillating movement for 2 minutes.

The position of the Nozzle is preset for female use.

With the function active and turning the knob again in the same direction (counterclockwise), the oscillating function is deactivated and the nozzle remains fixed for static rinsing. Turning the knob anticlockwise again returns to the oscillating mode. This does not affect the entire programme, which continues to run until the end of the programme.

To stop the function, press the central button on the remote control or on the side panel.

If another function is pressed while the wash is  running, the programme stops and the selected function is activated.

4.2.3 Stop function

Prerequisite: You need to be seated on the toilet.

Stops any active function.

The button has to be pressed  in a short way.

4.2.4 Toilet shutdown

When no user is seated on the toilet, pressing the side control button for 5 seconds will turn off the toilet completely. To switch on the toilet, repeat the operation by pressing for 5 seconds until the illumination on the display and side button is restored.

When restarting, the pre-shutdown settings remain active: Nozzle, water temperature and pressure.

05 SETTINGS

5.1 WATER TEMPERATURE SETTING

Prerequisite: Sitting on the toilet is required.

The temperature at which the water comes out can be regulated. The temperature has 4 levels with the following temperatures .

Temperature	VeepsSounds			
Ambient temperature	●			
Low approx. 34°C	●	●		
Medium approx. 37°C	●	●	●	
High approx. 40°C	●	●	●	●

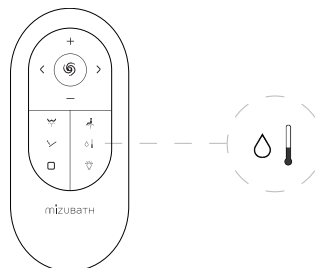

5.2 NOZZLE POSITION ADJUSTMENT

Prerequisite: Sitting on the toilet is required.

When any of the washing functions are operating, the position of the Nozzle can be adjusted along the 5 different positions available on these models. With a short touch forward or backward, the nozzle moves through the positions to best suit the user's needs.

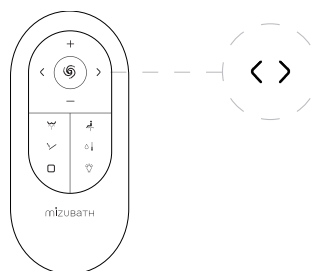

5.3 WATER INTENSITY ADJUSTMENT

Prerequisite: Sitting on the toilet is required.

When any of the washing functions is operating, the intensity at which the water jet comes out can be regulated between the 5 different intensities available in these models. By pressing more or less, the water will come out with greater or lesser power to better adapt to the user's needs.

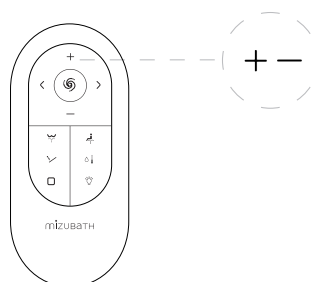

5.4 NIGHT LIGHT

It is not necessary for the user to be seated for operation.

Pressing the button  button activates or deactivates the courtesy night light.

Long pressing the button will switch off completely all lights in the toilet including the one in the side knob. Pressing back longly the button will bring the toilet back to its previous configuration with light in the side button.

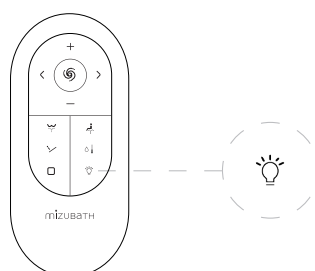

06 CLEANING AND MAINTENANCE

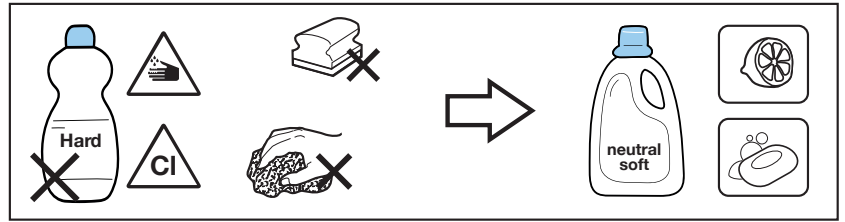

6.1 TOILET CLEANING

- Clean the outside of the product carefully using a soft, damp cloth or sponge. Important:
- It is recommended that the toilet be turned off before cleaning.
- Do not use aggressive products such as bleaches and ammonia. Use only neutral cleaning agents
- Do not pull or push the Nozzle manually. You can remove it by following the steps in section 6.3.
- When cleaning the inside of the toilet, leave the lid open for a few hours to prevent gases from entering the product. Also, do not leave the product for more than 5 minutes without flushing the toilet.
- Do not spray the water or air outlet with water or cleaning agents that penetrate into the toilet.

6.2 CLEANING THE REMOTE CONTROL



Wipe it gently with a damp cloth. If the remote control is too dirty, you can use a neutral detergent diluted in water.

Do not remove the battery covers for cleaning.

6.3 NOZZLE CLEANING / NOZZLE REPLACEMENT

It is recommended to clean the Nozzle weekly.

To remove the Nozzle or change the mouthpiece, follow these steps:

- Without being seated on the toilet, press the  button on the remote control for a long time (5 seconds).
- The Nozzle will come out for cleaning by self-cleaning the Nozzle.
- Remove the nozzle by gently pulling out the nozzle. The water will continue to come out during this process
- To stop the water flow, please press Stop button to store back the nozzle while the cleaning process is done. To open it once again, please press once again the button
- Clean the Nozzle.
- Insert back the  Nozzle.



Press the stop button on the remote control to retract the Nozzle. If this is not done, the Nozzle is automatically retracted after 2 minutes. Once inside, the Nozzle performs a self-cleaning process.

Do not pull the Nozzle to remove it as this may damage the Nozzle and affect the proper functioning of the product.

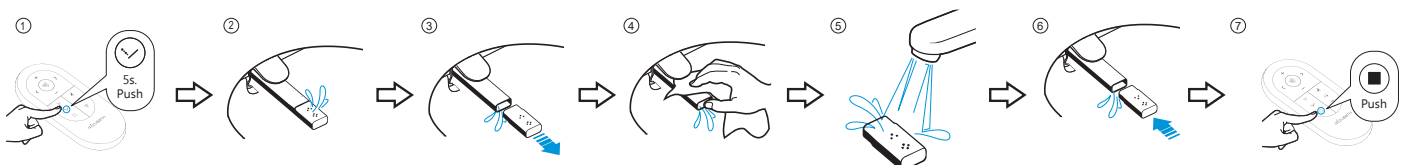

6.4 NOZZLE DESCALING

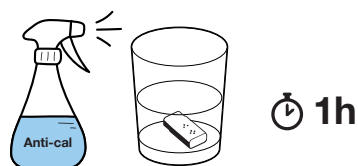

The nozzle orifices can become clogged due to limescale. When this happens, the water flow rate decreases. To descale it, keep it immersed in commercially available anti-limescale liquid (vinegar) for about 1 hour. Rinse and reinstall.

It is recommended to repeat this process every 2 months.

6.5 CLEANING THE WATER INLET FILTER

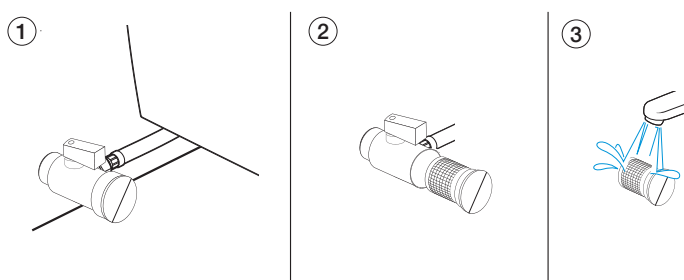

It is recommended that the filter should be cleaned once a year for proper maintenance of the appliance.

Necessary steps:

- Turn off the water inlet
- Remove the filter with a coin or screwdriver.
- Clean the filter
- Install it back

6.6 REMOTE CONTROL BATTERY REPLACEMENT

If the toilet is not working, the batteries are due for replacement.

To do this, open the back cover of the remote control and replace them with 1 CR2025 battery

Close the control again when finished.

6.7 PAIR REMOTE CONTROL

In the case of replacement of the remote control, the following steps must be observed:

- Switch off the appliance and disconnect it from the main.
- Press and hold down the stop button  on the remote control.
- Reconnect the toilet to the main and the control unit will automatically pair with the toilet.

6.8 DISASSEMBLY OF THE TOILET SEAT

To remove the toilet seat cover and replace it, the following steps are necessary:

- Remove the hinge cover
- Remove the screws
- Replace the new cover
- Install back the screws
- Cover with the trim

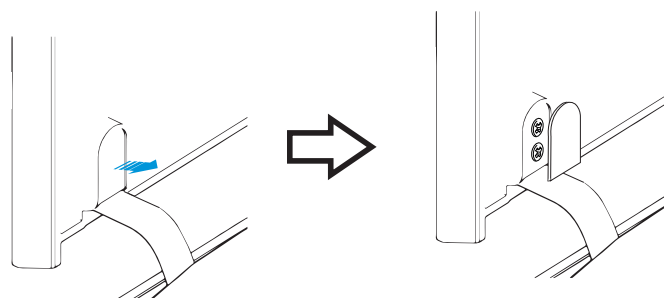

07 PROBLEM SOLVING

PROBLEM	POSSIBLE CAUSE	SOLUTION
Product does not respond to side panel	The equipment is switched off	Press the Stop button on the side panel for 5 seconds to turn it on.
	The product is unplugged or de-energised.	Plug the product into the main or check that there is voltage in the main.
The product does not respond when pressing the remote control and the lights do not illuminate of the control	The batteries have run out	Replace batteries according to point 6.6
	The remote control is not paired to the toilet.	Pair the remote control (point 6.7)
Washing flow rate is lower than usual	Water inlet valve is not fully open	Check and open
	No water supply	Check water installation at home
	Clamped metal hose blocking flow	Release the hose in order to clear the water passage.
	Water filter clogging	Clean according to point 6.5
	Nozzle closed by limescale	Follow cleaning procedure point 6.4
The washing function stops	The pre-set washing time of 2 minutes has finished.	Re-activate the function if a longer washing time is desired.
	Power failure	Check the electrical installation or unplug and plug back into the mains.
Wash water does not come out hot	Water is set to room temperature	Set desired water temperature
	Water heating system does not work	Turn the toilet off and then on again by resetting it.
Nozzle does not fully extend	Power failure	Restore power. The Nozzle will come out automatically
The seat moves	Seat fixings to the main body of the toilet are not sufficiently tightened.	Tighten the seat fixings
Nozzle does not retract and is saved	Power failure	Restore power. The Nozzle will automatically retract
	Foreign object interferes with the opening	Remove
	Nothing interfering is visible and there is current.	Reset the device by disconnecting it from the mains and then reconnecting it.

In any case, if the problem persists and is not solved as indicated, disconnect the toilet and contact the Technical Service.

08 TECHNICAL CHARACTERISTICS

Model		COAST TO COAST AND COAST TO WALL
Power supply		220-230V AC
Frequency		50/60 Hz
Max Power		1600 W (Water heater)
		1270 W (Normal operation without heater)
Minimum water pressure		0.07 Mpa / 0.8 Mpa
Heating power	Water heater	1600W
Water consumption	Anal/Posterior flushing flow rate	0.47 L. / 0.5 L. / 0.53 L. / 0.56 L.
	Flow rate Perineal/Female	0.55L
	Discharge flow rate	4,2 L
Temperature range	Operating temperature	10°C - 30°C
	Water temperature	Amb./34°C/37°C/40°C
Electrical cable length		Approx. 1.5m
Washing	Safety device	Thermostat and fuse
Seat temperature	Safety device	Thermostat and fuse
Night light		Yes. Colour LED
Stand-by consumption		< 0.7W
Degree of protection		IP X4

09 DISPOSAL OF ELECTRICAL AND ELECTRONIC EQUIPMENT

Mizu Technologies is committed to the environment. Please help us by disposing of this product at the end of its life in a responsible manner to prevent certain substances contained in electrical or electronic products from causing harm to human health and the environment.

The crossed-out wheeled bin symbol shown above and on the product means that the product must not be disposed of with other household waste. At the end of the product's life, it must be handed over to the collection facilities set up for this purpose by the authorities in your country or to the dealer where you purchase a new product that is equivalent to or performs the same functions as this appliance. The latter option may not be available in some countries, so please check with the authorities in your country for the collection systems available and the collection points closest to your home. In this way, you can contribute to the protection of the environment by reusing and recycling waste electrical and electronic equipment. On the other hand, you may incur administrative liability if you do not comply with the waste disposal regulations for this product.

Batteries must be removed beforehand and disposed of separately in suitable recycling containers.

VUE D'ENSEMBLE DU MODÈLE

Modèle Suspendue Rada Basic series

1. Télécommande
2. Couverture
3. Siège
4. Canule de nettoyage
5. Commande latérale



Télécommande

1. Lavage anal/postérieur
2. Lavage du périnée / Femme
3. Veilleuse LED
4. Arrêter
5. Réglage de la position de la canule
6. Contrôle de la température
7. Rejet inodore **Non disponible sur les modèles suspendus**
8. Mode de contrôle de la température de l'eau
9. Massage à l'eau chaude / froide

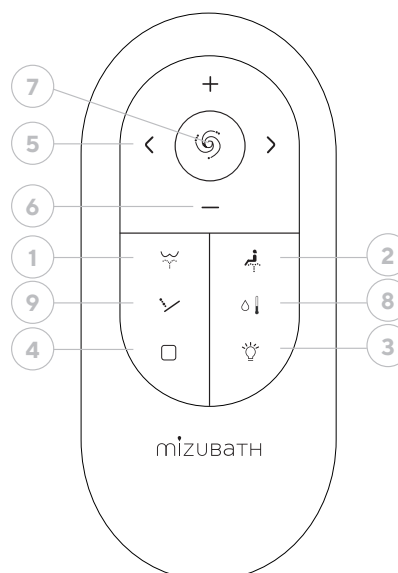

Bouton latéral

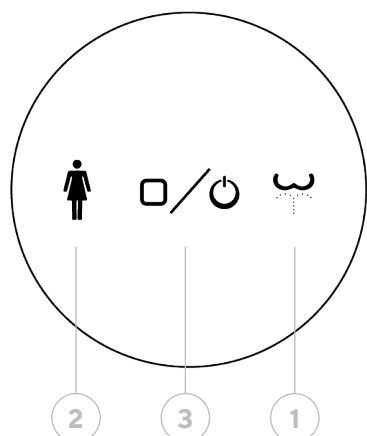

1. Lavage anal/postérieur
2. Lavage du périnée / Femme
3. Arrêter

Voyants d'état :

Led Blanc Couleur

Toilettes en fonctionnement

Led blanche clignotante

Remplissage du réservoir des toilettes.
Fonctionnement partiel jusqu'à la fin du cycle

Led Vert Couleur

Toilettes en service, personne assise

Led Couleur Rose / violet

Lavage périnéal/féminin actif

Couleur bleu led

Lavage anal/postérieur, lavage du nourrisson, massage chaud/froid

INDEX

1. Introduction
2. Sécurité
 - 2.1. Avertissements généraux
 - 2.2. À propos de l'emballage
 - 2.3. A propos des toilettes
 - 2.4. Sur le siège et le couvercle
3. Mise en service
 - 3.1. Premiers pas
 - 3.2. Considérations générales
 - 3.3. Arrêt du produit
4. Fonctions
 - 4.1. Via la télécommande
 - 4.1.1. Lavage anal / postérieur
 - 4.1.2. Lavage du périnée / Femme
 - 4.1.3. Massage à l'eau chaude / froide
 - 4.1.4. Stop / Stop
 - 4.1.5. Lavage des enfants
 - 4.2. Via le bouton latéral
 - 4.2.1. Lavage anal / postérieur
 - 4.2.2. Lavage du périnée / Femme
 - 4.2.3. Fonction d'arrêt
 - 4.2.4. Fonction marche/arrêt
5. Ajustements
 - 5.1. Réglage de la température de l'eau
 - 5.2. Réglage de la position de la canule
 - 5.3. Réglage de l'intensité de l'eau
 - 5.4. Veilleuse
6. Nettoyage et entretien
 - 6.1. Nettoyage des toilettes
 - 6.2. Nettoyage de la télécommande
 - 6.3. Nettoyage de la canule / remplacement de l'embout
 - 6.4. Détartrage des buses
 - 6.5. Nettoyage du filtre d'admission d'eau
 - 6.6. Remplacement de la pile de la télécommande
 - 6.7. Télécommande appariée
 - 6.8. Enlever le couvercle des toilettes
7. Dépannage
8. Caractéristiques techniques
9. Élimination des équipements électriques et électroniques

01 INTRODUCTION

Pour garantir une utilisation correcte de ce produit, veuillez lire attentivement ce manuel imprimé. Conservez-le à un endroit où vous pourrez le consulter ultérieurement.

02 SÉCURITÉ

Le non-respect des consignes de sécurité décrites dans ce manuel peut entraîner des accidents graves dans certaines circonstances.

Chacun de ces points est extrêmement important pour la sécurité et doit être strictement respecté.

En cas d'accident dû à une mauvaise utilisation, Mizu Technologies n'est pas responsable des dommages.

2.1 AVERTISSEMENTS GÉNÉRAUX

- Il ne convient pas à une utilisation par des personnes (y compris des enfants) dont les capacités physiques, sensorielles ou mentales sont réduites ou qui manquent d'expérience ou de connaissances dans son utilisation, à moins que, pour leur sécurité, elles ne soient surveillées par une personne responsable ou qu'elles n'aient reçu des instructions sur la manière de l'utiliser.
- Veillez à ce que les enfants ne jouent pas avec l'appareil.
- **Ne quittez pas le siège lorsque les fonctions de nettoyage sont en cours.**
- Ne pas immerger la télécommande dans des liquides. Pour éviter que la télécommande ne tombe, placez-la sur son socle lorsqu'elle n'est pas utilisée.
- Respecter les instructions du fabricant lors de l'utilisation de produits de nettoyage.
- Lorsque vous utilisez des produits de nettoyage pour les toilettes, tirez la chasse d'eau et retirez-la dans les 5 minutes, en laissant le siège et le couvercle des toilettes ouverts. Si de la vapeur provenant d'un produit de nettoyage des toilettes pénètre dans l'unité principale, cela peut entraîner un dysfonctionnement.
- En cas de fuite d'eau, fermer automatiquement le robinet d'arrêt et couper l'alimentation électrique.
- N'utilisez pas de siège d'appoint pour enfants ou adultes si vous comptez utiliser les fonctions des toilettes intelligentes.

2.2 SUR L'EMBALLAGE

- Ne laissez pas les enfants jouer avec les matériaux d'emballage. Les sacs en plastique ou les matériaux d'emballage peuvent présenter un risque d'étouffement.
- Conservez les matériaux d'emballage en lieu sûr ou éliminez-les conformément aux réglementations en matière de recyclage environnemental.

2.3 SUR LES TOILETTES

- Ne pas utiliser l'appareil s'il est endommagé. Si possible, débranchez l'appareil et contactez le service technique de Mizu Technologies.
Ne pas ouvrir l'appareil. Ne contient aucun composant réparable par l'utilisateur.
- Pas de modifications ni d'installations supplémentaires. Les modifications mettent la vie en danger.
- Seules des personnes qualifiées ayant reçu la formation et l'autorisation nécessaires peuvent effectuer ces réparations en utilisant des pièces de rechange d'origine.
- N'utilisez pas l'appareil au-delà de la durée programmée pour chaque cycle. Cela pourrait perturber l'équilibre naturel de l'organisme.
- En cas de dysfonctionnement, reportez-vous au tableau de dépannage.
- N'urinez pas et ne jetez pas d'eau ou de produits de nettoyage dans le corps principal ou la prise d'alimentation. Cela pourrait provoquer un incendie, une électrocution ou un court-circuit, et entraîner des taches ou un dysfonctionnement.

- N'obstruez pas les ouvertures de l'appareil et n'y insérez pas d'objets. Veillez à ce que l'entrée d'air soit exempte de peluches.
- Ne laissez pas de sources de flammes nues, de bougies, de cigarettes ou autres sur le produit. Ne pas jeter d'objets inflammables dans les toilettes.
- Ne pas plier, tirer ou tordre le câble d'alimentation.
- Évitez de brancher un autre appareil électrique sur la même prise que ces toilettes.
- Les personnes qui suivent un traitement médical ou une thérapie dans ces zones du corps doivent consulter leur médecin avant d'utiliser ces produits.
- Si la température du bain est ou sera inférieure à 0°C, le réservoir et les toilettes doivent être vidés afin d'éviter le gel du produit et l'éclatement des tuyaux, ce qui pourrait également entraîner des fuites d'eau.
- Si le produit n'est pas utilisé pendant une longue période, débranchez-le de l'alimentation électrique et videz le réservoir.

2.4 SUR LE SIÈGE ET LE COUVERCLE

- Le produit est fourni en standard avec un système de verrouillage à ralentissement pour le siège et le couvercle.
- N'appuyez pas sur l'une de ces pièces à la main, car cela pourrait endommager le fonctionnement de l'amortisseur, les pièces qui facilitent la fermeture en douceur du siège et du couvercle.
- Ne placez pas de charges ou d'objets sur le siège des toilettes. Ne montez pas sur le siège.

03 MISE EN ŒUVRE

3.1 PREMIÈRES ÉTAPES

Insérer la pile dans la télécommande.

Ouvrir le robinet d'eau

Si l'appareil est branché directement sur le secteur ou sur une prise de courant.

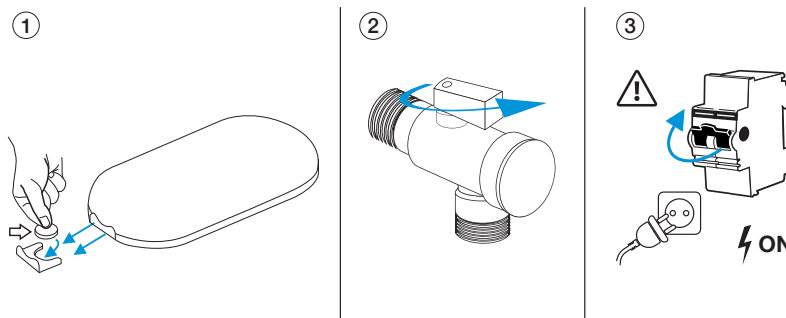

3.2 CONSIDÉRATIONS GÉNÉRALES

En s'asseyant sur le siège de l'appareil

- La préparation de l'eau chaude est lancée. Les fonctions peuvent être activées à tout moment, mais si elles sont activées trop rapidement, elles n'auront pas eu le temps de préchauffer à la température programmée. Un temps de préchauffage minimum de 30 secondes est donc recommandé entre le moment où l'utilisateur s'assoit et le moment où l'une des fonctions de l'eau est activée.
- Le voyant vert situé sur le bouton latéral des toilettes est activé.
- Les réglages de base sont automatiquement activés
- La fonction douche/lavage est activée

Se lever du siège

- La fonction douche/lavage est désactivée
- La tête est rincée et recueillie lors d'un lavage de 8 secondes.
- La chasse d'eau est utilisée pour nettoyer les débris.

04 FONCTIONS

4.1 VIA LA TÉLÉCOMMANDE

4.1.1 Lavage anal/postérieur

Prérequis : Il est nécessaire de s'asseoir sur les toilettes.

Appuyez sur la touche avec le symbole 

Une brève pression active le lavage à contre-courant des adultes. La lumière bleue sur le bouton latéral est activée.

La toilette est dotée d'une mémoire, qui reprend la dernière position de la canule, la dernière intensité de l'eau et la dernière température réglée. Le jet d'eau sort par 3 orifices formant un jet couvrant une plus grande surface.

Le démarrage de la fonction de rinçage se fait toujours en mode statique de la canule. Lorsque la fonction est active, une nouvelle pression sur le même bouton permet de passer en position oscillante (mouvement avant-arrière de la canule). Une nouvelle pression permet de revenir à la fonction statique.

Au début de la chasse d'eau, un auto-nettoyage de la canule a lieu, ce qui remplace l'eau froide dans les tuyaux pour éviter tout inconfort. Pendant l'utilisation de cette fonction, il est possible d'effectuer des réglages :

- Température de l'eau
- Pression de sortie de l'eau
- Réglage de la position de la canule en fonction de l'utilisateur

Pour arrêter la fonction, appuyez sur le bouton central  sur la télécommande ou sur le panneau latéral. Si l'utilisateur se lève des toilettes, la fonction est désactivée après 2 secondes.

La chasse d'eau s'arrête au bout de 2 minutes si aucun bouton n'est actionné.

À la fin du processus et pendant le stockage de la canule, une procédure d'auto-nettoyage est effectuée sur la canule. Si vous appuyez sur une autre fonction pendant que le lavage est en cours, le lavage s'arrête et la fonction sélectionnée est activée.

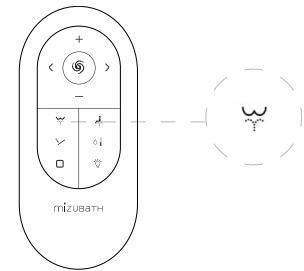

4.1.2 Lavage périnéal ou féminin

Condition préalable : il faut s'asseoir sur les toilettes.

Appuyez sur la touche avec le symbole 

Une pression brève active la chasse d'eau pour les femmes adultes. Le voyant rose/violet situé sur le bouton latéral des toilettes est activé.

La canule est activée dans une position plus avancée pour la toilette féminine. De plus, l'eau sort par un conduit différent de celui du lavage anal pour une meilleure hygiène. Le jet d'eau sort par 4 trous pour former un jet velouté.

Au début de la chasse d'eau, un rinçage autonettoyant de la canule a lieu, ce qui remplace l'eau froide dans les canalisations pour éviter tout inconfort. Les toilettes sont dotées d'une mémoire qui reprend la position de la chasse d'eau, l'intensité et la température de l'eau réglées en dernier lieu.

Le démarrage de la fonction de rinçage se fait toujours en mode statique de la canule. Lorsque la fonction est active, une nouvelle pression sur le même bouton permet de passer en position oscillante (mouvement avant-arrière de la canule). Une nouvelle pression permet de revenir à la fonction statique.

Pendant l'utilisation de cette fonction, il est possible d'effectuer des réglages :

- Température de l'eau
- Pression de sortie de l'eau
- Réglage de la position de la canule en fonction de l'utilisateur

Pour arrêter la fonction, appuyez sur le bouton central  Stop/Stop de la télécommande ou du panneau latéral.

La chasse d'eau s'arrête au bout de 2 minutes si aucun bouton n'est actionné.

À la fin du processus et pendant le stockage de la canule, une procédure d'auto-nettoyage est effectuée sur la canule. Si vous appuyez sur une autre fonction pendant que le lavage est en cours, le lavage s'arrête et la fonction sélectionnée est activée.

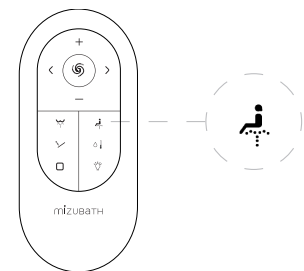

4.1.3 Massage à l'eau chaude / froide

Condition préalable : vous devez être assis sur les toilettes et avoir démarré la fonction de chasse d'eau.

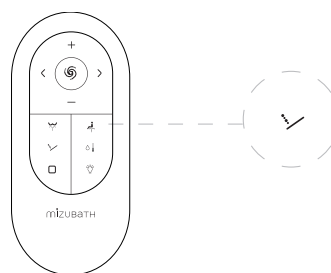

Appuyez sur la touche portant le symbole  **après avoir lancé les fonctions de lavage**. Cette fonction n'est pas indépendante.

La température de l'eau alterne rythmiquement entre l'eau à température ambiante et l'eau chaude (selon le réglage actuel).

Ce massage n'est pas disponible en mode Auto. Pendant l'utilisation de cette fonction, le réglage est autorisé :

- Température de l'eau
- Pression de sortie de l'eau
- Réglage de la position de la canule en fonction de l'utilisateur

Pour arrêter la fonction, appuyez sur la touche centrale  Stop/Stop de la télécommande ou du panneau latéral.

Le massage s'arrête au bout de 2 minutes si aucune touche n'est actionnée depuis le début de la fonction de lavage principale. Si l'on appuie sur une autre fonction pendant que le massage est en cours, le massage s'arrête et la fonction sélectionnée est activée.

4.1.4 Fonction Stop/Stop

Condition préalable : s'asseoir sur les toilettes est nécessaire

Arrête toute fonction active à ce moment-là.

Le bouton doit être enfoncé  Le bouton doit être pressé brièvement.

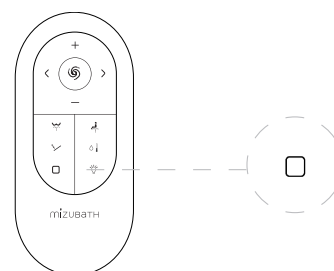

4.1.5 Lavage des enfants

Il n'est pas nécessaire d'être assis sur les toilettes.

Une pression prolongée sur le bouton de lavage féminin (icône de pression) active le lavage des enfants.

La buse sort dans la position la plus courte, l'eau est à la température la plus basse et l'intensité de l'eau est la plus faible. Cela rend le lavage plus confortable pour les petits.

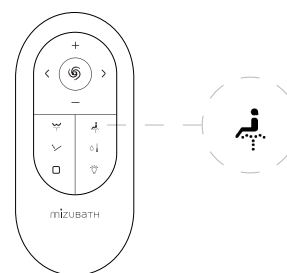

4.2 FONCTIONS VIA LE BOUTON LATÉRAL

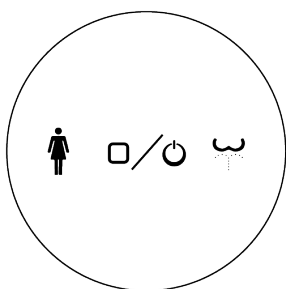

La commande latérale/auxiliaire peut être utilisée pour assurer les principales fonctions du produit : lavage anal/postérieur et lavage périnéal/féminin.

Cette commande auxiliaire permet d'utiliser des réglages moyens : position moyenne, pression et température.

Les réglages via le bouton latéral ne sont pas autorisés, mais peuvent être effectués via la télécommande :

- Température de l'eau
- Pression de sortie de l'eau
- Réglage de la position de la canule en fonction de l'utilisateur.

Les fonctions ne peuvent être activées que lorsque le couvercle est ouvert et que l'utilisateur est assis.

4.2.1 Lavage anal/postérieur

Condition préalable : vous devez être assis sur les toilettes.

Tourner le bouton dans le sens du symbole  (sens des aiguilles d'une montre).

Le programme complet de lavage et de séchage est activé et comprend la fonction de lavage anal/postérieur pendant 2 minutes.

Lorsque la fonction de lavage est active, le fait de tourner à nouveau le bouton dans le sens des aiguilles d'une montre active la fonction de lavage oscillant. Si l'on tourne à nouveau le bouton dans le sens des aiguilles d'une montre, la buse revient à sa position fixe pour le lavage statique. Cela n'affecte pas l'ensemble du programme, qui continuera à fonctionner jusqu'à la fin du programme.

Pour arrêter la fonction, appuyez sur le bouton central  du panneau latéral ou de la télécommande.

Si vous appuyez sur une autre fonction pendant que le lavage est en cours, le lavage s'arrête, la fonction sélectionnée est activée et le mode manuel est rétabli.

4.2.2 Lavage du périnée / Femme

Condition préalable : vous devez être assis sur les toilettes.

Tourner le bouton dans le sens du symbole  (sens inverse des aiguilles d'une montre).

Le programme complet de lavage et de séchage est activé et comprend une fonction de lavage périnéal/féminin pendant 2 minutes.

La position de la canule est prédéfinie pour une utilisation féminine.

Lorsque la fonction de lavage est active, le fait de tourner à nouveau le bouton dans la même direction (dans le sens inverse des aiguilles d'une montre) active la fonction de lavage oscillant. Si l'on tourne à nouveau le bouton dans le sens des aiguilles d'une montre, la buse revient à sa position fixe pour le lavage statique. Cela n'affecte pas l'ensemble du programme, qui continuera à fonctionner jusqu'à la fin du programme.

Pour arrêter la fonction, appuyez sur le bouton central  du panneau latéral ou de la télécommande.

Si vous appuyez sur une autre fonction pendant que le lavage est en cours, le lavage s'arrête, la fonction sélectionnée est activée et le mode manuel est rétabli.

4.2.3 Fonction Stop/Stop

Condition préalable : vous devez être assis sur les toilettes.

Arrête toute fonction active.

Le bouton doit être enfoncé  Le bouton doit être pressé brièvement.

4.2.4 Arrêt des toilettes

Lorsqu'aucun utilisateur n'est assis sur les toilettes, une pression de 5 secondes sur le bouton de la commande latérale éteint complètement les toilettes. Pour allumer les toilettes, répétez l'opération en appuyant pendant 5 secondes jusqu'à ce que l'éclairage soit rétabli et sur le bouton latéral.

Lors du redémarrage, les réglages effectués avant l'arrêt restent actifs : position de la canule, température et pression de l'eau.

05 PARAMÈTRES

5.1 RÉGLAGE DE LA TEMPÉRATURE DE L'EAU

Condition préalable : il faut s'asseoir sur les toilettes.

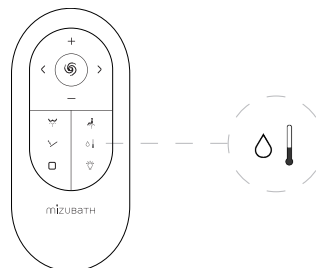

La température à laquelle l'eau sort peut être réglée.
La température a 4 niveaux avec les températures suivantes.

Température	Bips
Température ambiante	●
Basse environ 34°C	● ●
Moyenne environ 37°C	● ● ●
Haute environ 40°C	● ● ● ●

5.2 RÉGLAGE DE LA POSITION DE LA CANULE

Condition préalable : il faut s'asseoir sur les toilettes.

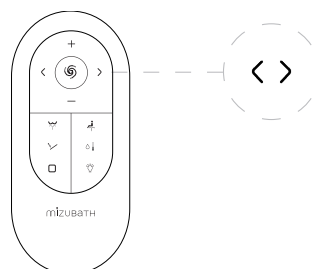

Lorsque l'une des fonctions de lavage est en cours, la position de la canule peut être réglée sur les 5 positions différentes disponibles sur ces modèles. Il suffit d'une brève pression vers l'avant ou vers l'arrière pour que la buse se déplace d'une position à l'autre afin de répondre au mieux aux besoins de l'utilisateur.

5.3 RÉGLAGE DE L'INTENSITÉ DE L'EAU

Prérequis : Vous devez être assis sur les toilettes et appuyer sur le bouton de réglage de l'intensité de l'eau, puis utiliser les touches +/- pour régler l'intensité.

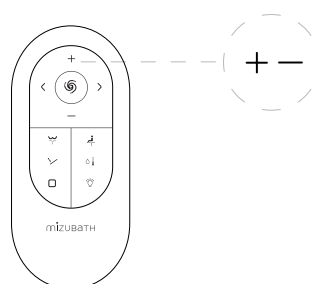

Lorsque l'une des fonctions de lavage est activée, l'intensité du jet d'eau peut être réglée parmi les 5 intensités disponibles sur ces modèles. En appuyant plus ou moins fort, l'eau sort avec plus ou moins de puissance pour mieux s'adapter aux besoins de l'utilisateur.

5.4 LUMIÈRE NOCTURNE

Il n'est pas nécessaire que l'utilisateur soit assis pour l'utiliser.

Une pression sur le bouton  permet d'activer ou de désactiver l'éclairage de nuit de courtoisie.

Une pression prolongée éteint complètement l'éclairage des toilettes, y compris la lumière du bouton latéral. Appuyez à nouveau sur le bouton et maintenez-le enfoncé pour réactiver la fonction d'éclairage des toilettes.

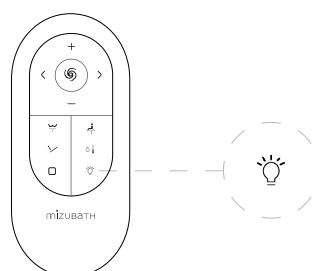

06 NETTOYAGE ET ENTRETIEN

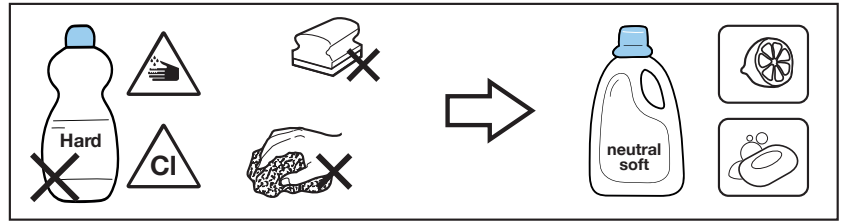

6.1 NETTOYAGE DES TOILETTES

- Nettoyez soigneusement l'extérieur du produit à l'aide d'un chiffon doux et humide ou d'une éponge.
Important :
- Il est recommandé d'éteindre les toilettes avant de les nettoyer.
- N'utilisez pas de produits agressifs tels que l'eau de Javel et l'ammoniaque. N'utilisez que des produits de nettoyage neutres
- Ne pas tirer ou pousser la canule manuellement. Elle peut être retirée en suivant les étapes de la section 6.3.
- Lorsque vous nettoyez l'intérieur des toilettes, laissez le couvercle ouvert pendant quelques heures pour éviter que des gaz ne pénètrent dans le produit. De même, ne laissez pas le produit plus de 5 minutes sans tirer la chasse d'eau.
- N'aspergez pas les sorties d'eau ou d'air avec de l'eau ou des produits de nettoyage qui pénètrent à l'intérieur des toilettes.

6.2 NETTOYAGE DE LA TÉLÉCOMMANDE

Essuyez-la doucement avec un chiffon humide. Si la télécommande est trop sale, vous pouvez utiliser un détergent neutre dilué dans de l'eau.

Ne retirez pas les couvercles des piles pour les nettoyer.

6.3 NETTOYAGE DE LA CANULE / REMPLACEMENT DE LA BUSE

Il est recommandé de nettoyer la canule et l'embout toutes les semaines.
Pour retirer la canule ou changer l'embout buccal, procédez comme suit :

- Sans être assis sur les toilettes, appuyez longuement  (5 secondes) sur le bouton de la télécommande.
- La canule sort pour être nettoyée par l'auto-nettoyage de la canule.
- Retirez l'embout en tirant doucement dessus pour éviter de casser la canule et pour la libérer. Pendant ce processus, l'eau continue de s'écouler pour améliorer l'hygiène et nettoyer la canule avant tout contact avec elle.
- Pendant le processus de nettoyage de la buse, il est recommandé de réinsérer la canule et d'éviter la consommation d'eau. Lorsque vous souhaitez remettre en place la canule nettoyée, vous devez la retirer en appuyant sur le bouton correspondant.
- Nettoyer la canule.
- Remettre l'embout sur la canule.

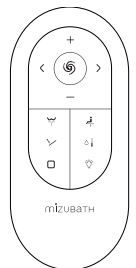

Appuyez sur le bouton  d'arrêt de la télécommande pour rétracter la canule. Si cette opération n'est pas effectuée, la canule se rétracte automatiquement au bout de 2 minutes.

Une fois à l'intérieur, la canule effectue un processus d'auto-nettoyage.
Ne pas tirer sur la canule pour la retirer, car cela pourrait l'endommager et nuire au bon fonctionnement du produit.

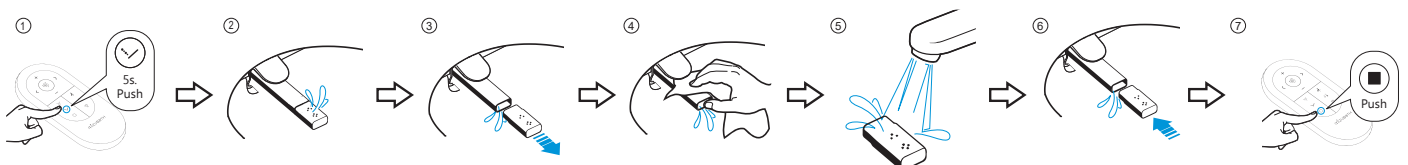

6.4 DÉTARTRAGE DE LA BUSE

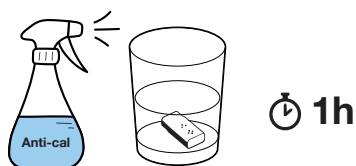

Les orifices de la buse peuvent se boucher à cause du calcaire. Dans ce cas, le débit d'eau diminue. Pour le détartrer, maintenez-le immergé dans un liquide anti-calcaire (vinaigre) disponible dans le commerce pendant environ 1 heure. Rincer et réinstaller.

Il est recommandé de répéter ce processus tous les deux mois.

6.5 NETTOYAGE DU FILTRE D'ENTRÉE D'EAU

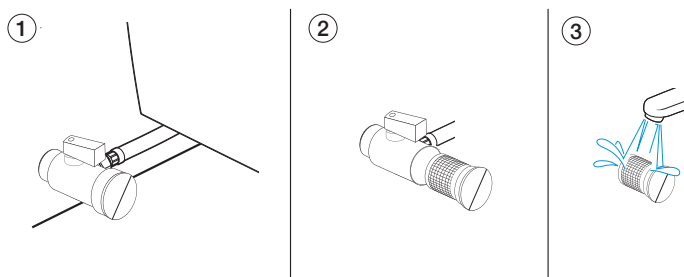

Il est recommandé d'entretenir le filtre une fois par an pour garantir un bon entretien de l'appareil.

Les étapes nécessaires :

- Fermer le robinet d'eau
- Utilisez une pièce de monnaie ou un tournevis pour retirer le filtre.
- Nettoyer le filtre
- Le remplacer

6.6 REMPLACEMENT DE LA PILE DE LA TÉLÉCOMMANDE

Pour l'instant, cela signifie que la batterie doit être remplacée.

Pour ce faire, ouvrez le couvercle arrière de la télécommande et remplacez-la par une pile CR 2025.

Refermez la télécommande lorsque vous avez terminé.

6.7 TÉLÉCOMMANDE COUPLÉE

En cas de remplacement de la télécommande, les étapes suivantes doivent être respectées :

- Éteindre l'appareil et le débrancher.
- Appuyez sur le bouton de stop de la télécommande  et maintenez-le enfoncé pendant 3 secondes.
- Reconnectez les toilettes au réseau électrique et l'unité de contrôle s'appariera automatiquement avec les toilettes.

6.8 DÉMONTAGE DE LA LUNETTE DES TOILETTES

Pour retirer le couvercle du siège des toilettes et le remettre en place, les étapes suivantes sont nécessaires :

- Démontage de la garniture de charnière
- Retirer les vis
- Remettre le nouveau couvercle en place
- Remplacer les vis
- Couvrir avec la garniture

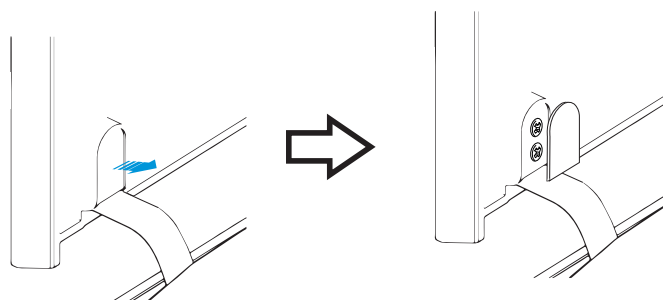

07 RÉOLUTION DE PROBLÈMES

PROBLÈME	CAUSE POSSIBLE	SOLUTION
Le produit ne répond pas au panneau latéral auxiliaire	L'appareil est éteint	Appuyez sur le bouton Stop/Stop situé sur le panneau latéral pendant 5 secondes pour le mettre en marche.
	Le produit est débranché ou hors tension.	Branchez le produit sur le secteur ou vérifiez que le secteur est sous tension.
Le produit ne répond pas en appuyant sur la télécommande	Les piles sont épuisées	Remplacer les piles conformément au point 6.6
	La commande n'est pas reliée aux toilettes.	Relier le contrôle (point 6.7)
Le débit de lavage est plus faible que d'habitude	Le robinet d'arrivée d'eau n'est pas complètement ouvert	Vérifier et ouvrir
	Pas d'approvisionnement en eau	Vérifier l'installation d'eau à la maison
	Tuyau métallique bloqué bloquant l'écoulement	Relâcher le tuyau pour dégager le passage de l'eau.
	Colmatage du filtre à eau	Nettoyer conformément au point 6.5
	Obturation de l'embout de la canule par le calcaire	Suivre la procédure de nettoyage point 6.4
La fonction de lavage s'arrête	Le temps de lavage pré-réglé de 2 minutes s'est écoulé.	Réactivez la fonction si vous souhaitez prolonger le temps de lavage.
	Panne de courant	Vérifier l'installation électrique ou débrancher et rebrancher sur le secteur.
L'eau de lavage ne sort pas chaude	L'eau est réglée à la température ambiante	Régler la température de l'eau
	Le système de chauffage de l'eau ne fonctionne pas	Éteignez puis rallumez les toilettes en les réinitialisant.
La canule ne se déploie pas complètement	Panne de courant	Rétablissez l'alimentation. La canule sort automatiquement
Le siège se déplace	Les fixations du siège au corps principal des toilettes ne sont pas suffisamment serrées.	Serrer les fixations du siège
La canule ne se rétracte pas et est conservée	Panne de courant	Rétablir l'alimentation. La canule se rétracte automatiquement
	Un corps étranger gêne l'ouverture	Se retirer
	Rien d'interférent n'est visible et il y a du courant.	Réinitialisez l'appareil en le débranchant puis en le rebranchant.

Dans tous les cas, si le problème persiste et n'est pas résolu comme indiqué, débranchez les toilettes et contactez le service technique.

08 CARACTÉRISTIQUES TECHNIQUES

Modèle		RADA BASIC
Alimentation électrique		220-230V AC
Fréquence		50/60 Hz
Puissance maximale		1600 W (chauffe-eau)
		1270 W (fonctionnement normal sans chauffage)
Pression d'eau minimale		0,07 Mpa / 0,8 Mpa
Puissance de chauffage	Chauffe-eau	1600W
Consommation d'eau	Débit de rinçage anal/postérieur	0,47 L. / 0,5 L. / 0,53 L. / 0,56 L.
	Débit Périnée/Femme	0.55L
	Débit d'évacuation	4,2 L
Plage de température	Température de fonctionnement	10°C - 30°C
	Température de l'eau	Amb. /34°C/37°C/40°C
Longueur du câble électrique		Environ 1,5 m
Lavage	Dispositif de sécurité	Thermostat et fusible
Veilleuse		Oui, LED de couleur
Consommation en mode veille		< 0.7W
Degré de protection		IP X4

09 ÉLIMINATION DES ÉQUIPEMENTS ÉLECTRIQUES ET ÉLECTRONIQUES

Mizu Technologies s'engage en faveur de l'environnement. Veuillez nous aider en éliminant ce produit de manière responsable à la fin de sa durée de vie afin d'éviter que certaines substances contenues dans les produits électriques et électroniques ne nuisent à la santé humaine et à l'environnement.

Le symbole de la poubelle barrée figurant au-dessus et sur le produit signifie que le produit ne doit pas être jeté avec les autres déchets ménagers. En fin de vie, le produit doit être remis aux centres de collecte prévus à cet effet par les autorités de votre pays ou au revendeur auprès duquel vous achetez un nouveau produit équivalent ou remplissant les mêmes fonctions que cet appareil. Cette dernière option n'étant pas disponible dans certains pays, nous vous invitons à vous renseigner auprès des autorités de votre pays sur les systèmes de collecte disponibles et les points de collecte les plus proches de votre domicile. Vous pouvez ainsi contribuer à la protection de l'environnement en réutilisant et en recyclant les déchets d'équipements électriques et électroniques. D'autre part, vous pouvez encourir une responsabilité administrative si vous ne respectez pas les réglementations relatives à l'élimination des déchets de ce produit.

Les piles doivent être retirées au préalable et jetées séparément dans des conteneurs de recyclage appropriés.

VISÃO GERAL DO MODELO

Modelo Sospeso Rada Série básica

1. Controlo remoto
2. Capa
3. Assento
4. Limpeza da cânula
5. Comando lateral

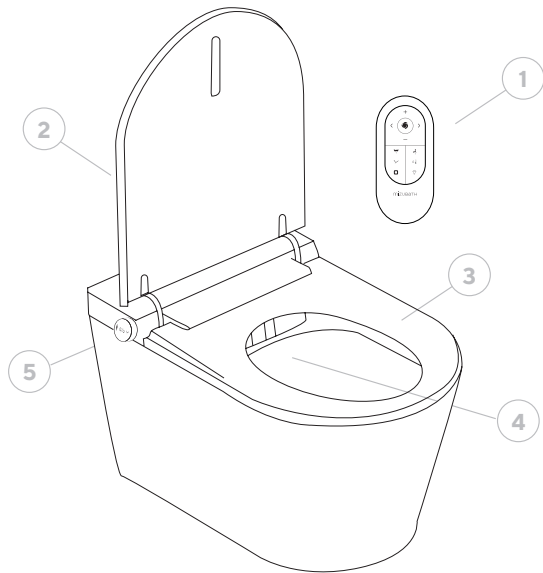

Controlo remoto

1. Lavagem anal/posterior
2. Lavagem do períneo / Mulher
3. Luz nocturna LED
4. Parar
5. Ajuste da posição da cânula
6. Controlo da temperatura
7. Descarga inodora **Não disponível nos modelos suspensos**
8. Modo de controlo da temperatura da água
9. Massagem com água quente/fria

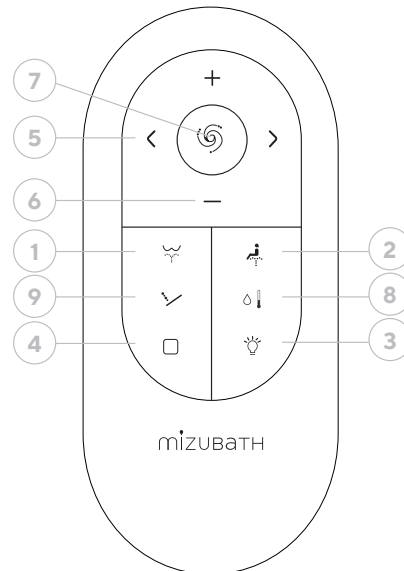

Botão lateral

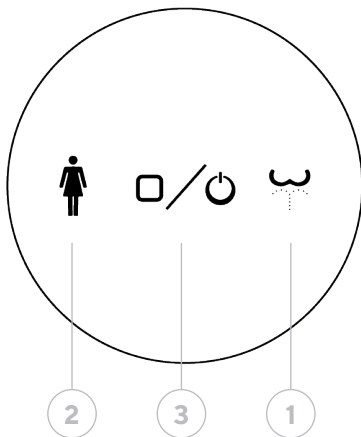

1. Lavagem anal/posterior
2. Lavagem do períneo / Mulher
3. Parar

Luzes de estado:

Led branco Cor

Casa de banho em funcionamento

Led branco intermitente

Autoclismo de enchimento da casa de banho.
Funcionamento parcial até o ciclo estar completo

Led Verde Cor

Sanita em funcionamento, pessoa sentada

Led Cor rosa / roxo

Lavagem ativa perineal/feminina

Cor azul do led

Lavagem anal/posterior, lavagem de bebés, massagem quente/fria

ÍNDICE

- 1.** Introdução
- 2.** Segurança
- 2.1.** Avisos gerais
 - 2.2.** Sobre a embalagem
 - 2.3.** Sobre a sanita
 - 2.4.** No assento e na tampa
- 3.** Colocação em funcionamento
 - 3.1.** Primeiros passos
 - 3.2.** Considerações de carácter geral
 - 3.3.** Encerramento do produto
- 4.** Funções
 - 4.1.** Através do controlo remoto
 - 4.1.1.** Lavagem anal / posterior
 - 4.1.2.** Lavagem do períneo / Mulher
 - 4.1.3.** Massagem com água quente/fria
 - 4.1.4.** Paragem / Paragem
 - 4.1.5.** Função de lavagem de crianças
 - 4.2.** Através do botão lateral
 - 4.2.1.** Lavagem anal / posterior
 - 4.2.2.** Lavagem do períneo / Mulher
 - 4.2.3.** Função de paragem
 - 4.2.4.** Função ligar/desligar
- 5.** Ajustamentos
 - 5.1.** Regulação da temperatura da água
 - 5.2.** Ajuste da posição da cânula
 - 5.3.** Regulação da intensidade da água
 - 5.4.** Luz nocturna
- 6.** Limpeza e manutenção
 - 6.1.** Limpeza das casas de banho
 - 6.2.** Limpar o controlo remoto
 - 6.3.** Limpeza da cânula / substituição do bocal
 - 6.4.** Descalcificação do bico
 - 6.5.** Limpeza do filtro de entrada de água
 - 6.6.** Substituição da pilha do controlo remoto
 - 6.7.** Controlo remoto emparelhado
 - 6.8.** Retirar a tampa da sanita
- 7.** Resolução de problemas
- 8.** Características técnicas
- 9.** Eliminação de equipamentos eléctricos e electrónicos

01 INTRODUÇÃO

Para garantir a utilização correta deste produto, leia atentamente este manual impresso. Guarde-o num local acessível para consulta futura.

02 SEGURANÇA

A inobservância das instruções de segurança descritas neste manual pode conduzir a acidentes graves em determinadas circunstâncias.

Cada um destes pontos é extremamente importante para a segurança e deve ser rigorosamente respeitado.

Na eventualidade de um acidente devido a uma utilização incorrecta ou inadequada, a Mizu Technologies não será responsável por quaisquer danos.

2.1 AVISOS GERAIS

- Não é adequado para ser utilizado por pessoas (incluindo crianças) com capacidades físicas, sensoriais ou mentais reduzidas ou com falta de experiência ou conhecimentos sobre a sua utilização, exceto se, para sua segurança, forem supervisionadas por uma pessoa responsável ou tiverem recebido instruções sobre a sua utilização.
- Certifique-se de que as crianças não brincam com o aparelho.
- **Não abandonar o banco enquanto as funções de limpeza estiverem a funcionar.**
- Não mergulhe o telecomando em líquidos. Para evitar a queda do telecomando, coloque-o na base quando não estiver a ser utilizado.
- Respeitar as instruções do fabricante aquando da utilização de produtos de limpeza.
- Quando utilizar produtos de limpeza para limpar a sanita, puxe o autoclismo e retire-o no espaço de 5 minutos, deixando a tampa e o assento da sanita abertos. Se o vapor do produto de limpeza da sanita entrar na unidade principal, pode provocar uma avaria.
- Em caso de fuga de água, fechar automaticamente a torneira e desligar a alimentação eléctrica.
- Não utilize um banco elevatório para crianças ou adultos se for utilizar as funções da sanita inteligente.

2.2 SOBRE A EMBALAGEM

- Não permitir que as crianças brinquem com os materiais de embalagem. Os sacos de plástico ou o material de embalagem podem constituir um perigo de asfixia.
- Guarde o material de embalagem num local seguro ou elimine-o de acordo com os regulamentos de reciclagem ambiental.

2.3 NA SANITA

- Não utilizar o aparelho se este estiver danificado. Se possível, desligue o aparelho da rede eléctrica e contacte o serviço técnico da Mizu Technologies.
- Não abrir o aparelho. Não contém componentes que possam ser reparados pelo utilizador ou que possam ser reparados.
- Sem modificações ou instalações adicionais. As modificações põem a vida em risco
- Só pessoas qualificadas, com formação e autorização adequadas, podem efetuar estas reparações utilizando peças sobressalentes originais.
- Não utilizar o aparelho para além do tempo definido por ciclo. Tal pode perturbar o equilíbrio natural do organismo.
- Se ocorrer uma avaria, consulte a tabela de resolução de problemas.
- Não urine nem deite água ou produtos de limpeza para o corpo principal ou para a ficha de alimentação. Se o fizer, pode provocar um incêndio, choque eléctrico ou curto-circuito e pode resultar em manchas ou avarias.

- Não bloquear nem introduzir quaisquer objectos nas aberturas do produto. Manter a entrada de ar livre de cótão.
- Não deixar fontes de chama aberta, velas, cigarros ou similares sobre o produto. Não atirar objectos inflamáveis para a sanita.
- Não dobrar, puxar ou torcer o cabo de alimentação.
- Evite ligar qualquer outro aparelho eléctrico à mesma tomada que esta sanita.
- As pessoas que estão a fazer tratamento médico ou terapia nestas áreas do corpo devem consultar o seu médico antes de utilizar estes produtos.
- Se a temperatura da banheira for ou vier a ser inferior a 0°C, o reservatório e a sanita devem ser esvaziados para evitar que o produto congele e os tubos rebentem, o que também pode provocar fugas de água.
- Se o produto não for utilizado durante um longo período de tempo, desligue-o da fonte de alimentação e esvazie o depósito.

2.4 NO ASSENTO E NA TAMPA

- Produto é fornecido de série com um sistema de bloqueio de abrandamento para o assento e a tampa.
- Não pressionar nenhuma destas peças com a mão, pois pode danificar o funcionamento do amortecedor, das peças que facilitam o fecho suave do banco e da tampa.
- Não colocar cargas ou objectos sobre o assento da sanita. Não subir para cima do assento.

03 IMPLEMENTAÇÃO

3.1 PRIMEIROS PASSOS

Introduzir a pilha no controlo remoto.

Abrir a torneira de água

Se estiver ligado diretamente à rede eléctrica ou ligado a uma tomada de corrente.

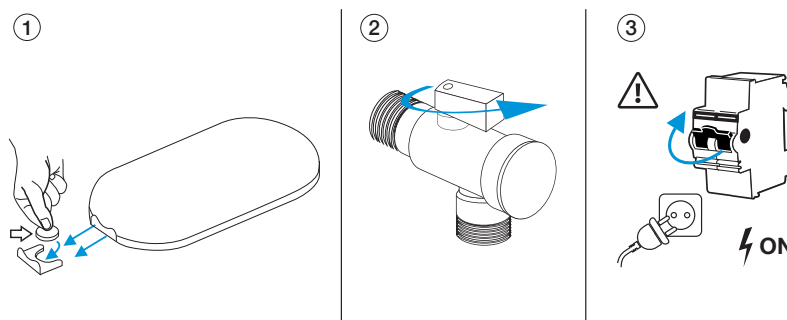

3.2 CONSIDERAÇÕES GERAIS

Quando sentado no assento do aparelho

- A preparação da água quente é iniciada. As funções podem ser activadas a qualquer momento, mas se forem activadas demasiado depressa não terão tido tempo de pré-aquecer até à temperatura definida, pelo que se recomenda um tempo mínimo de pré-aquecimento de 30 segundos desde o momento em que o utilizador se senta até à ativação de qualquer função de água.
- A luz verde no botão lateral da sanita é activada.
- As definições básicas são activadas automaticamente
- A funcionalidade de duche/lavagem está activada

Levantar-se do banco

- A funcionalidade de duche/lavagem está desactivada
- A cabeça é enxaguada e recolhida numa lavagem de 8 segundos.
- A descarga da sanita é feita para limpar os detritos

04 FUNÇÕES

4.1 ATRAVÉS DO CONTROLO REMOTO

4.1.1 Lavagem anal/posterior

Pré-requisito: É necessário sentar-se na sanita.

Premir a tecla com o símbolo 

Uma pressão breve ativa a retrolavagem para adultos. A luz azul do botão lateral é activada.

A sanita tem memória, começando pela última posição da cânula, a última intensidade de água e a última temperatura regulada. O jato de água sai por 3 orifícios formando um jato que cobre uma maior superfície.

O início da função de lavagem ocorre sempre no modo estático da cânula. Quando a função está ativa, premir novamente o mesmo botão muda para a posição de oscilação (movimento da cânula para a frente e para trás). Premindo novamente o botão, volta-se à função estática.

No início da descarga, ocorre uma auto-limpeza da cânula que, por sua vez, substitui a água fria nos tubos para evitar o desconforto. Durante a utilização desta função, é possível ajustar:

- Temperatura da água
- Pressão de saída da água
- Ajuste da posição da cânula para se adaptar ao utilizador

Para parar a função, prima o botão central  no controlo remoto ou no painel lateral. Se o utilizador se levantar da sanita, a função é desactivada após 2 segundos.

A descarga pára após 2 minutos se não for premido nenhum botão.

No final do processo e enquanto a cânula está a ser armazenada, é efectuado um procedimento de auto-limpeza na cânula. Se for premida outra função enquanto a lavagem está a decorrer, a lavagem pára e a função seleccionada é activada.

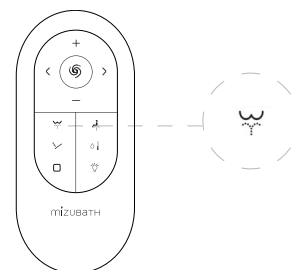

4.1.2 Lavagem perineal ou feminina

Pré-requisito: É necessário sentar-se na sanita.

Premir a tecla com o símbolo 

Uma pressão curta ativa o autoclismo feminino adulto. A luz rosa/púrpura no botão lateral da sanita é activada.

A cânula é activada numa posição mais avançada para a limpeza feminina. Além disso, a água sai por uma conduta diferente da lavagem anal para uma maior higiene. O jato de água sai por 4 orifícios para formar um jato aveludado.

No início da descarga, é efectuada uma descarga de auto-limpeza do bocal, que, por sua vez, substitui a água fria nos canos para evitar o desconforto. A sanita tem uma memória, começando pela última posição do bocal, intensidade da água e temperatura definidas.

O início da função de lavagem ocorre sempre no modo estático da cânula. Quando a função está ativa, premir novamente o mesmo botão muda para a posição oscilante (movimento da cânula para a frente e para trás). Premindo novamente o botão, volta-se à função estática.

Durante a utilização desta função, é permitido ajustar:

- Temperatura da água
- Pressão de saída da água
- Ajuste da posição da cânula para se adaptar ao utilizador

Para parar a função, prima o botão central Stop/Stop  no controlo remoto ou no painel lateral.

A descarga pára após 2 minutos se não for premido nenhum botão.

No final do processo e enquanto a cânula está a ser armazenada, é efectuado um procedimento de auto-limpeza na cânula. Se for premida outra função enquanto a lavagem está a decorrer, a lavagem pára e a função seleccionada é activada.

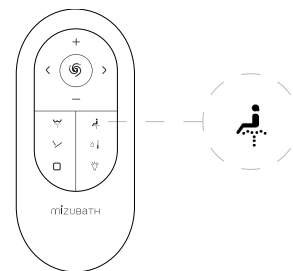

4.1.3 Massagem com água quente/fria

Pré-requisito: Deve estar sentado na sanita e ter iniciado a função de descarga.

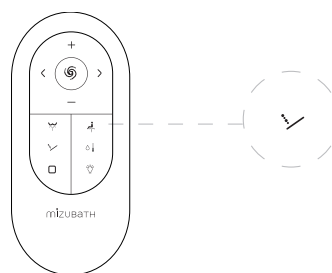

Premir o botão com o símbolo  depois de iniciar as funções de lavagem. Esta função não funciona de forma autónoma.

A temperatura da água alterna ritmicamente entre a água à temperatura ambiente e a água quente (na regulação atual).

Esta massagem não está disponível no modo Auto.

Durante a utilização desta função, a definição é permitida:

- Temperatura da água
- Pressão de saída da água
- Ajuste da posição da cânula para se adaptar ao utilizador

Para parar a função, prima o botão central Stop/Stop  no controlo remoto ou no painel lateral.

A massagem pára após 2 minutos se não for premido nenhum botão desde o início da função de lavagem principal.

Se for premida outra função enquanto a massagem está a decorrer, a massagem pára e a função selecionada é activada.

4.1.4 Função Paragem/Paragem

Pré-requisito: É necessário sentar-se na sanita

Pára qualquer função ativa nesse momento.

O botão tem de ser premido  o botão tem de ser premido de forma breve.

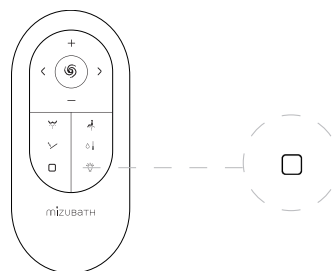

4.1.5 Lavar as crianças

Não é necessário estar sentado na sanita.

Uma pressão longa no botão de lavagem feminino (ícone de pressão) ativa a lavagem das crianças.

O bocal sai na posição mais curta, a água à temperatura mais baixa e a intensidade da água à mais baixa.

Isto torna a lavagem mais confortável para os mais pequenos.

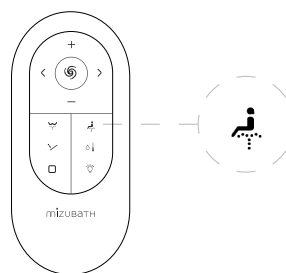

4.2 FUNÇÕES ATRAVÉS DO BOTÃO LATERAL

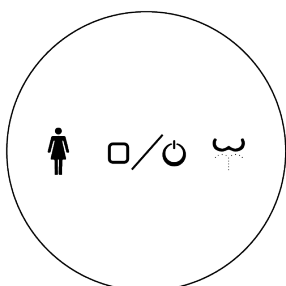

O controlo lateral/auxiliar pode ser utilizado para fornecer as principais funções do produto: lavagem anal/posterior e lavagem perineal/feminina.

Este controlo auxiliar permite a utilização com regulações médias: posição média, pressão e temperatura.

Os ajustes através do botão lateral não são permitidos, mas podem ser efectuados através do controlo remoto:

- Temperatura da água
- Pressão de saída da água
- Ajuste da posição da cânula em função do utilizador. As funções só podem ser activadas quando a tampa está aberta e o utilizador está sentado.

4.2.1 Lavagem anal/posterior

Pré-requisito: É necessário estar sentado na sanita.

Rodar o botão na direção do símbolo (sentido dos ponteiros do relógio).

O programa completo de lavagem e secagem é ativado e consiste na função de lavagem anal/posterior durante 2 minutos. Após a lavagem, a sanita é descarregada para limpar a sanita. Finalmente, o programa de secagem é ativado durante 3 minutos.

Quando a função de lavagem está ativa, rodar novamente o botão no sentido dos ponteiros do relógio ativa a função de lavagem oscilante. Se voltar a rodar o botão no sentido dos ponteiros do relógio, o bocal volta à sua posição fixa para a lavagem estática. Isto não afecta todo o programa, que continuará a funcionar até ao fim do programa.

Para parar a função, prima o botão central no painel lateral ou no controlo remoto.

Se for premida qualquer outra função enquanto a lavagem está a decorrer, a lavagem pára e a função seleccionada é activada e volta ao modo manual.

4.2.2 Lavagem do períneo / Mulher

Pré-requisito: É necessário estar sentado na sanita.

Rodar o botão na direção do símbolo (sentido contrário ao dos ponteiros do relógio).

É ativado o programa completo de lavagem e secagem, que consiste numa função de lavagem perineal/feminina durante 2 minutos. Após a lavagem, é produzida uma descarga para limpar a sanita. Finalmente, o programa de secagem é ativado durante 3 minutos. A posição da cânula está predefinida para utilização feminina.

Quando a função de lavagem está ativa, rodar novamente o botão no mesmo sentido (anti-horário) ativa a função de lavagem oscilante. Se voltar a rodar o botão no sentido dos ponteiros do relógio, o bico volta à sua posição fixa para a lavagem estática. Isto não afecta todo o programa, que continua a funcionar até ao fim do programa.

Para parar a função, prima o botão central no painel lateral ou no controlo remoto.

Se for premida qualquer outra função enquanto a lavagem está a decorrer, a lavagem pára e a função seleccionada é activada e volta ao modo manual.

4.2.3 Função Paragem/Paragem

Pré-requisito: É necessário estar sentado na sanita.

Interrompe qualquer função atualmente ativa.

O botão tem de ser premido O botão tem de ser premido de forma breve.

4.2.4 Encerramento da casa de banho

Quando nenhum utilizador estiver sentado na sanita, ao premir o botão do comando lateral durante 5 segundos, a sanita fica completamente desligada. Para ligar a sanita, repita a operação, premindo durante 5 segundos até que a iluminação seja restabelecida e no botão lateral.

Ao reiniciar, as definições pré-desativação permanecem activas: posição da cânula, temperatura e pressão da água.

05 AJUSTES

5.1 REGULAÇÃO DA TEMPERATURA DA ÁGUA

Pré-requisito: É necessário sentar-se na sanita.

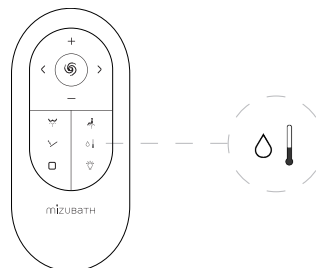

A temperatura a que a água sai pode ser regulada.
A temperatura tem 4 níveis com as seguintes temperaturas.

Temperatura	Bips
Temperatura ambiente	●
Baixa aprox. 34°C	● ●
Média aprox. 37°C	● ● ●
Alta aprox. 40°C	● ● ● ●

5.2 AJUSTE DA POSIÇÃO DA CÂNULA

Pré-requisito: É necessário sentar-se na sanita.

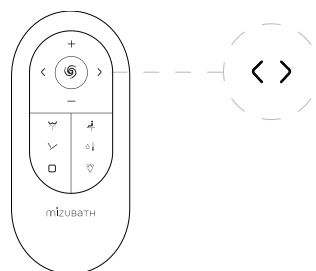

Quando qualquer uma das funções de lavagem está em funcionamento, a posição da cânula pode ser ajustada ao longo das 5 posições diferentes disponíveis nestes modelos. Com um breve toque para a frente ou para trás, o bocal move-se através das posições para melhor se adaptar às necessidades do utilizador.

5.3 REGULAÇÃO DA INTENSIDADE DA ÁGUA

Pré-requisito: É necessário estar sentado na sanita e premir o botão de regulação da intensidade da água e, em seguida, utilizar o botão +/- para regular.

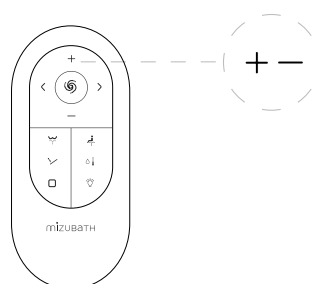

Quando qualquer uma das funções de lavagem está em funcionamento, a intensidade com que o jato de água sai pode ser regulada entre as 5 intensidades diferentes disponíveis nestes modelos. Pressionando mais ou menos, a água sairá com maior ou menor potência para melhor se adaptar às necessidades do utilizador.

5.4 LUZ NOCTURNA

Não é necessário que o utilizador esteja sentado para a operação.

Premir o botão  ativa ou desactiva a luz de cortesia nocturna.

Uma pressão prolongada desliga completamente a iluminação da sanita, incluindo a luz do botão lateral. Prima e mantenha premido novamente para reativar a função de iluminação da sanita.

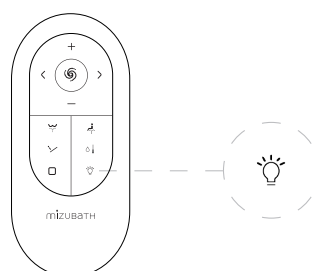

06 LIMPEZA E MANUTENÇÃO

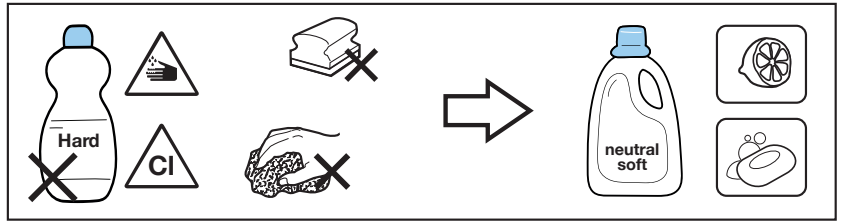

6.1 LIMPEZA DE SANITAS

- Limpar cuidadosamente o exterior do produto com um pano ou uma esponja macia e húmida. Importante:
- Recomenda-se que a sanita seja desligada antes da limpeza.
- Não utilizar produtos agressivos, como lixívia e amoníaco. Utilizar apenas produtos de limpeza neutros
- Não puxe ou empurre a cânula manualmente. Esta pode ser removida seguindo os passos da secção 6.3.
- Quando limpar o interior da sanita, deixe a tampa aberta durante algumas horas para evitar a entrada de gases no produto. Além disso, não deixar o produto durante mais de 5 minutos sem puxar o autoclismo.
- Não pulverize as saídas de água ou de ar com água ou produtos de limpeza que penetrem no interior da sanita.

6.2 LIMPAR O CONTROLO REMOTO

Limpe-o suavemente com um pano húmido. Se o telecomando estiver muito sujo, pode utilizar um detergente neutro diluído em água.

Não retire as tampas das pilhas para as limpar.

6.3 LIMPEZA DA CÂNULA / SUBSTITUIÇÃO DO BOCAL

Recomenda-se a limpeza semanal da cânula e da boquilha. Para retirar a cânula ou mudar a boquilha, siga estes passos:

- Sem estar sentado na sanita, prima longamente (5 segundos) o botão ✓ do telecomando.
- A cânula sairá para ser limpa através da auto-limpeza da cânula.
- Retirar o bocal puxando-o suavemente para evitar partir a cânula e libertá-la. Durante este processo, a água continua a sair para melhorar a higiene e limpar a cânula antes de entrar em contacto com ela.
- Durante o processo de limpeza do bocal, recomenda-se reinserir a cânula e evitar o consumo de água. Quando quiser voltar a colocar a cânula limpa, deve voltar a retirá-la premindo o botão correspondente.
- Limpar a cânula.
- Voltar a colocar a boquilha na cânula.

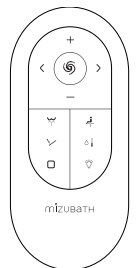

Prima o botão de paragem □ no controlo remoto para retrain a cânula. Se não o fizer, a cânula retrai-se automaticamente após 2 minutos.

Uma vez no interior, a cânula efectua um processo de auto-limpeza.

Não puxe a cânula para a retirar, pois pode danificar a cânula e afetar o funcionamento correto do produto.

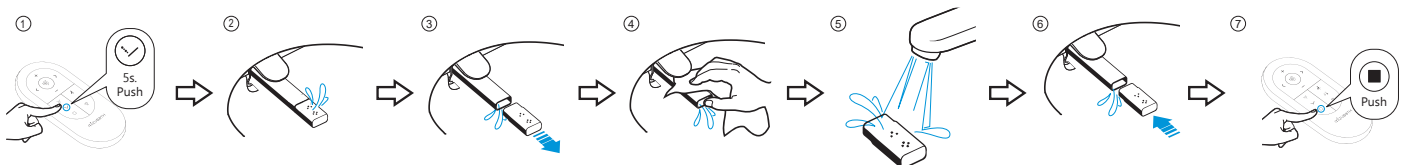

6.4 DESCALCIFICAÇÃO DOS BICOS

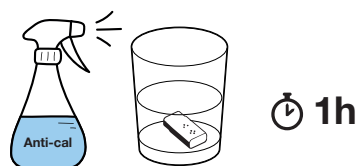

Os orifícios dos bicos podem ficar obstruídos devido ao calcário. Quando isto acontece, o caudal de água diminui. Para o descalcificar, mantenha-o imerso num líquido anti-calcário disponível no mercado (vinagre) durante cerca de 1 hora. Enxaguar e voltar a instalar.

Recomenda-se que este processo seja repetido de 2 em 2 meses.

6.5 LIMPEZA DO FILTRO DE ENTRADA DE ÁGUA

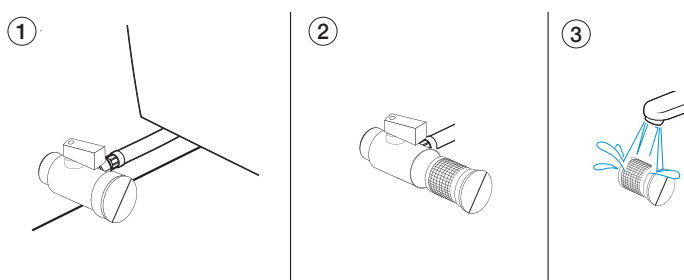

Recomenda-se que o filtro seja revisto uma vez por ano para uma manutenção correta do aparelho.

Passos necessários:

- Fechar a torneira da água
- Utilize uma moeda ou uma chave de fendas para retirar o filtro.
- Limpar o filtro
- Substituir

6.6 SUBSTITUIÇÃO DA PILHA DO CONTROLO REMOTO

Atualmente, significa que a bateria tem de ser substituída.

Para tal, abra a tampa traseira do telecomando e substitua-a por 1x pilha CR 2025.

Feche novamente o telecomando quando terminar.

6.7 CONTROLO REMOTO EMPARELHADO

Em caso de substituição do controlo remoto, devem ser observados os seguintes passos:

- Desligar o aparelho e desconectá-lo da rede eléctrica.
- Prima e mantenha premido o botão de Stop  no controlo remoto durante 3 segundos.
- Volte a ligar a sanita à rede eléctrica e a unidade de controlo emparelhará automaticamente com a sanita.

6.8 DESMONTAGEM DO ASSENTO DA SANITA

Para retirar a tampa da sanita e substituí-la, são necessários os seguintes passos:

- Desmontagem da guarnição da dobradiça
- Retirar os parafusos
- Substituir a nova tampa
- Substituir os parafusos
- Cobrir com a guarnição

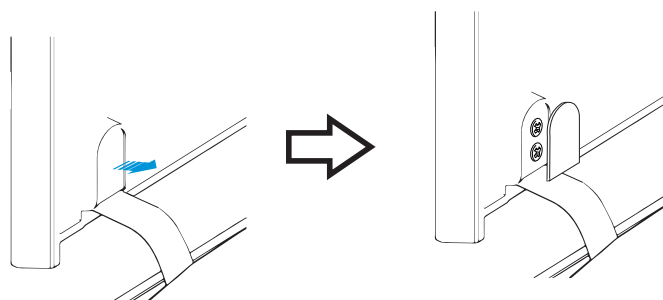

07 RESOLUÇÃO DE PROBLEMAS

PROBLEMA	CAUSA POSSÍVEL	SOLUÇÃO
O produto não responde ao painel lateral auxiliar	O equipamento está desligado	Prima o botão Stop/Stop no painel lateral durante 5 segundos para o ligar.
	O produto está desligado ou sem energia.	Ligar o produto à rede eléctrica ou verificar a existência de tensão na rede.
O produto não responde ao premir o controlo remoto	As pilhas estão gastas	Substituir as pilhas de acordo com o ponto 6.6
	O comando não está ligado à sanita.	Ligar o controlo (ponto 6.7)
O caudal de lavagem é inferior ao habitual	A válvula de entrada de água não está totalmente aberta	Verificar e abrir
	Sem abastecimento de água	Verificar a instalação de água em casa
	Mangueira metálica presa a bloquear o fluxo	Soltar a mangueira para desobstruir a passagem da água.
	Entupimento do filtro de água	Limpar de acordo com o ponto 6.5
	Vedação do bocal da cânula por calcário	Seguir o procedimento de limpeza do ponto 6.4
A função de lavagem pára	O tempo de lavagem pré-definido de 2 minutos foi ultrapassado.	Reativar a função se pretender um tempo de lavagem mais longo.
	Falha de energia	Verifique a instalação eléctrica ou desligue a ficha e volte a ligá-la à rede.
A água de lavagem não sai quente	A água é colocada à temperatura ambiente	Definir a temperatura da água desejada
	O sistema de aquecimento de água não funciona	Desligue e volte a ligar a sanita, reiniciando-a.
A cânula não se estende totalmente	Falha de energia	Restabelecer a alimentação. A cânula sairá automaticamente
O assento move-se	As fixações do assento ao corpo principal da sanita não estão suficientemente apertadas.	Apertar as fixações do assento
A cânula não se retrai e é guardada	Falha de energia	Restabelecer a alimentação. A cânula retrai-se automaticamente
	Objeto estranho interfere com a abertura	Retirada
	Não se vê nada que interfira e há corrente.	Reinicie o aparelho desligando-o da rede eléctrica e voltando a ligá-lo.

Em qualquer caso, se o problema persistir e não for resolvido como indicado, desligue a sanita e contacte o Serviço Técnico.

08 CARACTERÍSTICAS TÉCNICAS

Modelo	RADA BÁSIC	
Alimentação eléctrica	220-230V AC	
Frequência	50/60 Hz	
Potência máxima	1600 W (aquecedor de água)	
	1270 W (funcionamento normal sem aquecedor)	
Pressão mínima da água	0,07 Mpa / 0,8 Mpa	
Potência de aquecimento	Aquecedor de água	1600W
Consumo de água	Caudal de lavagem anal/posterior	0,47 L. / 0,5 L. / 0,53 L. / 0,56 L.
	Caudal Perineal/Feminino	0.55L
	Caudal de descarga	4,2 L
Gama de temperaturas	Temperatura de funcionamento	10°C - 30°C
	Temperatura da água	Amb./34°C/37°C/40°C
Comprimento do cabo eléctrico	Aprox. 1,5 m	
Lavagem	Dispositivo de segurança	Termostato e fusível
Luz nocturna	Sim. Cor LED	
Consumo em stand-by	< 0.7W	
Grau de proteção	IP X4	

09 ELIMINAÇÃO DE EQUIPAMENTOS ELÉCTRICOS E ELECTRÓNICOS

A Mizu Technologies está comprometida com o meio ambiente. Ajude-nos a eliminar este produto no final da sua vida útil de uma forma responsável para evitar que certas substâncias contidas em produtos eléctricos ou electrónicos causem danos à saúde humana e ao ambiente.

O símbolo do caixote do lixo com rodas barrado com uma cruz, indicado acima e no produto, significa que o produto não deve ser eliminado juntamente com outros resíduos domésticos. No final da sua vida útil, o produto deve ser entregue às instalações de recolha criadas para o efeito pelas autoridades do seu país ou ao revendedor onde adquirir um novo produto equivalente ou com as mesmas funções que este aparelho. Esta última opção pode não estar disponível em alguns países, pelo que deve informar-se junto das autoridades do seu país sobre os sistemas de recolha disponíveis e os pontos de recolha mais próximos da sua residência. Desta forma, pode contribuir para a proteção do ambiente através da reutilização e reciclagem de resíduos de equipamentos eléctricos e electrónicos. Por outro lado, pode incorrer em responsabilidade administrativa se não cumprir os regulamentos de eliminação de resíduos para este produto.

As pilhas devem ser previamente retiradas e eliminadas separadamente em contentores de reciclagem adequados.

PANORAMICA DEL MODELLO

Modello Sospesi Rada serie Basic

1. Telecomando
2. Copertina
3. Sedile
4. Pulizia della cannula
5. Comando laterale

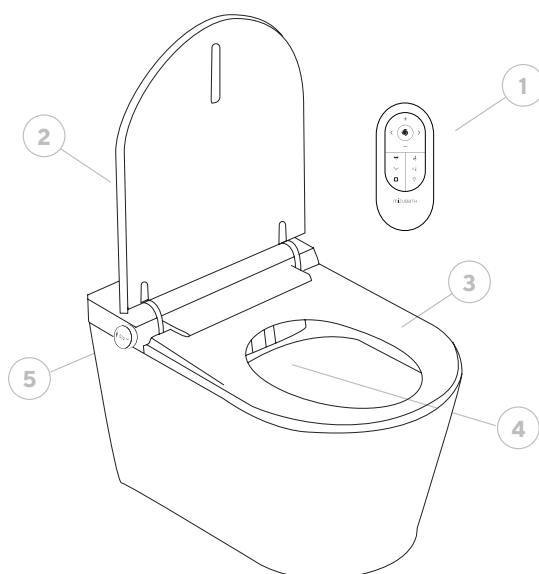

Telecomando

1. Lavaggio anale/posteriore
2. Lavaggio perineale / Donna
3. Luce notturna a LED
4. Fermarsi
5. Regolazione della posizione della cannula
6. Controllo della temperatura
7. Scarico inodore **Non disponibile sui modelli sospesi**
8. Modalità di controllo della temperatura dell'acqua
9. Massaggio con acqua calda e fredda

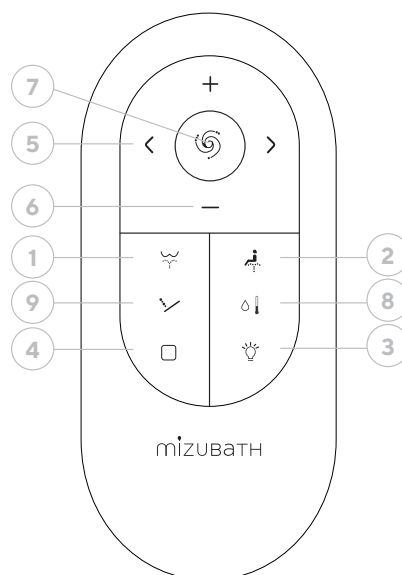

Pulsante laterale

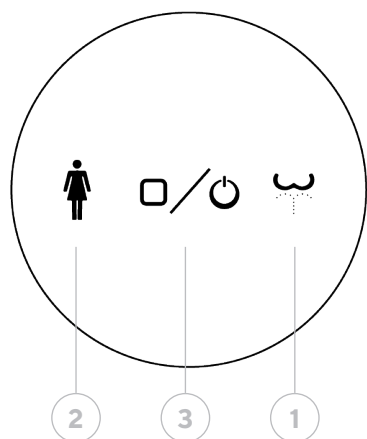

1. Lavaggio anale/posteriore
2. Lavaggio perineale / Donna
3. Fermarsi

Spie di stato:

Led Colore bianco

Servizi igienici in funzione

Led bianco lampeggiante

Cassetta di riempimento della toilette. Funzionamento parziale fino al completamento del ciclo

Colore verde a led

Toilette in funzione, persona seduta

Colore dei led rosa/viola

Lavaggio attivo perineale/femminile

Led di colore blu

Lavaggio anale/posteriore, lavaggio del neonato, massaggio caldo/freddo

ÍNDICE

- 1.** Introduzione
- 2.** Sicurezza
 - 2.1.** Avvertenze generali
 - 2.2.** Informazioni sulla confezione
 - 2.3.** Informazioni sulla toilette
 - 2.4.** Sul sedile e sul coperchio
- 3.** Messa in servizio
 - 3.1.** Primi passi
 - 3.2.** Considerazioni generali
 - 3.3.** Spegnimento del prodotto
- 4.** Funzioni
 - 4.1.** Tramite telecomando
 - 4.1.1.** Lavaggio anale / posteriore
 - 4.1.2.** Lavaggio perineale / Donna
 - 4.1.3.** Massaggio con acqua calda e fredda
 - 4.1.4.** Arresto / Arresto
 - 4.1.5.** Funzione lavaggio bambini
 - 4.2.** Tramite il pulsante laterale
 - 4.2.1.** Lavaggio anale / posteriore
 - 4.2.2.** Lavaggio perineale / Donna
 - 4.2.3.** Funzione di arresto
 - 4.2.4.** Funzione On/Off
- 5.** Regolazioni
 - 5.1.** Impostazione della temperatura dell'acqua
 - 5.2.** Regolazione della posizione della cannula
 - 5.3.** Regolazione dell'intensità dell'acqua
 - 5.4.** Luce notturna
- 6.** Pulizia e manutenzione
 - 6.1.** Pulizia dei servizi igienici
 - 6.2.** Pulizia del telecomando
 - 6.3.** Pulizia della cannula / sostituzione dell'ugello
 - 6.4.** Decalcificazione degli ugelli
 - 6.5.** Pulizia del filtro di aspirazione dell'acqua
 - 6.6.** Sostituzione della batteria del telecomando
 - 6.7.** Telecomando accoppiato
 - 6.8.** Rimozione del coperchio della toilette
- 7.** Risoluzione dei problemi
- 8.** Caratteristiche tecniche
- 9.** Smaltimento di apparecchiature elettriche ed elettroniche

01 INTRODUZIONE

Per garantire un uso corretto del prodotto, leggere attentamente questo manuale stampato. Tenetelo a portata di mano per future consultazioni.

02 SICUREZZA

La mancata osservanza delle istruzioni di sicurezza descritte in questo manuale può causare gravi incidenti in determinate circostanze.

Ognuno di questi punti è estremamente importante per la sicurezza e deve essere rigorosamente rispettato.

In caso di incidente dovuto a un uso improprio o non corretto, Mizu Technologies non sarà responsabile di eventuali danni.

2.1 AVVERTENZE GENERALI

- Non è adatto all'uso da parte di persone (compresi i bambini) con ridotte capacità fisiche, sensoriali o mentali o che non abbiano esperienza o conoscenza del suo utilizzo, a meno che, per la loro sicurezza, non siano sorvegliati da una persona responsabile o non abbiano ricevuto istruzioni su come utilizzarlo.
- Assicurarsi che i bambini non giochino con l'apparecchio.
- **Non lasciare il sedile mentre sono in funzione le funzioni di pulizia.**
- Non immergere il telecomando in liquidi. Per evitare che il telecomando cada, riporlo sulla sua base quando non viene utilizzato.
- Osservare le istruzioni del produttore per l'uso dei detergenti.
- Quando si utilizzano prodotti per la pulizia della toilette, tirare lo sciacquone e rimuoverlo entro 5 minuti, lasciando il sedile e il coperchio della toilette aperti. Se il vapore di un detergente per la toilette penetra nell'unità principale, potrebbe causare un malfunzionamento.
- In caso di perdita d'acqua, chiudere automaticamente il rubinetto di arresto e interrompere l'alimentazione.
- Non utilizzare un seggiolino per bambini o adulti se si intende utilizzare le funzioni della toilette intelligente.

2.2 SULL'IMBALLAGGIO

- Non permettere ai bambini di giocare con i materiali di imballaggio. I sacchetti di plastica o il materiale di imballaggio possono rappresentare un rischio di soffocamento.
- Conservare il materiale di imballaggio in un luogo sicuro o smaltirlo secondo le norme di riciclaggio ambientale.

2.3 SUL GABINETTO

- Non utilizzare il dispositivo se è danneggiato. Se possibile, scollegare il dispositivo dalla rete di alimentazione e contattare il servizio tecnico di Mizu Technologies.
- Non aprire il dispositivo. Non contiene componenti riparabili dall'utente o da riparare.
- Nessuna modifica o installazione aggiuntiva. Le modifiche sono pericolose per la vita.
- Le riparazioni possono essere eseguite solo da personale qualificato, adeguatamente addestrato e autorizzato, utilizzando parti di ricambio originali.
- Non utilizzare l'apparecchio oltre il tempo impostato per ogni ciclo. Ciò potrebbe alterare l'equilibrio naturale dell'organismo.
- Se si verifica un malfunzionamento, fare riferimento alla tabella di risoluzione dei problemi.
- Non urinare o gettare acqua o detergenti nel corpo principale o nella spina di alimentazione. Ciò può provocare incendi, scosse elettriche o cortocircuiti e può causare macchie o malfunzionamenti.

- Non bloccare o inserire oggetti nelle aperture del prodotto. Mantenere l'ingresso dell'aria libero da pelucchi.
- Non lasciare fonti di fiamme libere, candele, sigarette o simili sul prodotto. Non gettare oggetti infiammabili nella toilette.
- Non piegare, tirare o torcere il cavo di alimentazione.
- Evitare di collegare altri apparecchi elettrici alla stessa presa della toilette.
- Le persone sottoposte a trattamenti o terapie mediche in queste aree del corpo devono consultare il proprio medico prima di utilizzare questi prodotti.
- Se la temperatura del bagno è o sarà inferiore a 0°C, il serbatoio e la toilette devono essere svuotati per evitare il congelamento del prodotto e la rottura delle tubature, che potrebbero anche causare perdite d'acqua.
- Se il prodotto non viene utilizzato per un lungo periodo di tempo, scollegarlo dall'alimentazione e svuotare il serbatoio.

2.4 SUL SEDILE E SUL COPERCHIO

- Il prodotto viene fornito di serie con un sistema di bloccaggio rallentato per il sedile e il coperchio.
- Non premere manualmente nessuna di queste parti per non danneggiare il funzionamento dell'ammortizzatore, le parti che facilitano la chiusura morbida del sedile e del coperchio.
- Non collocare carichi e oggetti sul sedile della toilette. Non arrampicarsi sul sedile.

03 ATTUAZIONE

3.1 PRIMI PASSI

Inserire la batteria nel telecomando.

Aprire il rubinetto dell'acqua.

Se collegato direttamente alla rete elettrica o a una presa di corrente.

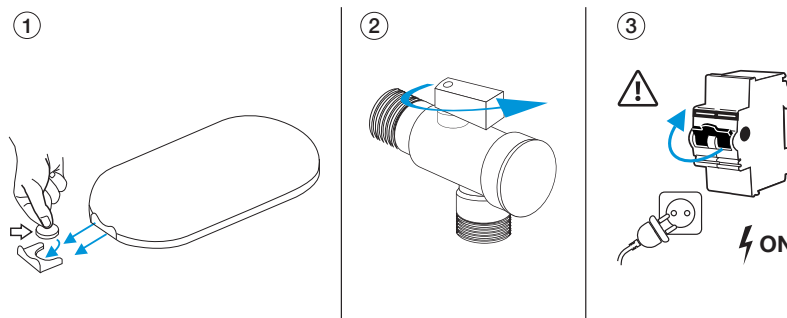

3.2 CONSIDERAZIONI GENERALI

Quando ci si siede sul sedile del dispositivo

- Viene avviata la preparazione dell'acqua calda. Le funzioni possono essere attivate in qualsiasi momento, ma se vengono attivate troppo rapidamente non avranno il tempo di preriscaldarsi alla temperatura impostata; si raccomanda quindi un tempo minimo di preriscaldamento di 30 secondi dal momento in cui l'utente si siede fino all'attivazione di qualsiasi funzione dell'acqua.
- La luce verde sul pulsante laterale della toilette è attivata.
- Le impostazioni di base vengono attivate automaticamente
- La funzionalità doccia/lavaggio è attivata

Alzarsi dal sedile

- La funzionalità doccia/lavaggio è disattivata
- La testina viene risciacquata e raccolta in un lavaggio di 8 secondi.
- Lo sciacquone della toilette viene utilizzato per pulire i detriti.

04 FUNZIONI

4.1 TRAMITE IL TELECOMANDO

4.1.1 Lavaggio anale/posteriore

Prerequisito: è necessario sedersi sulla toilette.

Premere il tasto con il simbolo 

Una breve pressione attiva il controlavaggio per adulti. Si attiva la luce blu sul pulsante laterale.

La toilette ha una memoria che parte dall'ultima posizione della cannula, dall'ultima intensità dell'acqua e dall'ultima temperatura impostata. Il getto d'acqua esce attraverso 3 orifici formando un getto che copre una superficie più ampia.

L'avvio della funzione di lavaggio avviene sempre in modalità statica della cannula. Quando la funzione è attiva, premendo nuovamente lo stesso pulsante si passa alla posizione oscillante (movimento avanti-indietro della cannula). Premendolo nuovamente si ritorna alla funzione statica.

All'inizio del risciacquo, avviene un'autopulizia della cannula, che a sua volta sostituisce l'acqua fredda nei tubi per evitare disagi. Durante l'utilizzo di questa funzione è possibile regolare:

- Temperatura dell'acqua
- Pressione di uscita dell'acqua
- Regolazione della posizione della cannula in base alle esigenze dell'utente

Per interrompere la funzione, premere il pulsante centrale  sul telecomando o sul pannello laterale. Se l'utente si alza dalla toilette, la funzione si disattiva dopo 2 secondi.

Lo sciacquone si interrompe dopo 2 minuti se non viene premuto alcun pulsante.

Al termine del processo e mentre la cannula viene conservata, viene eseguita una procedura di autopulizia della cannula stessa. Se si preme un'altra funzione mentre il lavaggio è in corso, il lavaggio si interrompe e si attiva la funzione selezionata.

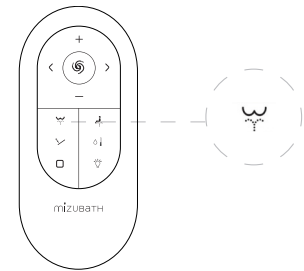

4.1.2 Lavaggio perineale o femminile

Requisito previo: Es necesario estar sentado en el inodoro

Premere il tasto con il simbolo 

Una breve pressione attiva lo sciacquone femminile per adulti. Si attiva la luce rosa/viola sul pulsante laterale della toilette.

La cannula si attiva in una posizione più avanzata per la pulizia femminile. Inoltre, l'acqua esce da un condotto diverso rispetto al lavaggio anale per una maggiore igiene. Il getto d'acqua esce attraverso 4 fori per formare un getto vellutato.

All'inizio del risciacquo, avviene un risciacquo autopulente dell'ugello, che a sua volta sostituisce l'acqua fredda nelle tubature per evitare disagi. La toilette è dotata di una memoria, che parte dall'ultima posizione impostata dell'ugello, dall'intensità e dalla temperatura dell'acqua.

L'avvio della funzione di lavaggio avviene sempre in modalità statica della cannula. Quando la funzione è attiva, premendo nuovamente lo stesso pulsante si passa alla posizione oscillante (movimento avanti-indietro della cannula). Premendolo nuovamente si ritorna alla funzione statica.

Durante l'utilizzo di questa funzione è consentito regolare:

- Temperatura dell'acqua
- Pressione di uscita dell'acqua
- Regolazione della posizione della cannula in base alle esigenze dell'utente

Per interrompere la funzione, premere il pulsante centrale  Stop/Stop sul telecomando o sul pannello laterale.

Lo sciacquone si interrompe dopo 2 minuti se non viene premuto alcun pulsante.

Al termine del processo e mentre la cannula viene conservata, viene eseguita una procedura di autopulizia sulla cannula. Se si preme un'altra funzione mentre il lavaggio è in corso, il lavaggio si interrompe e si attiva la funzione selezionata.

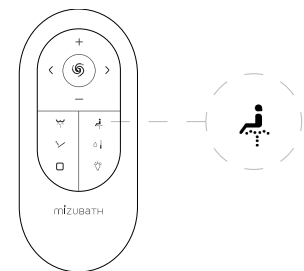

4.1.3 Massaggio con acqua calda e fredda

Prerequisito: è necessario essere seduti sulla toilette e aver avviato la funzione di risciacquo.

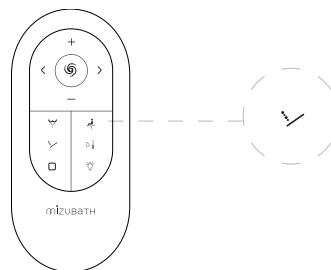

Premere il pulsante con il simbolo  **dopo aver avviato le funzioni di lavaggio.**
Questa funzione non funziona in modo indipendente.

La temperatura dell'acqua si alterna ritmicamente tra acqua a temperatura ambiente e acqua calda (secondo l'impostazione corrente).

Questo massaggio non è disponibile in modalità Auto.

Durante l'utilizzo di questa funzione, l'impostazione è consentita:

- Temperatura dell'acqua
- Pressione di uscita dell'acqua
- Regolazione della posizione della cannula in base alle esigenze dell'utente

Per interrompere la funzione, premere il pulsante centrale  Stop/Stop sul telecomando o sul pannello laterale.

Il massaggio si interrompe dopo 2 minuti se non viene premuto alcun pulsante dall'inizio della funzione di lavaggio principale. Se si preme un'altra funzione mentre il massaggio è in corso, il massaggio si interrompe e si attiva la funzione selezionata.

4.1.4 Funzione Stop/Stop

Prerequisito: è necessario sedersi sulla toilette

Per interrompere qualsiasi funzione attiva in quel momento.

Il pulsante deve essere premuto  il pulsante deve essere premuto in modo breve.

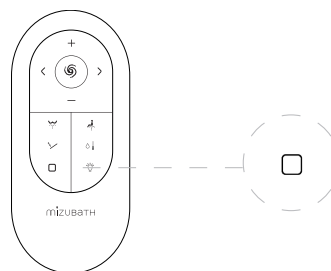

4.1.5 Lavaggio dei bambini

Non è necessario essere seduti sulla toilette.

Premendo a lungo il pulsante di lavaggio femminile (icona della pressione) si attiva il lavaggio dei bambini.

L'ugello esce nella posizione più corta, l'acqua alla temperatura più bassa e l'intensità dell'acqua al minimo.

Questo rende il lavaggio più confortevole per i più piccoli.

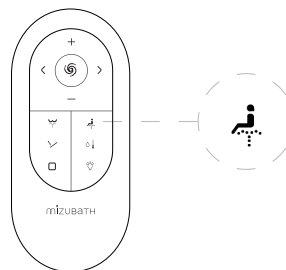

4.2 FUNZIONI TRAMITE IL PULSANTE LATERALE

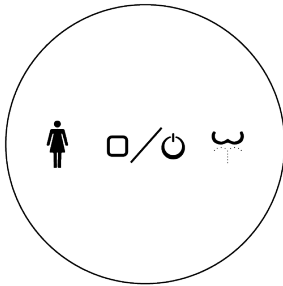

Il comando laterale/ausiliario può essere utilizzato per fornire le funzioni principali del prodotto: lavaggio anale/posteriore e lavaggio perineale/femminile.

Questo comando ausiliario consente di utilizzare le impostazioni medie: posizione media, pressione e temperatura. Le regolazioni tramite il pulsante laterale non sono consentite, ma possono essere effettuate tramite il telecomando:

- Temperatura dell'acqua
- Pressione di uscita dell'acqua
- Regolazione della posizione della cannula in base alle esigenze dell'utente.

Le funzioni possono essere attivate solo quando il coperchio è aperto e l'utente è seduto.

4.2.1 Lavaggio anale/posteriore

Prerequisito: è necessario essere seduti sulla toilette.

Ruotare la manopola nella direzione del simbolo  (in senso orario).

Viene attivato il programma completo di lavaggio e asciugatura, che consiste nella funzione di lavaggio anale/posteriore per 2 minuti. Dopo il lavaggio, viene tirato lo sciacquone per pulire la toilette. Infine, viene attivato il programma di asciugatura per 3 minuti.

Quando la funzione di lavaggio è attiva e la manopola viene ruotata nuovamente in senso orario, si attiva la funzione di lavaggio oscillante. Se la manopola viene ruotata nuovamente in senso orario, l'ugello torna in posizione fissa per il lavaggio statico. Questo non influisce sull'intero programma, che continuerà a funzionare fino alla fine del programma.

Per interrompere la funzione, premere il pulsante centrale  sul pannello laterale o sul telecomando.

Se si preme un'altra funzione mentre il lavaggio è in corso, il lavaggio si interrompe e la funzione selezionata viene attivata, tornando alla modalità manuale.

4.2.2 Lavaggio perineale / Donna

Prerequisito: è necessario essere seduti sulla toilette.

Ruotare la manopola in direzione del simbolo  (in senso antiorario).

Viene attivato il programma completo di lavaggio e asciugatura, che prevede una funzione di lavaggio perineale/femminile per 2 minuti. Dopo il lavaggio, viene prodotto uno sciacquone per pulire la toilette. Infine, si attiva il programma di asciugatura per 3 minuti. La posizione della cannula è preimpostata per l'uso femminile.

Quando la funzione di lavaggio è attiva, ruotando nuovamente la manopola nella stessa direzione (in senso antiorario) si attiva la funzione di lavaggio oscillante. Ruotando nuovamente la manopola in senso orario, l'ugello torna in posizione fissa per il lavaggio statico. Questo non influisce sull'intero programma, che continuerà a funzionare fino alla fine del programma.

Per interrompere la funzione, premere il pulsante  centrale sul pannello laterale o sul telecomando.

Se si preme un'altra funzione mentre il lavaggio è in corso, il lavaggio si interrompe e la funzione selezionata viene attivata, tornando alla modalità manuale.

4.2.3 Funzione Stop/Stop

Prerequisito: è necessario essere seduti sulla toilette.

Arresta qualsiasi funzione attualmente attiva.

Il pulsante deve essere  premuto. Il pulsante deve essere premuto brevemente.

4.2.4 Chiusura della toilette

Quando nessun utente è seduto sulla toilette, premendo per 5 secondi il pulsante sul comando laterale la toilette si spegne completamente. Per accendere la toilette, ripetere l'operazione premendo per 5 secondi fino al ripristino dell'illuminazione e sul pulsante laterale.

Al riavvio, le impostazioni precedenti allo spegnimento rimangono attive: posizione della cannula, temperatura e pressione dell'acqua.

05 IMPOSTAZIONI

5.1 IMPOSTAZIONE DELLA TEMPERATURA DELL'ACQUA

Prerequisito: è necessario sedersi sulla toilette.

La temperatura di uscita dell'acqua può essere regolata. La temperatura ha 4 livelli con le seguenti temperature.

Temperatura	Segnali acustici			
Temperatura ambiente	●			
Basso circa 34°C	●	●		
Medio circa 37°C	●	●	●	
Alto circa 40°C	●	●	●	●

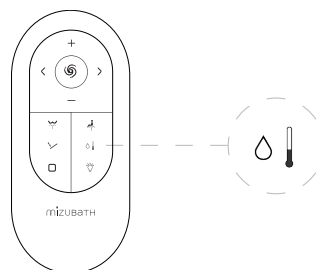

5.2 REGOLAZIONE DELLA POSIZIONE DELLA CANNULA

Prerequisito: è necessario sedersi sulla toilette.

Quando una qualsiasi delle funzioni di lavaggio è in funzione, la posizione della cannula può essere regolata lungo le 5 diverse posizioni disponibili su questi modelli. Con un breve tocco in avanti o indietro, l'ugello si sposta nelle posizioni più adatte alle esigenze dell'utente.

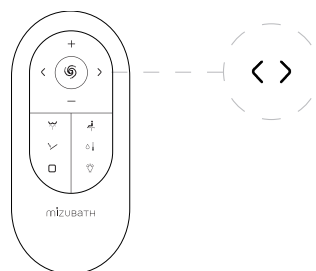

5.3 REGOLAZIONE DELL'INTENSITÀ DELL'ACQUA

Prerequisito: è necessario essere seduti sulla toilette e premere il pulsante di regolazione dell'intensità dell'acqua, quindi utilizzare i tasti +/- per la regolazione.

Quando una qualsiasi delle funzioni di lavaggio è in funzione, l'intensità del getto d'acqua può essere regolata tra le 5 diverse intensità disponibili in questi modelli. Premendo di più o di meno, l'acqua uscirà con maggiore o minore potenza per adattarsi meglio alle esigenze dell'utente.

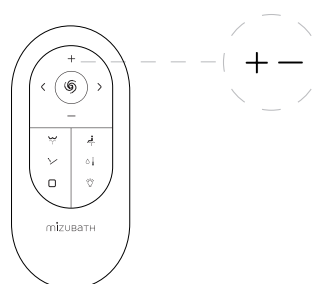

5.4 LUCE NOTTURNA

Per il funzionamento non è necessario che l'utente sia seduto.

Premendo il pulsante  si attiva o disattiva la luce notturna di cortesia.

Una pressione prolungata spegne completamente l'illuminazione della toilette, compresa la luce del pulsante laterale. Tenere premuto nuovamente per riattivare la funzione di illuminazione della toilette.

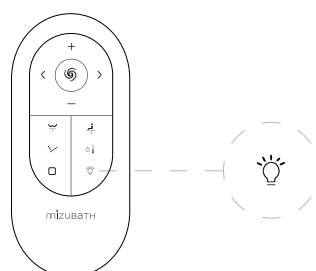

06 PULIZIA E MANUTENZIONE

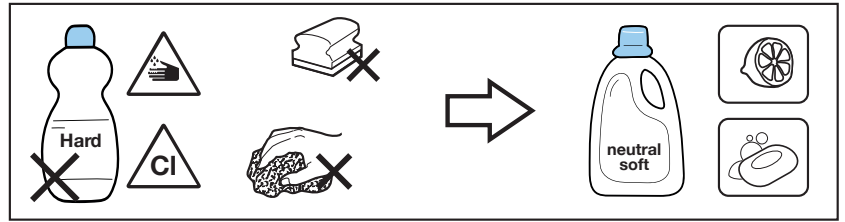

6.1 PULIZIA DEI SERVIZI IGIENICI

- Pulire accuratamente l'esterno del prodotto con un panno o una spugna morbida e umida. Importante:
- Si raccomanda di spegnere la toilette prima della pulizia.
- Non utilizzare prodotti aggressivi come candeggina e ammoniaca. Utilizzare solo detergenti neutri
- Non tirare o spingere la cannula manualmente. È possibile rimuoverla seguendo i passaggi indicati nella sezione 6.3.
- Quando si pulisce l'interno della toilette, lasciare il coperchio aperto per alcune ore per evitare che i gas entrino nel prodotto. Inoltre, non lasciare il prodotto per più di 5 minuti senza tirare lo sciacquone.
- Non spruzzare l'uscita dell'acqua o dell'aria con acqua o detergenti che penetrino nella toilette.

6.2 PULIZIA DEL TELECOMANDO

Pulirlo delicatamente con un panno umido. Se il telecomando è troppo sporco, è possibile utilizzare un detergente neutro diluito in acqua.

Non rimuovere i coperchi delle batterie per la pulizia.

6.3 PULIZIA DELLA CANNULA / SOSTITUZIONE DELL'UGELLO

Si raccomanda di pulire settimanalmente la cannula e il boccaglio. Per rimuovere la cannula o cambiare il boccaglio, procedere come segue:

- Senza essere seduti sulla toilette, premere a lungo (5 secondi) il pulsante  del telecomando.
- La cannula uscirà per essere pulita grazie all'autopulizia della cannula.
- Rimuovere il beccuccio tirandolo delicatamente per evitare di rompere la cannula e rilasciarla. Durante questo processo, l'acqua continua a fuoriuscire per migliorare l'igiene e pulire la cannula prima del contatto con essa.
- Durante il processo di pulizia dell'ugello, si raccomanda di reinserire la cannula e di evitare il consumo di acqua. Quando si desidera reinserire la cannula pulita, è necessario estrarla nuovamente premendo il pulsante corrispondente.
- Pulire la cannula.
- Riposizionare il boccaglio sulla cannula.



Premere il pulsante  di arresto sul telecomando per far rientrare la cannula. In caso contrario, la cannula si ritrae automaticamente dopo 2 minuti.

Una volta all'interno, la cannula esegue un processo di autopulizia.

Non tirare la cannula per rimuoverla, in quanto ciò potrebbe danneggiare la cannula e compromettere il corretto funzionamento del prodotto.

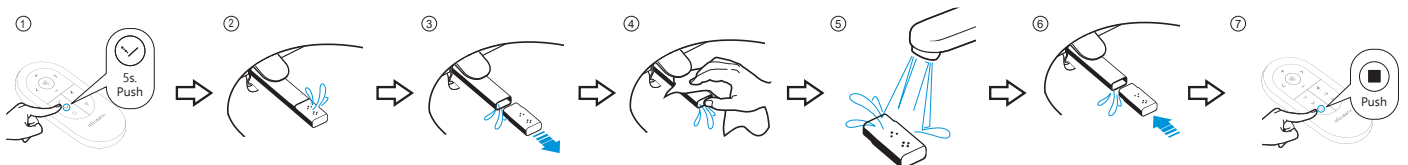

6.4 DECALCIFICAZIONE DEGLI UGELLI

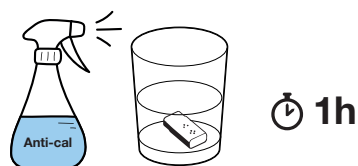

Gli orifizi degli ugelli possono intasarsi a causa del calcare. In questo caso, la portata dell'acqua diminuisce. Per decalcificarlo, tenerlo immerso in un liquido anticalcare (aceto) disponibile in commercio per circa 1 ora. Risciacquare e reinstallare.

Si consiglia di ripetere questo processo ogni 2 mesi.

6.5 PULIZIA DEL FILTRO DI ASPIRAZIONE DELL'ACQUA

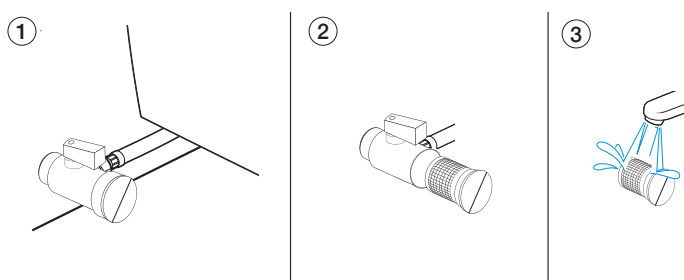

Per una corretta manutenzione dell'apparecchio, si consiglia di effettuare la manutenzione del filtro una volta all'anno.

Passi necessari:

- Chiudere il rubinetto dell'acqua
- Per rimuovere il filtro, utilizzare una moneta o un cacciavite.
- Pulire il filtro
- Sostituirlo

6.6 SOSTITUZIONE DELLA BATTERIA DEL TELECOMANDO

Al momento significa che la batteria è pronta per essere sostituita.

A tal fine, aprire il coperchio posteriore del telecomando e sostituirlo con una batteria CR 2025.

Al termine, richiudere il telecomando.

6.7 TELECOMANDO ACCOPPIATO

In caso di sostituzione del telecomando, è necessario osservare i seguenti passaggi:

- Spegnere l'apparecchio e scollegarlo dalla rete elettrica.
- Tenere premuto il pulsante di Stop  sul telecomando per 3 secondi.
- Ricollegare la toilette alla rete elettrica e la centralina si assocerà automaticamente alla toilette.

6.8 SMONTAGGIO DEL SEDILE DELLA TOILETTE

Per rimuovere il coperchio del sedile della toilette e sostituirlo, è necessario procedere come segue:

- Rimozione del rivestimento della cerniera
- Rimuovere le viti
- Sostituire il nuovo coperchio
- Sostituire le viti
- Coprire con il rivestimento

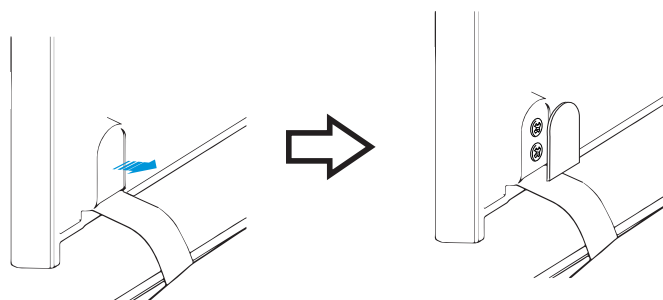

07 RISOLUZIONE DEI PROBLEMI

PROBLEMA	POSSIBILE CAUSA	SOLUZIONE
Il prodotto non risponde al pannello laterale ausiliario	L'apparecchiatura è spenta	Premere il pulsante Stop/Stop sul pannello laterale per 5 secondi per accenderlo.
	Il prodotto è scollegato o privo di tensione.	Collegare il prodotto alla rete elettrica o verificare la presenza di tensione nella rete.
Il prodotto non risponde quando si preme il telecomando	Le batterie sono esaurite	Sostituire le batterie come indicato al punto 6.6
	Il comando non è collegato alla toilette.	Collegare il controllo (punto 6.7)
La portata del lavaggio è inferiore al normale	La valvola di ingresso dell'acqua non è completamente aperta	Controllare e aprire
	Nessuna fornitura d'acqua	Controllare l'impianto idrico di casa
	Tubo metallico bloccato che blocca il flusso	Rilasciare il tubo per liberare il passaggio dell'acqua.
	Intasamento del filtro dell'acqua	Pulire secondo il punto 6.5
	Sigillatura dell'ugello della cannula da parte del calcare	Seguire la procedura di pulizia al punto 6.4
La funzione di lavaggio si interrompe	È trascorso il tempo di lavaggio preimpostato di 2 minuti.	Riattivare la funzione se si desidera un tempo di lavaggio più lungo.
	Interruzione di corrente	Controllare l'impianto elettrico o scollegare e ricollegare la spina alla rete.
L'acqua di lavaggio non esce calda	L'acqua è impostata a temperatura ambiente	Impostare la temperatura dell'acqua desiderata
	Il sistema di riscaldamento dell'acqua non funziona	Spegnere e riaccendere la toilette resettandola.
La cannula non si estende completamente	Interruzione di corrente	Ripristinare l'alimentazione. La cannula uscirà automaticamente
Il sedile si muove	I fissaggi del sedile al corpo principale della toilette non sono sufficientemente serrati.	Serrare i fissaggi del sedile
La cannula non si ritrae e viene salvata	Interruzione di corrente	Ripristinare l'alimentazione. La cannula si ritrae automaticamente
	Un oggetto estraneo interferisce con l'apertura	Ritiro
	Non c'è nulla che possa interferire e c'è corrente.	Resettare il dispositivo scollegandolo dalla rete elettrica e ricollegandolo.

In ogni caso, se il problema persiste e non viene risolto come indicato, scollegare il WC e contattare il Servizio Tecnico.

08 CARATTERISTICHE TECNICHE

Modello	RADA BASIC	
Alimentazione	220-230V CA	
Frequenza	50/60 Hz	
Potenza massima	1600 W (scaldabagno)	
	1270 W (funzionamento normale senza riscaldatore)	
Pressione minima dell'acqua	0,07 Mpa / 0,8 Mpa	
Potenza di riscaldamento	Scaldabagno	1600W
Consumo di acqua	Portata del lavaggio anale/posteriore	0,47 L. / 0,5 L. / 0,53 L. / 0,56 L.
	Portata Perineale/Femminile	0.55L
	Portata di scarico	4,2 L
Intervallo di temperatura	Temperatura di esercizio	10°C - 30°C
	Temperatura dell'acqua	Amb./34°C/37°C/40°C
Lunghezza del cavo elettrico		Circa 1,5 m
Lavaggio	Dispositivo di sicurezza	Termostato e fusibile
Luce notturna		Sì. Colore LED
Consumo in stand-by		< 0.7W
Grado di protezione		IP X4

09 SMALTIMENTO DI APPARECCHIATURE ELETTRICHE ED ELETTRONICHE

Mizu Technologies si impegna a rispettare l'ambiente. Vi preghiamo di aiutarci smaltendo questo prodotto alla fine del suo ciclo di vita in modo responsabile, per evitare che alcune sostanze contenute nei prodotti elettrici o elettronici possano causare danni alla salute umana e all'ambiente.

Il simbolo del cassonetto barrato riportato sopra e sul prodotto indica che il prodotto non deve essere smaltito con altri rifiuti domestici. Al termine del ciclo di vita, il prodotto deve essere consegnato alle strutture di raccolta predisposte a tale scopo dalle autorità del proprio Paese o al rivenditore presso il quale si acquista un nuovo prodotto equivalente o con le stesse funzioni di questo apparecchio. Quest'ultima opzione potrebbe non essere disponibile in alcuni Paesi, pertanto si consiglia di verificare presso le autorità del proprio Paese i sistemi di raccolta disponibili e i punti di raccolta più vicini alla propria abitazione. In questo modo, si può contribuire alla tutela dell'ambiente riutilizzando e riciclando i rifiuti di apparecchiature elettriche ed elettroniche. D'altro canto, l'utente può incorrere in responsabilità amministrative se non rispetta le norme sullo smaltimento dei rifiuti di questo prodotto.

Le batterie devono essere preventivamente rimosse e smaltite separatamente in appositi contenitori per il riciclaggio.

MODELL-ÜBERSICHT

Hängendes Modell Rada Basic Serie

1. Fernsteuerung
2. Abdeckung
3. Sitz
4. Kanüle reinigen
5. Seitenbediente Steuerung

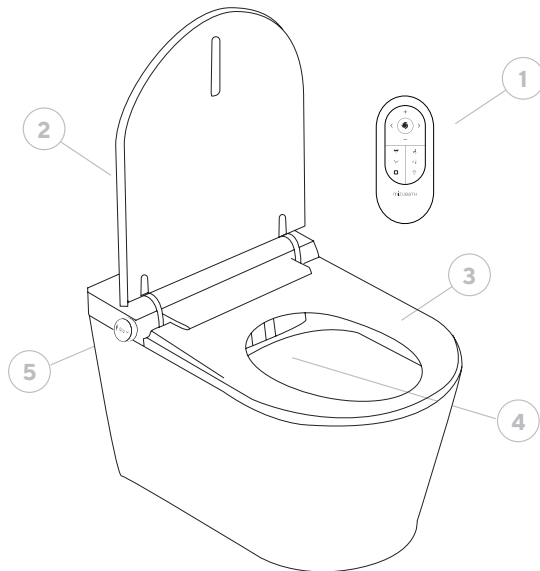

Fernsteuerung

1. Anal/Posteriore Waschen
2. Perineale Reinigung / Weiblich
3. LED-Nachtlicht
4. Stopp
5. Einstellung der Kanülenposition
6. Temperaturkontrolle
7. Geruchloser Ausfluss **Nicht verfügbar für hängende Modelle**
8. Modus der Wassertemperaturregelung
9. Warm-/Kaltwassermassage

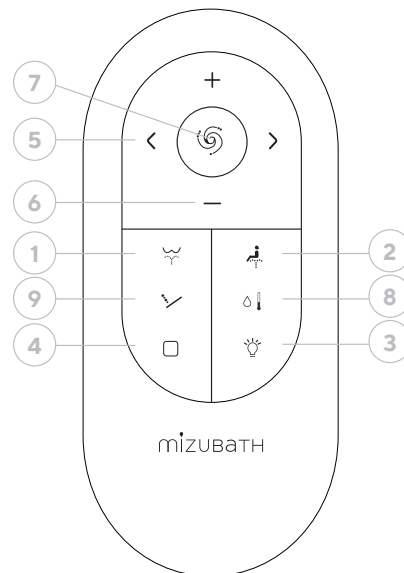

Seitliche Taste

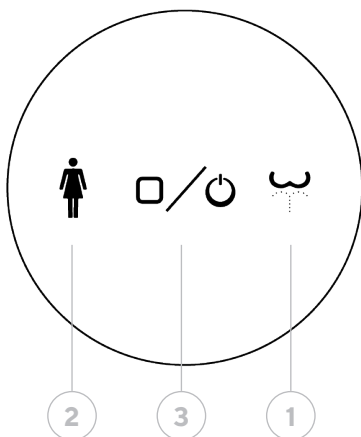

1. Anal/Posteriore Waschen
2. Perineale Reinigung / Weiblich
3. Stopp

Statusleuchten:

Led Weiß Farbe

Toilette in Betrieb

Led Weiß blinkend

Toilettenspülkasten nachfüllen. Teilweiser Betrieb bis zum Abschluss des Zyklus

Led Grün Farbe

Toilette in Betrieb, sitzende Person

Led Farbe Rosa / Lila

Aktive Damm-/Frauenwäsche

Led Blau Farbe

Anal-/Posterioralwäsche, Säuglingswäsche, Warm-/Kaltmassage

INDEX

- 1.** Einführung
- 2.** Sicherheit
 - 2.1.** Allgemeine Warnungen
 - 2.2.** Über die Verpackung
 - 2.3.** Über die Toilette
 - 2.4.** Auf dem Sitz und dem Deckel
- 3.** Inbetriebnahme
 - 3.1.** Erste Schritte
 - 3.2.** Allgemeine Überlegungen
 - 3.3.** Produktabschaltung
- 4.** Funktionen
 - 4.1.** Über die Fernbedienung
 - 4.1.1.** Anal / Posterior Waschen
 - 4.1.2.** Perineale Reinigung / Weiblich
 - 4.1.3.** Warm-/Kaltwassermassage
 - 4.1.4.** Anhalten / Stopp
 - 4.1.5.** Waschen von Kindern
 - 4.2.** Über die Seitentaste
 - 4.2.1.** Anal / Posterior Waschen
 - 4.2.2.** Perineale Reinigung / Weiblich
 - 4.2.3.** Stopp-Funktion
 - 4.2.4.** Ein/Aus-Funktion
- 5.** Anpassungen
 - 5.1.** Einstellung der Wassertemperatur
 - 5.2.** Einstellung der Kanülenposition
 - 5.3.** Anpassung der Wasserintensität
 - 5.4.** Nachtlicht
- 6.** Reinigung und Wartung
 - 6.1.** Reinigung der Toilette
 - 6.2.** Reinigung der Fernbedienung
 - 6.3.** Kanülenreinigung / Düsenwechsel
 - 6.4.** Entkalkung der Düsen
 - 6.5.** Reinigung des Wasserzulauffilters
 - 6.6.** Austausch der Batterie der Fernbedienung
 - 6.7.** Gekoppelte Fernbedienung
 - 6.8.** Abnehmen des Toilettendeckels
- 7.** Fehlersuche
- 8.** Technische Merkmale
- 9.** Entsorgung von Elektro- und Elektronikgeräten

01 EINFÜHRUNG

Um eine ordnungsgemäße Verwendung dieses Produkts zu gewährleisten, lesen Sie bitte diese gedruckte Anleitung sorgfältig durch. Bewahren Sie es zum Nachschlagen an einem geeigneten Ort auf.

02 SICHERHEIT

Die Nichtbeachtung der in dieser Anleitung beschriebenen Sicherheitshinweise kann unter Umständen zu schweren Unfällen führen.

Jeder dieser Punkte ist für die Sicherheit äußerst wichtig und muss unbedingt beachtet werden.

Im Falle eines Unfalls aufgrund von Missbrauch oder unsachgemäßem Gebrauch haftet Mizu Technologies nicht für irgendwelche Schäden.

2.1 ALLGEMEINE WARNHINWEISE

- Es ist nicht dafür geeignet, von Personen (einschließlich Kindern) mit eingeschränkten körperlichen, sensorischen oder geistigen Fähigkeiten oder mangelnder Erfahrung oder mangelnden Kenntnissen im Umgang mit dem Gerät benutzt zu werden, es sei denn, sie werden zu ihrer Sicherheit von einer verantwortlichen Person beaufsichtigt oder erhalten Anweisungen, wie das Gerät zu benutzen ist.
- Achten Sie darauf, dass Kinder nicht mit dem Gerät spielen.
- **Verlassen Sie den Sitz nicht, während die Reinigungsfunktionen laufen.**
- Tauchen Sie die Fernbedienung nicht in Flüssigkeiten ein. Um zu verhindern, dass die Fernbedienung herunterfällt, legen Sie sie auf den Sockel, wenn sie nicht benutzt wird.
- Beachten Sie bei der Verwendung von Reinigungsmitteln die Hinweise des Herstellers.
- Wenn Sie Reinigungsmittel zur Reinigung der Toilette verwenden, spülen Sie die Toilette und entfernen Sie sie innerhalb von 5 Minuten, wobei Sie den Toilettensitz und den Deckel offen lassen. Wenn Dampf aus einem Toilettenreiniger in das Hauptgerät eindringt, kann dies eine Fehlfunktion verursachen.
- Bei einem Wasseraustritt schließen Sie automatisch den Absperrhahn und schalten die Stromzufuhr ab.
- Verwenden Sie keine Sitzerrhöhung für Kinder oder Erwachsene, wenn Sie die intelligenten Toilettenfunktionen nutzen.

2.2 VERPACKUNG

- Lassen Sie Kinder nicht mit Verpackungsmaterial spielen. Plastiktüten oder Verpackungsmaterial können eine Erstickengefahr darstellen.
- Bewahren Sie das Verpackungsmaterial an einem sicheren Ort auf oder entsorgen Sie es in Übereinstimmung mit den Vorschriften des Umweltrecyclings.

2.3 AUF DER TOILETTE

- Verwenden Sie das Gerät nicht, wenn es beschädigt ist. Wenn möglich, trennen Sie das Gerät vom Stromnetz und wenden Sie sich an den technischen Kundendienst von Mizu Technologies.
- Öffnen Sie das Gerät nicht. Enthält keine vom Benutzer zu wartenden oder zu reparierenden Komponenten.
- Keine Änderungen oder zusätzliche Installationen. Änderungen sind lebensbedrohlich
- Diese Reparaturen dürfen nur von qualifizierten Personen mit entsprechender Ausbildung und Berechtigung unter Verwendung von Originalersatzteilen durchgeführt werden.
- Verwenden Sie das Gerät nicht länger als die eingestellte Zeit pro Zyklus. Andernfalls kann das natürliche Gleichgewicht des Körpers gestört werden.
- Wenn eine Störung auftritt, schlagen Sie in der Tabelle zur Fehlersuche nach.
- Urinieren Sie nicht und werfen Sie kein Wasser oder Reinigungsmittel in das Hauptgehäuse oder den Netzstecker. Andernfalls besteht Brand-, Stromschlag- oder Kurzschlussgefahr, und es kann zu Flecken oder Fehlfunktionen kommen.

- Blockieren Sie die Öffnungen des Geräts nicht und stecken Sie keine Gegenstände hinein. Halten Sie den Lufterlass frei von Fusseln.
- Lassen Sie keine offenen Flammen, Kerzen, Zigaretten oder ähnliches auf dem Produkt liegen. Werfen Sie keine brennbaren Gegenstände in die Toilette.
- Das Netzkabel darf nicht geknickt, gezogen oder verdreht werden.
- Vermeiden Sie es, andere elektrische Geräte an dieselbe Steckdose wie diese Toilette anzuschließen.
- Personen, die sich einer medizinischen Behandlung oder Therapie in diesen Körperbereichen unterziehen, sollten vor der Anwendung dieser Produkte ihren Arzt konsultieren.
- Wenn die Temperatur im Bad unter 0°C liegt oder liegen wird, müssen der Tank und die Toilette entleert werden, um ein Einfrieren des Produkts und ein Platzen der Leitungen zu verhindern, was ebenfalls zu einem Wasseraustritt führen könnte.
- Wenn das Gerät längere Zeit nicht benutzt wird, trennen Sie es von der Stromversorgung und leeren Sie den Tank.

2.4 AUF DEM SITZ UND DEM DECKEL

- Das Produkt wird serienmäßig mit einem Verriegelungssystem für den Sitz und den Deckel geliefert.
- Drücken Sie nicht mit der Hand auf eines dieser Teile, da dies die Funktion des Stoßdämpfers, der Teile, die das weiche Schließen des Sitzes und des Deckels erleichtern, beeinträchtigen könnte.
- Legen Sie keine Lasten und Gegenstände auf dem Toilettensitz ab. Klettern Sie nicht auf den Sitz.

03 UMSETZUNG

3.1 ERSTE SCHRITTE

Legen Sie die Batterie in die Fernsteuerung ein.

Wasserabsperrhahn öffnen

Bei direktem Anschluss an das Stromnetz oder bei Anschluss an eine Steckdose.

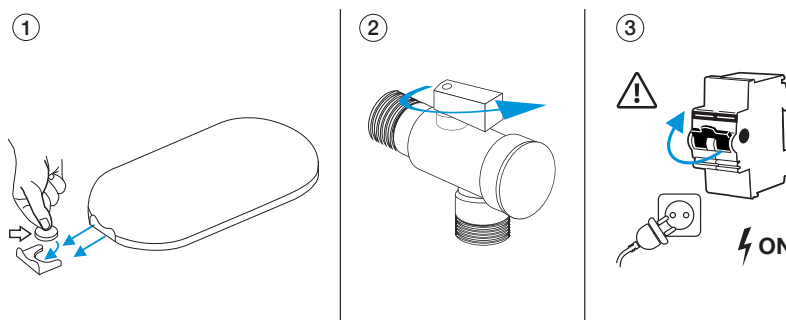

3.2 ALLGEMEINE ÜBERLEGUNGEN

Beim Sitzen auf dem Sitz des Geräts

- Die Warmwasserzubereitung wird gestartet. Die Funktionen können jederzeit aktiviert werden, aber wenn sie zu schnell aktiviert werden, hatte das Gerät keine Zeit, sich auf die eingestellte Temperatur vorzuheizen. Daher wird eine Vorheizzeit von mindestens 30 Sekunden empfohlen, vom Zeitpunkt, an dem sich der Benutzer hinsetzt, bis zur Aktivierung einer Wasserfunktion.
- Das grüne Licht an der Seitentaste der Toilette ist aktiviert.
- Grundeinstellungen werden automatisch aktiviert
- Dusch-/Waschfunktion ist aktiviert

Aufstehen vom Sitz

- Die Dusch-/Waschfunktion ist deaktiviert
- Der Kopf wird gespült und in einem 8-Sekunden-Waschgang aufgefangen.
- Die Toilette wird gespült, um Verunreinigungen zu beseitigen.

04 FUNKTIONEN

4.1 ÜBER DIE FERNBEDIENUNG

4.1.1 Anal/Posteriore Waschen

Voraussetzung: Das Sitzen auf der Toilette ist erforderlich.

Drücken Sie die Taste mit dem Symbol 

Durch kurzes Drücken wird die Rückspülung für Erwachsene aktiviert. Das blaue Licht auf der Seitentaste wird aktiviert.

Die Toilette hat einen Speicher, der die letzte Position der Kanüle, die letzte Wasserintensität und die zuletzt eingestellte Temperatur speichert. Der Wasserstrahl tritt durch 3 Öffnungen aus und bildet einen Strahl, der eine größere Fläche abdeckt.

Der Start der Spülfunktion erfolgt immer im statischen Modus der Kanüle. Wenn die Funktion aktiv ist, wird durch erneutes Drücken derselben Taste in die oszillierende Position (Vorwärts-/Rückwärtsbewegung der Kanüle) gewechselt. Durch erneutes Drücken kehrt man zur statischen Funktion zurück.

Zu Beginn der Spülung findet eine Selbstreinigung der Kanüle statt, die wiederum das kalte Wasser in den Leitungen ersetzt, um Unannehmlichkeiten zu vermeiden. Während der Nutzung dieser Funktion ist es möglich, diese einzustellen:

- Wassertemperatur
- Wasserausgangsdruck
- Anpassung der Kanülenposition an den Benutzer

Um die Funktion zu beenden, drücken Sie die mittlere Taste  auf der Fernbedienung oder auf dem Seitenpaneel. Wenn der Benutzer von der Toilette aufsteht, wird die Funktion nach 2 Sekunden deaktiviert.

Die Spülung stoppt nach 2 Minuten, wenn keine Taste gedrückt wird.

Am Ende des Prozesses und während der Lagerung der Kanüle wird ein Selbstreinigungsverfahren an der Kanüle durchgeführt. Wird während des Waschvorgangs eine andere Funktion gedrückt, stoppt der Waschvorgang und die gewählte Funktion wird aktiviert.

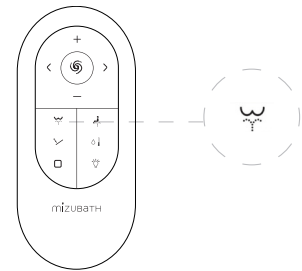

4.1.2 Perineale oder weibliche Waschung

Voraussetzung: Das Sitzen auf der Toilette ist erforderlich.

Drücken Sie die Taste mit dem Symbol 

Kurzer Druck aktiviert die Spülung für erwachsene Frauen. Das rosa/violette Licht auf der Seitentaste der Toilette wird aktiviert.

Die Kanüle wird in einer fortschrittlicheren Position für die weibliche Reinigung aktiviert. Außerdem tritt das Wasser durch einen anderen Kanal als bei der Analreinigung aus, um die Hygiene zu verbessern. Der Wasserstrahl tritt durch 4 Löcher aus und bildet einen samtigen Strahl.

Zu Beginn der Spülung findet eine selbstreinigende Spülung der Kanüle statt, die wiederum das kalte Wasser in den Leitungen ersetzt, um Unannehmlichkeiten zu vermeiden. Die Toilette verfügt über einen Speicher, der mit der zuletzt eingestellten Spülposition, Wasserintensität und Temperatur beginnt.

Der Start der Spülfunktion erfolgt immer im statischen Modus der Kanüle. Wenn die Funktion aktiv ist, wird durch erneutes Drücken derselben Taste in die oszillierende Position (Vorwärts-/Rückwärtsbewegung der Kanüle) umgeschaltet. Durch erneutes Drücken kehrt man zur statischen Funktion zurück.

Während der Nutzung dieser Funktion ist es erlaubt, die Einstellung vorzunehmen:

- Wassertemperatur
- Wasserausgangsdruck
- Anpassung der Kanülenposition an den Benutzer

Um die Funktion zu stoppen, drücken Sie die zentrale Stop/Stop-Taste  auf der Fernbedienung oder an der Seitenwand.

Die Spülung stoppt nach 2 Minuten, wenn keine Taste gedrückt wird.

Am Ende des Prozesses und während der Lagerung der Kanüle wird ein Selbstreinigungsverfahren an der Kanüle durchgeführt. Wird während des Waschvorgangs eine andere Funktion gedrückt, stoppt der Waschvorgang und die gewählte Funktion wird aktiviert.

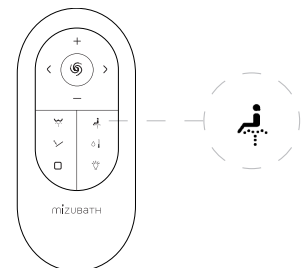

4.1.3 Warm-/Kaltwassermassage

Voraussetzung: Sie müssen auf der Toilette sitzen und die Spülung gestartet haben.

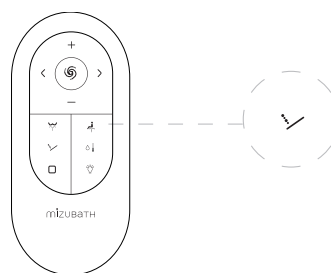

Drücken Sie die Taste mit dem Symbol,  **nachdem Sie die Waschfunktionen gestartet haben.**

Diese Funktion funktioniert nicht eigenständig.

Die Wassertemperatur wechselt rhythmisch zwischen Wasser mit Raumtemperatur und Warmwasser (in der aktuellen Einstellung).

Diese Massage ist im Auto-Modus nicht verfügbar. Während der Verwendung dieser Funktion ist die Einstellung erlaubt:

- Wassertemperatur
- Wasserausgangsdruck
- Anpassung der Kanülenposition an den Benutzer

Um die Funktion zu stoppen, drücken Sie die zentrale Stop/Stop-Taste  auf der Fernbedienung oder an der Seitenwand.

Die Massage stoppt nach 2 Minuten, wenn nach dem Start der Hauptwaschfunktion keine Taste gedrückt wird.

Wenn während der Massage eine andere Funktion gedrückt wird, stoppt die Massage und die gewählte Funktion wird aktiviert.

4.1.4 Stop/Stop-Funktion

Voraussetzung: Sitzen auf der Toilette ist erforderlich

Stoppt jede aktive Funktion zu diesem Zeitpunkt.

Die Taste muss gedrückt werden die  Taste muss kurz gedrückt werden.

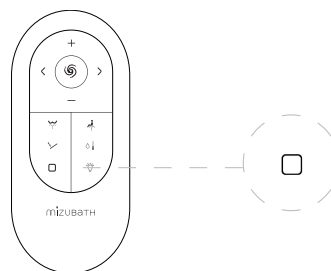

4.1.5 Waschen von Kindern

Es ist nicht erforderlich, auf der Toilette Platz zu nehmen.

Ein langer Druck auf die Taste für die Kinderwäsche (Symbol drücken) aktiviert die Kinderwäsche.

Die Düse kommt in der kürzesten Position heraus, das Wasser hat die niedrigste Temperatur und die Wasserintensität ist am geringsten.

Das macht das Waschen für die Kleinen noch angenehmer.

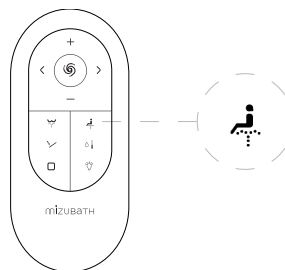

4.2 FUNKTIONEN ÜBER DIE SEITENTASTE

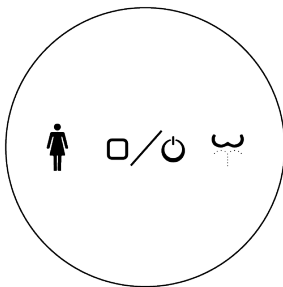

Mit der Seiten-/Hilfssteuerung können die Hauptfunktionen des Produkts genutzt werden: Anal-/Posteriorwäsche und Perineal-/Frauenwäsche.

Diese Zusatzsteuerung ermöglicht die Verwendung mit mittleren Einstellungen: mittlere Position, Druck und Temperatur. Einstellungen über die Seitentaste sind nicht zulässig, können aber über die Fernbedienung vorgenommen werden:

- Wassertemperatur
- Wasserausgangsdruck
- Anpassung der Kanülenposition an den Benutzer. Die Funktionen können nur aktiviert werden, wenn der Deckel geöffnet ist und der Benutzer sitzt.

4.2.1 Anal/Posteriores Waschen

Voraussetzung: Sie müssen sich auf die Toilette setzen.

Drehen Sie den Drehknopf in Richtung des Symbols  (im Uhrzeigersinn).

Das Vollwasch- und Trockenprogramm wird aktiviert, das aus einer 2-minütigen Anal-/Posterior-Waschfunktion besteht. Nach dem Waschen wird die Toilette gespült, um die Toilette zu reinigen. Schließlich wird das Trockenprogramm für 3 Minuten aktiviert.

Wenn die Waschfunktion aktiv ist, wird durch erneutes Drehen des Knopfes im Uhrzeigersinn die oszillierende Waschfunktion aktiviert. Wird der Drehknopf erneut im Uhrzeigersinn gedreht, kehrt die Düse in ihre feste Position für die statische Wäsche zurück. Dies hat keinen Einfluss auf das gesamte Programm, das bis zum Ende des Programms weiterläuft.

Um die Funktion zu beenden, drücken Sie die mittlere  Taste an der Seite oder auf der Fernbedienung.

Wird während des Waschvorgangs eine andere Funktion gedrückt, wird der Waschvorgang gestoppt, die gewählte Funktion aktiviert und in den manuellen Modus zurückgekehrt.

4.2.2 Perineale Reinigung / Weiblich

Voraussetzung: Sie müssen sich auf die Toilette setzen.

Drehen Sie den Drehknopf in Richtung des  Symbols (gegen den Uhrzeigersinn).

Das vollständige Wasch- und Trockenprogramm wird aktiviert, das eine 2-minütige Perineal-/Frauenwaschfunktion umfasst. Nach dem Waschen wird eine Spülung ausgelöst, um die Toilette zu reinigen. Schließlich wird das Trockenprogramm für 3 Minuten aktiviert. Die Position der Kanüle ist für den weiblichen Gebrauch voreingestellt.

Wenn die Waschfunktion aktiv ist, wird durch erneutes Drehen des Knopfes in dieselbe Richtung (gegen den Uhrzeigersinn) die oszillierende Waschfunktion aktiviert. Wird der Knopf wieder im Uhrzeigersinn gedreht, kehrt die Düse in ihre feste Position für die statische Wäsche zurück. Dies hat keinen Einfluss auf das gesamte Programm, das bis zum Ende des Programms weiterläuft.

Um die Funktion zu beenden, drücken Sie die mittlere Taste  an der Seite oder auf der Fernbedienung.

Wird während des Waschvorgangs eine andere Funktion gedrückt, wird der Waschvorgang gestoppt, die gewählte Funktion aktiviert und in den manuellen Modus zurückgekehrt.

4.2.3 Stop/Stop-Funktion

Voraussetzung: Sie müssen sich auf die Toilette setzen.

Stoppt eine gerade aktive Funktion.

Die Taste muss gedrückt werden. Taste  muss kurz gedrückt werden.

4.2.4 Abschaltung der Toilette

Wenn kein Benutzer auf der Toilette sitzt, schaltet sich die Toilette durch 5 Sekunden langes Drücken des Knopfes an der Seitensteuerung vollständig aus. Um die Toilette einzuschalten, wiederholen Sie den Vorgang, indem Sie 5 Sekunden lang auf die Seitentaste drücken, bis die Beleuchtung wieder eingeschaltet ist.

Beim Neustart bleiben die Einstellungen vor der Abschaltung aktiv: Kanülenposition, Temperatur und Wasserdruck.

05 EINSTELLUNGEN

5.1 EINSTELLUNG DER WASSERTEMPERATUR

Voraussetzung: Das Sitzen auf der Toilette ist erforderlich.

Die Temperatur, mit der das Wasser austritt, kann reguliert werden. Die Temperatur hat 4 Stufen mit den folgenden Temperaturen.

Temperatur	Pieptöne			
Temperatur in der Umgebung	●			
Niedrig ca. 34°C	●	●		
Mittel ca. 37°C	●	●	●	
Hoch ca. 40°C	●	●	●	●

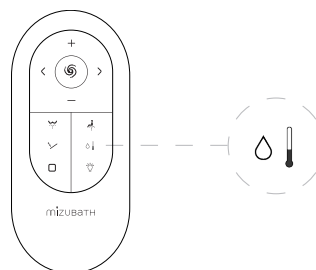

5.2 EINSTELLUNG DER KANÜLENPOSITION

Voraussetzung: Das Sitzen auf der Toilette ist erforderlich.

Wenn eine der Waschfunktionen in Betrieb ist, kann die Position der Kanüle entlang der 5 verschiedenen Positionen eingestellt werden, die bei diesen Modellen verfügbar sind. Mit einer kurzen Berührung vorwärts oder rückwärts bewegt sich die Düse durch die Positionen, die den Bedürfnissen des Benutzers am besten entsprechen.

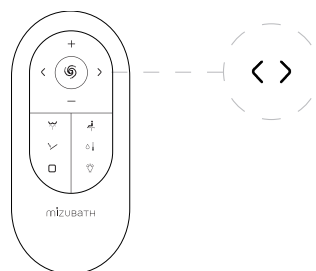

5.3 EINSTELLUNG DER WASSERINTENSITÄT

Voraussetzung: Sie müssen auf der Toilette sitzen und die Taste zur Einstellung der Wasserintensität drücken und dann mit den Tasten +/- regulieren.

Wenn eine der Waschfunktionen in Betrieb ist, kann die Intensität des Wasserstrahls zwischen den 5 verschiedenen Intensitäten, die in diesen Modellen verfügbar sind, reguliert werden. Durch mehr oder weniger Druck wird der Wasserstrahl stärker oder schwächer, um sich besser an die Bedürfnisse des Benutzers anzupassen.

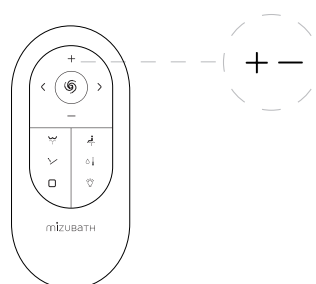

5.4 NACHTLICHT

Es ist nicht erforderlich, dass der Benutzer bei der Bedienung sitzt.

Durch Drücken der Taste  wird das Nachtlicht aktiviert oder deaktiviert.

Durch langes Drücken wird die Toilettenbeleuchtung einschließlich der Seitentastenbeleuchtung vollständig ausgeschaltet. Erneutes langes Drücken schaltet die Toilettenbeleuchtung wieder ein.

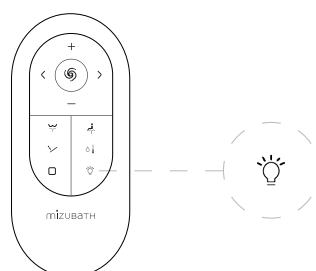

06 REINIGUNG UND WARTUNG

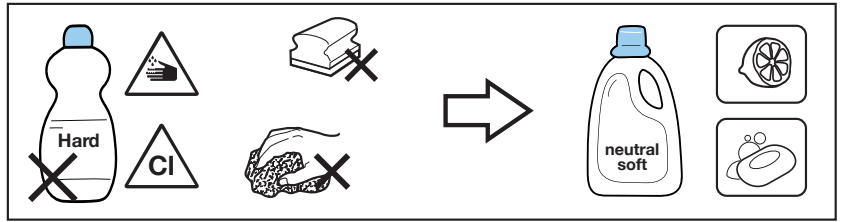

6.1 TOILETTENREINIGUNG

- Reinigen Sie die Außenseite des Produkts vorsichtig mit einem weichen, feuchten Tuch oder Schwamm. Wichtig!
- Es wird empfohlen, die Toilette vor der Reinigung abzuschalten.
- Verwenden Sie keine aggressiven Produkte wie Bleichmittel und Ammoniak. Verwenden Sie nur neutrale Reinigungsmittel
- Ziehen oder schieben Sie die Kanüle nicht von Hand. Die Kanüle kann gemäß den Schritten in Abschnitt 6.3 entfernt werden.
- Wenn Sie das Innere der Toilette reinigen, lassen Sie den Deckel einige Stunden lang offen, damit keine Gase in das Produkt eindringen können. Lassen Sie das Produkt auch nicht länger als 5 Minuten stehen, ohne die Toilette zu spülen.
- Sprühen Sie kein Wasser oder Reinigungsmittel in den Wasser- oder Luftauslass, das in die Toilette eindringt.

6.2 REINIGUNG DER FERNBEDIENUNG

Wischen Sie sie vorsichtig mit einem feuchten Tuch ab. Wenn die Fernbedienung zu stark verschmutzt ist, können Sie ein in Wasser verdünntes neutrales Reinigungsmittel verwenden.

Entfernen Sie die Batterieabdeckungen nicht zum Reinigen.

6.3 KANÜLENREINIGUNG / DÜSENWECHSEL

Es wird empfohlen, die Kanüle und das Mundstück wöchentlich zu reinigen. Um die Kanüle zu entfernen oder das Mundstück zu wechseln, gehen Sie wie folgt vor:

- Ohne auf der Toilette zu sitzen, drücken Sie lange (5 Sekunden) die Taste  auf der Fernbedienung.
- Die Kanüle wird zum Reinigen herausgezogen, da sich die Kanüle selbst reinigt.
- Entfernen Sie die Düse durch vorsichtiges Ziehen, um ein Abbrechen der Kanüle zu vermeiden und sie zu lösen. Während dieses Vorgangs fließt weiterhin Wasser aus, um die Hygiene zu verbessern und die Kanüle vor dem Kontakt mit ihr zu reinigen.
- Während des Reinigungsvorgangs der Düse ist es empfehlenswert, die Kanüle wieder einzusetzen und den Verbrauch von Wasser zu vermeiden. Wenn Sie die gereinigte Kanüle wieder einsetzen wollen, nehmen Sie sie wieder heraus, indem Sie die entsprechende Taste drücken.
- Reinigen Sie die Kanüle.
- Setzen Sie das Mundstück wieder auf die Kanüle.



Drücken Sie die Stoppaste  auf der Fernbedienung, um die Kanüle zurückzuziehen. Geschieht dies nicht, wird die Kanüle nach 2 Minuten automatisch zurückgezogen.

Sobald die Kanüle im Inneren ist, führt sie einen Selbstreinigungsprozess durch. Ziehen Sie nicht an der Kanüle, um sie zu entfernen, da dies die Kanüle beschädigen und die ordnungsgemäße Funktion des Produkts beeinträchtigen kann.

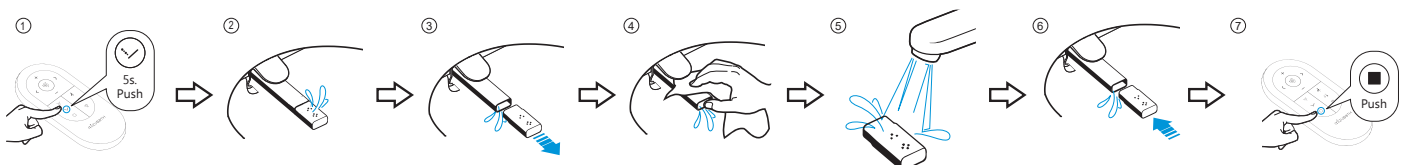

6.4 DÜSENENTKALKUNG

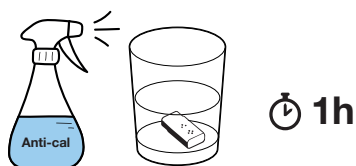

Die Düsenöffnungen können durch Kalkablagerungen verstopft werden. In diesem Fall verringert sich die Wasserdurchflussmenge. Um sie zu entkalken, halten Sie sie etwa 1 Stunde lang in eine handelsübliche Anti-Kalk-Flüssigkeit (Essig) getaucht. Ausspülen und wieder einbauen.

Es wird empfohlen, diesen Vorgang alle 2 Monate zu wiederholen.

6.5 REINIGUNG DES WASSERZULAUFFILTERS

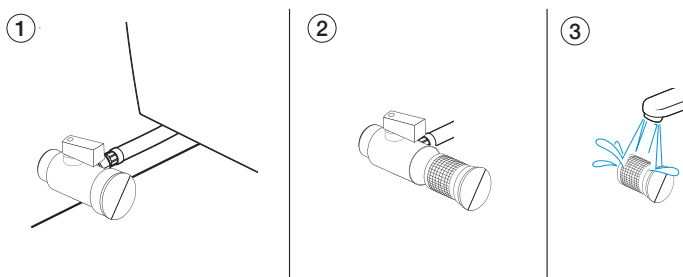

Es wird empfohlen, den Filter einmal pro Jahr zu warten, damit das Gerät ordnungsgemäß funktioniert.

Erforderliche Schritte:

- Drehen Sie den Wasserhahn zu
- Entfernen Sie den Filter mit einer Münze oder einem Schraubenzieher.
- Reinigen Sie den Filter
- Zurückstecken

6.6 AUSTAUSCH DER FERNBEDIENUNGSBATTERIE

Im Moment bedeutet dies, dass die Batterie zum Austausch bereit ist.

Öffnen Sie dazu die hintere Abdeckung der Fernbedienung und ersetzen Sie sie durch eine Batterie des Typs CR 2025.

Schließen Sie die Fernbedienung wieder, wenn Sie fertig sind.

6.7 GEKOPPELTE FERNBEDIENUNG

Bei einem Austausch der Fernbedienung sind folgende Schritte zu beachten:

- Schalten Sie das Gerät aus und trennen Sie es vom Stromnetz.
- Drücken Sie die Stoptaste  auf der Fernbedienung und halten Sie sie 3 Sekunden lang gedrückt.
- Schließen Sie die Toilette wieder an das Stromnetz an, und die Steuereinheit wird automatisch mit der Toilette verbunden.

6.8 DEMONTAGE DES TOILETTENSITZES

Um den Deckel des Toilettensitzes zu entfernen und ihn wieder anzubringen, sind folgende Schritte erforderlich:

- Abnehmen der Scharnierverkleidung
- Entfernen Sie die Schrauben
- Ersetzen Sie die neue Abdeckung
- Ersetzen Sie die Schrauben
- Abdeckung mit der Zierleiste

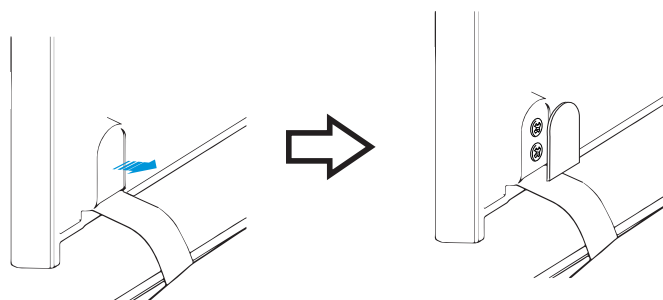

07 PROBLEMBEHEBUNG

PROBLEM	MÖGLICHE URSACHE	LÖSUNG
Das Produkt reagiert nicht auf das seitliche Hilfsbedienfeld	Das Gerät ist ausgeschaltet	Drücken Sie die Stop/Stop-Taste an der Seitenwand 5 Sekunden lang, um das Gerät einzuschalten.
	Das Produkt ist vom Stromnetz getrennt oder stromlos.	Schließen Sie das Gerät an das Stromnetz an bzw. überprüfen Sie, ob die Netzspannung vorhanden ist.
Das Produkt reagiert nicht beim Drücken der Fernbedienung	Die Batterien sind verbraucht	Ersetzen Sie die Batterien gemäß Punkt 6.6
	Die Steuerung ist nicht mit der Toilette verbunden.	Verbinden Sie das Steuergerät (Punkt 6.7)
Die Durchflussmenge beim Waschen ist geringer als üblich	Wassereinlassventil ist nicht vollständig geöffnet	Prüfen und öffnen
	Keine Wasserversorgung	Wasserinstallation zu Hause überprüfen
	Eingeklemmter Metallschlauch blockiert den Durchfluss	Lassen Sie den Schlauch los, um den Wasserweg freizumachen.
	Verstopfung des Wasserfilters	Reinigen gemäß Punkt 6.5
Die Waschfunktion stoppt	Abdichtung der Kanüledüse durch Kalkablagerungen	Reinigungsverfahren Punkt 6.4 befolgen
	Die voreingestellte Waschzeit von 2 Minuten ist verstrichen.	Aktivieren Sie die Funktion erneut, wenn Sie eine längere Waschzeit wünschen.
Das Waschwasser kommt nicht heiß heraus	Stromausfall	Überprüfen Sie die Elektroinstallation oder ziehen Sie den Netzstecker und schließen Sie ihn wieder an.
	Das Wasser ist auf Raumtemperatur eingestellt	Gewünschte Wassertemperatur einstellen
Kanüle lässt sich nicht vollständig ausfahren	Wassererwärmungssystem funktioniert nicht	Schalten Sie die Toilette aus und dann wieder ein, indem Sie sie zurücksetzen.
	Stromausfall	Strom wiederherstellen. Die Kanüle wird automatisch herausgezogen.
Der Sitz bewegt sich	Die Befestigungen des Sitzes am Hauptkörper der Toilette sind nicht ausreichend angezogen.	Ziehen Sie die Sitzbefestigungen fest.
Kanüle lässt sich nicht zurückziehen und wird gespeichert	Stromausfall	Energie wiederherstellen. Die Kanüle wird automatisch zurückgezogen
	Fremdkörper stört die Öffnung	Zurückziehen
	Nichts stört und es gibt Strom.	Setzen Sie das Gerät zurück, indem Sie es vom Stromnetz trennen und dann wieder anschließen.

Sollte das Problem weiterhin bestehen und nicht wie angegeben gelöst werden, trennen Sie die Toilette ab und wenden Sie sich an den technischen Kundendienst.

08 TECHNISCHE MERKMALE

Modell		RADA BASIC
Stromversorgung		220-230V AC
Frequenz		50/60 Hz
Maximale Leistung		1600 W (Warmwasserbereiter)
		1270 W (Normalbetrieb ohne Heizung)
Minimaler Wasserdruck		0,07 Mpa / 0,8 Mpa
Heizleistung	Warmwasserbereiter	1600W
Wasserverbrauch	Durchflussmenge der Anal-/ Posteriorspülung	0,47 L. / 0,5 L. / 0,53 L. / 0,56 L.
	Durchflussmenge Perineal/Female	0.55L
	Durchflussmenge des Abflusses	4,2 L
Temperaturbereich	Betriebstemperatur	10°C - 30°C
	Wassertemperatur	Umgebungstemperatur/34°C/37°C/40°C
Länge des elektrischen Kabels		Ca. 1,5 m
Waschen	Sicherheitseinrichtung	Thermostat und Sicherung
Nachtlicht		Ja, Farbe LED
Verbrauch im Bereitschaftszustand		< 0.7W
Grad des Schutzes		IP X4

09 ENTSORGUNG VON ELEKTRO- UND ELEKTRONIKGERÄTEN

Mizu Technologies engagiert sich für die Umwelt. Bitte helfen Sie uns, indem Sie dieses Produkt am Ende seiner Lebensdauer verantwortungsvoll entsorgen, um zu verhindern, dass bestimmte Substanzen, die in elektrischen und elektronischen Produkten enthalten sind, der menschlichen Gesundheit und der Umwelt Schaden zufügen.

Das Symbol der durchgestrichenen Mülltonne, das oben und auf dem Produkt abgebildet ist, bedeutet, dass das Produkt nicht mit dem Hausmüll entsorgt werden darf. Am Ende der Lebensdauer des Produkts muss es bei den von den Behörden Ihres Landes dafür eingerichteten Sammelstellen oder bei dem Händler abgegeben werden, bei dem Sie ein neues Produkt kaufen, das diesem Gerät entspricht oder die gleichen Funktionen wie dieses Gerät erfüllt. Die letztgenannte Möglichkeit ist in einigen Ländern möglicherweise nicht gegeben. Erkundigen Sie sich daher bei den Behörden Ihres Landes nach den verfügbaren Sammelsystemen und den Ihrem Wohnort am nächsten gelegenen Sammelstellen. Auf diese Weise können Sie durch die Wiederverwendung und das Recycling von Elektro- und Elektronik-Altgeräten einen Beitrag zum Umweltschutz leisten. Andererseits können Sie sich einer behördlichen Haftung aussetzen, wenn Sie die Entsorgungsvorschriften für dieses Produkt nicht einhalten.

Die Batterien müssen vorher entnommen und separat in geeigneten Recyclingbehältern entsorgt werden.

MODEL OVERZICHT

Hangend model Rada Basic serie

1. Afstandsbediening
2. Omslag
3. Stoel
4. Canule reinigen
5. Bediening aan de zijkant



Afstandsbediening

1. Anale/voorste wassing
2. Perineumwassen / Vrouw
3. LED nachtlampje
4. Stop
5. Aanpassing canulepositie
6. Temperatuurregeling
7. Geurloze afscheiding **Niet beschikbaar op hangende modellen**
8. Modus watertemperatuurregeling
9. Warm/koud water massage

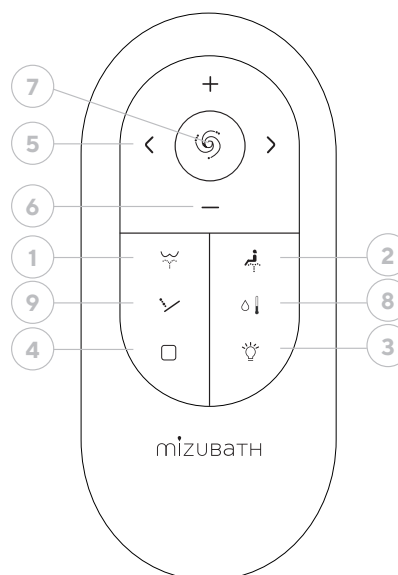

Knop aan de zijkant

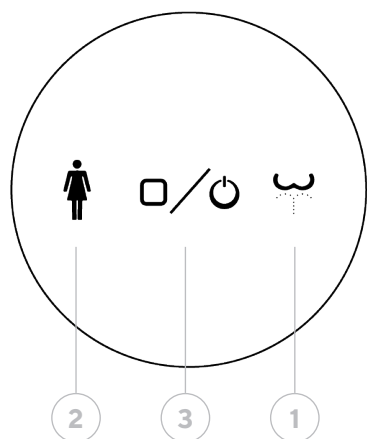

1. Anale/voorste wassing
2. Perineumwassen / Vrouw
3. Stop

Statuslampjes:

Led witte kleur

Toilet in werking

Led wit knipperend

Toiletreservoir vullen. Gedeeltelijke werking tot cyclus is voltooid

Led groene kleur

Toilet in werking, persoon zit

Led Kleur Roze / paars

Perineaal/vrouwelijk actief wassen

Led blauwe kleur

Anale/voorste wasbeurt, babywasbeurt, warme/koude massage

INDEX

1. Inleiding
2. Beveiliging
 - 2.1. Algemene waarschuwingen
 - 2.2. Over de verpakking
 - 2.3. Over het toilet
 - 2.4. Op de zitting en het deksel
3. Inbedrijfstelling
 - 3.1. Eerste stappen
 - 3.2. Algemene overwegingen
 - 3.3. Afgesloten product
4. Functies
 - 4.1. Via afstandsbediening
 - 4.1.1. Anaal / Posterior Wassen
 - 4.1.2. Perineumwassen / Vrouw
 - 4.1.3. Warm/koud water massage
 - 4.1.4. Stoppen
 - 4.1.5. Kinderwasfunctie
 - 4.2. Via de zijknop
 - 4.2.1. Anaal / Posterior Wassen
 - 4.2.2. Perineumwassen / Vrouw
 - 4.2.3 Stopfunctie
 - 4.2.4 Aan/uit-functie
5. Aanpassingen
 - 5.1. Instelling watertemperatuur
 - 5.2. Aanpassing canulepositie
 - 5.3. Waterintensiteit aanpassen
 - 5.4. Nachtlampje
6. Reiniging en onderhoud
 - 6.1. Toilet schoonmaken
 - 6.2. De afstandsbediening reinigen
 - 6.3. Canule reinigen / mondstuk vervangen
 - 6.4. Ontkalken van sproeiers
 - 6.5. Het waterinlaatfilter reinigen
 - 6.6. Batterij van afstandsbediening vervangen
 - 6.7. Gekoppelde afstandsbediening
 - 6.8. Het toiletdeksel verwijderen
7. Problemen oplossen
8. Technische kenmerken
9. Verwijdering van elektrische en elektronische apparatuur

01 INLEIDING

Lees deze gedrukte handleiding zorgvuldig door voor een correct gebruik van dit product. Bewaar de handleiding ergens zodat u deze later kunt raadplegen.

02 BEVEILIGING

Het niet opvolgen van de veiligheidsinstructies in deze handleiding kan onder bepaalde omstandigheden leiden tot ernstige ongelukken.

Elk van deze punten is uiterst belangrijk voor de veiligheid en moet strikt worden opgevolgd.

In het geval van een ongeluk door verkeerd of oneigenlijk gebruik, is Mizu Technologies niet aansprakelijk voor enige schade.

2.1 ALGEMENE WAARSCHUWINGEN

- Het is niet geschikt voor gebruik door personen (inclusief kinderen) met verminderde fysieke, zintuiglijke of mentale vermogens of gebrek aan ervaring of kennis in het gebruik ervan, tenzij zij voor hun veiligheid onder toezicht staan van een verantwoordelijke persoon of instructies hebben gekregen over het gebruik ervan.
- Zorg ervoor dat kinderen niet met het apparaat spelen.
- **Verlaat de stoel niet terwijl de reinigingsfuncties actief zijn.**
- Dompel de afstandsbediening niet onder in vloeistoffen. Leg de afstandsbediening op de voet als u deze niet gebruikt om te voorkomen dat deze valt.
- Neem de instructies van de fabrikant in acht bij het gebruik van reinigingsmiddelen.
- Als u reinigingsmiddelen gebruikt om het toilet schoon te maken, spoel het toilet dan door en verwijder het binnen 5 minuten, waarbij u de toiletbril en het deksel open laat. Als er stoom van een toiletreiniger in de hoofdunit terechtkomt, kan dit een storing veroorzaken.
- Sluit bij een waterlek automatisch de kraan en schakel de stroomtoevoer uit.
- Gebruik geen stoelverhooger voor kinderen of volwassenen als je de slimme toiletfuncties gaat gebruiken.

2.2 OP VERPAKKING

- Laat kinderen niet spelen met verpakkingsmateriaal. Plastic zakken of verpakkingsmateriaal kunnen verstikkingsgevaar opleveren.
- Bewaar verpakkingsmateriaal op een veilige plaats of voer het af volgens de milieuvoorschriften voor recycling.

2.3 OP HET TOILET

- Gebruik het apparaat niet als het beschadigd is. Haal indien mogelijk de stekker uit het stopcontact en neem contact op met de technische dienst van Mizu Technologies.
- Open het apparaat niet. Bevat geen onderdelen die door de gebruiker kunnen worden gerepareerd of onderhouden.
- Geen aanpassingen of extra installaties. Aanpassingen zijn levensgevaarlijk.
- Alleen gekwalificeerde personen met de juiste opleiding en autorisatie mogen deze reparaties uitvoeren met originele reserveonderdelen.
- Gebruik het apparaat niet langer dan de ingestelde tijd per cyclus. Dit kan de natuurlijke balans van het lichaam verstoren.
- Raadpleeg de tabel voor het oplossen van problemen als er een storing optreedt.
- Plas niet in het apparaat en gooi geen water of schoonmaakmiddelen in het apparaat of in de stekker. Dit kan brand, elektrische schokken of kortsluiting veroorzaken en vlekken of storingen veroorzaken.

- Blokkeer de openingen van het product niet en steek er geen voorwerpen in. Houd de luchtinlaat vrij van pluizen.
- Laat geen open vlammen, kaarsen, sigaretten of dergelijke achter op het product. Gooi geen brandbare voorwerpen in het toilet.
- Buig, trek of verdraai de voedingskabel niet.
- Sluit geen andere elektrische apparaten aan op hetzelfde stopcontact als dit toilet.
- Personen die een medische behandeling of therapie ondergaan in deze lichaamsgebieden moeten hun arts raadplegen voordat ze deze producten gebruiken.
- Als de temperatuur in het bad lager is of zal zijn dan 0°C, moeten de tank en het toilet worden gelegegd om te voorkomen dat het product bevroest en de leidingen barsten, wat ook kan leiden tot waterlekage.
- Als het product gedurende langere tijd niet wordt gebruikt, haal dan de stekker uit het stopcontact en maak de tank leeg.

2.4 OP DE ZITTING EN DEKSEL

- Het product wordt standaard geleverd met een slow-down vergrendelingssysteem voor de zitting en het deksel.
- Druk niet met de hand op een van deze onderdelen omdat dit de werking van de schokdemper, de onderdelen die het zachte sluiten van het zadel en de klep vergemakkelijken, kan beschadigen.
- Plaats geen lading of voorwerpen op de toiletbril. Klim niet op de zitting.

03 IMPLEMENTATIE

3.1 EERSTE STAPPEN

Plaats de batterij in de afstandsbediening.

Open de waterkraan

Indien rechtstreeks aangesloten op het lichtnet of in een stopcontact

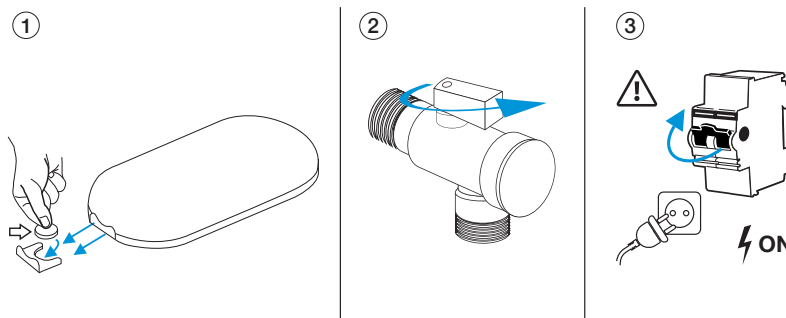

3.2 ALGEMENE OVERWEGINGEN

Wanneer u op de zitting van het apparaat zit

- De warmwaterbereiding wordt gestart. De functies kunnen op elk moment worden geactiveerd, maar als ze te snel worden geactiveerd, hebben ze geen tijd gehad om voor te verwarmen tot de ingestelde temperatuur. Daarom wordt een minimale voorverwarmingstijd van 30 seconden aanbevolen vanaf het moment dat de gebruiker gaat zitten tot het moment dat een waterfunctie wordt geactiveerd.
- Het groene lampje op de zijknop van het toilet is geactiveerd.
- Basisinstellingen worden automatisch geactiveerd
- Douche/wasfunctie is geactiveerd

Opstaan uit de stoel

- Douche/wasfunctie is gedeactiveerd
- De kop wordt gespoeld en opgevangen in een 8 seconden durende wasbeurt.
- Het toilet wordt doorgespoeld om vuil op te ruimen

04 FUNCTIES

4.1 VIA DE AFSTANDSBEDIENING

4.1.1 Anale/voorste wassing

Voorwaarde: op het toilet zitten is vereist.

Druk op de toets met het symbool 

Kort indrukken activeert de terugspoeling voor volwassenen. Het blauwe lampje op de zijknop wordt geactiveerd.

Het toilet heeft een geheugen, dat begint bij de laatste positie van de canule, de laatste waterintensiteit en de laatst ingestelde temperatuur. De waterstraal komt door 3 openingen naar buiten en vormt zo een straal die een groter oppervlak beslaat.

De start van de spoelfunctie is altijd in de statische stand van de canule. Als de functie actief is, wordt door nogmaals op dezelfde knop te drukken overgeschakeld naar de oscillerende stand (voor-achterwaartse beweging van de canule). Door nogmaals op de knop te drukken, keert u terug naar de statische functie.

Aan het begin van het spoelen vindt een zelfreiniging van de canule plaats, die op zijn beurt het koude water in de leidingen vervangt om ongemak te voorkomen. Tijdens het gebruik van deze functie is het mogelijk om bij te stellen:

- Watertemperatuur
- Wateruitlaatdruk
- Aanpassing van de positie van de canule aan de gebruiker

Om de functie te stoppen drukt u op de centrale knop  op de afstandsbediening of op het zijpaneel. Als de gebruiker opstaat van het toilet, wordt de functie na 2 seconden uitgeschakeld.

Als er geen knop wordt ingedrukt, stopt de spoeling na 2 minuten.

Aan het einde van het proces en terwijl de canule wordt opgeslagen, wordt een zelfreinigingsprocedure uitgevoerd op de canule. Als tijdens het wassen op een andere functie wordt gedrukt, stopt het wassen en wordt de geselecteerde functie geactiveerd.

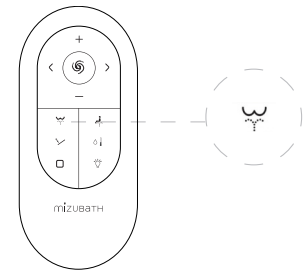

4.1.2 Perineaal of vrouwelijk wassen

Voorwaarde: op het toilet zitten is vereist.

Druk op de toets met het symbool 

Korte druk activeert de spoeling voor volwassen vrouwen. Het roze/paarse lampje op de zijknop van het toilet wordt geactiveerd.

De canule wordt geactiveerd in een meer geavanceerde positie voor vrouwelijke reiniging. Bovendien komt het water via een ander kanaal naar buiten dan bij de anale wasbeurt voor meer hygiëne. De waterstraal komt door 4 gaatjes naar buiten om een fluweelzachte straal te vormen.

Bij het begin van de spoeling vindt een zelfreinigende spoeling van het mondstuk plaats, die op zijn beurt het koude water in de leidingen vervangt om ongemak te voorkomen. Het toilet heeft een geheugen, dat begint bij de laatst ingestelde spoelpositie, waterintensiteit en temperatuur.

De start van de spoelfunctie is altijd in de statische stand van de canule. Als de functie actief is, wordt door nogmaals op dezelfde knop te drukken overgeschakeld naar de oscillerende stand (voor-achterwaartse beweging van de canule). Door nogmaals op de knop te drukken, keert u terug naar de statische functie.

Tijdens het gebruik van deze functie is het toegestaan om aan te passen:

- Watertemperatuur
- Wateruitlaatdruk
- Aanpassing van de canulepositie aan de gebruiker

Druk op de centrale Stop/Stop-toets op  de afstandsbediening of op het zijpaneel om de functie te stoppen.

Als er geen knop wordt ingedrukt, stopt de spoeling na 2 minuten.

Aan het einde van het proces en terwijl de canule wordt opgeslagen, wordt een zelfreinigingsprocedure uitgevoerd op de canule. Als tijdens het wassen op een andere functie wordt gedrukt, stopt het wassen en wordt de geselecteerde functie geactiveerd.

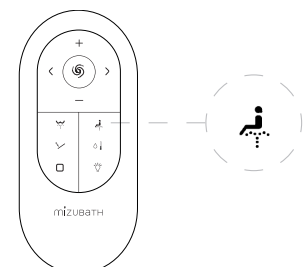

4.1.3 Warm/koud water massage

Voorwaarde: u moet op het toilet zitten en de doorspoelfunctie hebben gestart.

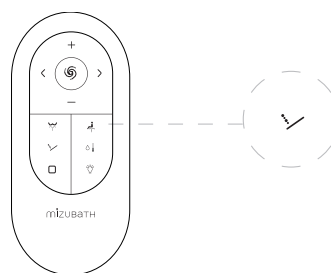

Druk op de knop met het symbool  **na het starten van de wasfuncties.**

Deze functie werkt niet onafhankelijk.

De watertemperatuur wisselt ritmisch tussen water op kamertemperatuur en warm water (in de huidige instelling).

Deze massage is niet beschikbaar in de Auto-modus. Tijdens het gebruik van deze functie is de instelling toegestaan:

- Watertemperatuur
- Wateruitlaatdruk
- Aanpassing van de positie van de canule aan de gebruiker

Om de functie te stoppen, druk je op de centrale Stop/Stop-knop op  de afstandsbediening of op het zijpaneel.

De massage stopt na 2 minuten als er geen knop wordt ingedrukt vanaf het begin van de hoofdwashfunctie.

Als er op een andere functie wordt gedrukt terwijl de massage actief is, stopt de massage en wordt de geselecteerde functie geactiveerd.

4.1.4 Stop/Stop-functie

Voorwaarde: op het toilet zitten is vereist

Stopt elke actieve functie op dat moment.

De knop moet worden ingedrukt  De knop moet kort worden ingedrukt.

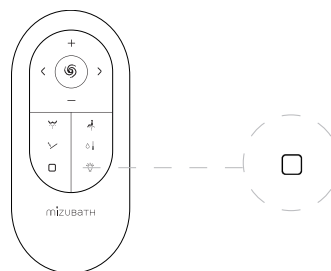

4.1.5 Kinderen wassen

Het is niet nodig om op het toilet te zitten.

Door lang op de wasknop voor vrouwen te drukken (druk op het pictogram) wordt de kinderdouche geactiveerd.

De sproeikop komt uit in de kortste stand, het water heeft de laagste temperatuur en de waterintensiteit is het laagst.

Dit maakt het wassen comfortabeler voor de allerkleinsten.

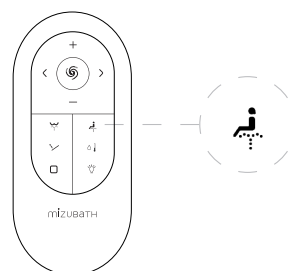

4.2 FUNCTIES VIA DE ZIJKNOP

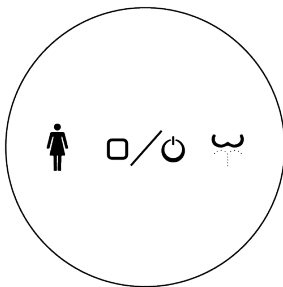

De zij-/hulpbediening kan worden gebruikt voor de hoofdfuncties van het product: anaal/voorwaarts wassen en perineaal/vrouwelijk wassen.

Met deze hulpbediening kunnen medium instellingen worden gebruikt: medium positie, druk en temperatuur. Aanpassingen via de zijknop zijn niet toegestaan, maar kunnen via de afstandsbediening worden uitgevoerd:

- Watertemperatuur
- Wateruitlaatdruk
- De positie van de canule kan worden aangepast aan de gebruiker. De functies kunnen alleen worden geactiveerd als het deksel open is en de gebruiker zit

4.2.1 Anale/voorste wassing

Voorwaarde: je moet op het toilet zitten.

Draai de knop in de richting van het symbool  (met de klok mee).

Het volledige was- en droogprogramma wordt geactiveerd dat bestaat uit een anale/voorste wasfunctie gedurende 2 minuten. Na het wassen wordt het toilet doorgespoeld om het schoon te maken. Tot slot wordt het droogprogramma gedurende 3 minuten geactiveerd.

Als de wasfunctie actief is en de knop opnieuw rechtsom wordt gedraaid, wordt de oscillerende wasfunctie geactiveerd. Als de knop opnieuw met de klok mee wordt gedraaid, gaat de sproeier terug naar de vaste positie voor de statische was. Dit heeft geen invloed op het hele programma, dat blijft doorlopen tot het einde van het programma.

Druk op de centrale knop op het zijpaneel of op  de afstandsbediening om de functie te stoppen.

Als er op een andere functie wordt gedrukt terwijl de was draait, stopt de was en wordt de geselecteerde functie geactiveerd en gaat deze terug naar de handmatige modus.

4.2.2 Perineumwassen / Vrouw

Voorwaarde: je moet op het toilet zitten.

Draai de knop in de richting van het symbool  (tegen de klok in).

Het volledige was- en droogprogramma wordt geactiveerd, dat bestaat uit een perineum-/vrouwenwasfunctie gedurende 2 minuten. Na het wassen wordt er doorgespoeld om het toilet te reinigen. Tot slot wordt het droogprogramma gedurende 3 minuten geactiveerd.

De positie van de canule is vooraf ingesteld voor gebruik door vrouwen.

Wanneer de wasfunctie actief is, activeert het opnieuw draaien van de knop in dezelfde richting (tegen de klok in) de oscillerende wasfunctie. Als de knop weer met de klok mee wordt gedraaid, keert de sproeier terug naar de vaste positie voor de statische wasfunctie. Dit heeft geen invloed op het volledige programma, dat blijft doorlopen tot het programma is voltooid.

Druk op de centrale knop op het zijpaneel of op  de afstandsbediening om de functie te stoppen.

Als er op een andere functie wordt gedrukt terwijl de was draait, stopt de was en wordt de geselecteerde functie geactiveerd en gaat deze terug naar de handmatige modus.

4.2.3 Stop/Stop-functie

Voorwaarde: je moet op het toilet zitten.

Stopt elke momenteel actieve functie.

De knop moet worden ingedrukt  knop moet kort worden ingedrukt.

4.2.4 Toilet afsluiten

Als er geen gebruiker op het toilet zit, wordt het toilet volledig uitgeschakeld door 5 seconden op de knop op de zijbediening te drukken. Om het toilet weer in te schakelen, herhaalt u de handeling door 5 seconden op de knop aan de zijkant te drukken totdat de verlichting weer aan is.

Bij het opnieuw opstarten blijven de pre-shutdown instellingen actief: canulepositie, temperatuur en waterdruk.

05 INSTELLINGEN

5.1 INSTELLING WATERTEMPERATUUR

Voorwaarde: op het toilet zitten is vereist.

De temperatuur waarop het water eruit komt, kan worden geregeld. De temperatuur heeft 4 niveaus met de volgende temperaturen.

Temperatuur	Piep			
Omgevingstemperatuur	●			
Laag ca. 34°C	●	●		
Gemiddeld ca. 37°C	●	●	●	
Hoog ca. 40°C	●	●	●	●

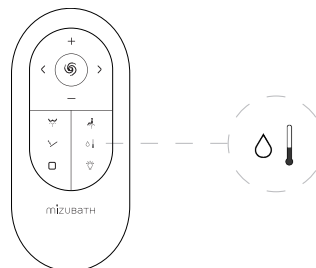

5.2 AFSTELLING CANULEPOSITIE

Voorwaarde: op het toilet zitten is vereist.

Wanneer een van de wasfuncties in werking is, kan de positie van de canule worden aangepast langs de 5 verschillende posities die beschikbaar zijn op deze modellen. Met een korte aanraking naar voren of naar achteren beweegt de spuitkop zich door de posities die het best passen bij de behoeften van de gebruiker.

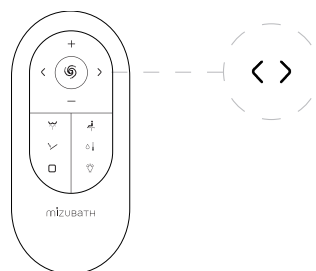

5.3 WATERINTENSITEIT AANPASSEN

Voorwaarde: je moet op het toilet zitten en op de knop voor het aanpassen van de waterintensiteit drukken en dan met +/- regelen.

Wanneer een van de wasfuncties in werking is, kan de intensiteit waarmee de waterstraal naar buiten komt geregeld worden tussen de 5 verschillende intensiteiten die beschikbaar zijn in deze modellen. Door meer of minder te drukken, komt er meer of minder kracht uit het water om beter aan de behoeften van de gebruiker te voldoen.

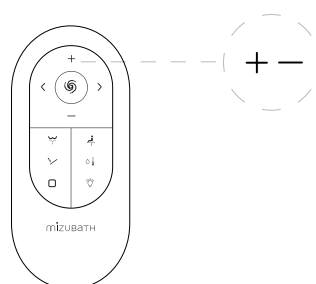

5.4 NACHTLICHT

Voor de bediening hoeft de gebruiker niet te zitten.

Door op de knop  te drukken wordt het nachtlucht in- of uitgeschakeld.

Lang indrukken schakelt de toiletverlichting inclusief de verlichting van de zijknop volledig uit. Houd nogmaals ingedrukt om de toiletverlichting weer te activeren.

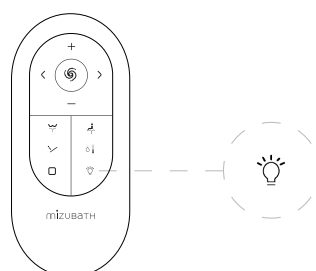

06 REINIGING EN ONDERHOUD

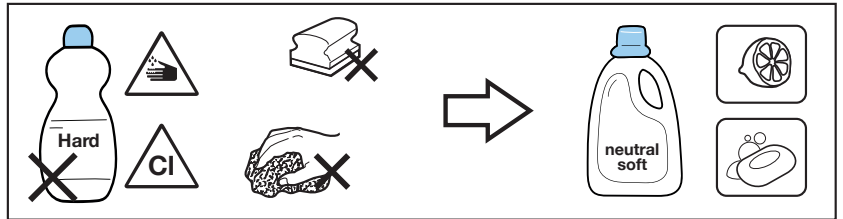

6.1 TOILETREINIGING

- Reinig de buitenkant van het product voorzichtig met een zachte, vochtige doek of spons.
Belangrijk:
- Het wordt aanbevolen om het toilet uit te schakelen voordat u het schoonmaakt.
- Gebruik geen agressieve producten zoals bleekmiddelen en ammoniak. Gebruik alleen neutrale schoonmaakmiddelen
- Trek of duw niet met de hand aan de canule. U kunt de canule verwijderen door de stappen in paragraaf 6.3 te volgen.
- Laat bij het schoonmaken van de binnenkant van het toilet het deksel een paar uur open staan om te voorkomen dat er gassen in het product komen. Laat het product ook niet langer dan 5 minuten staan zonder het toilet door te spoelen.
- Besproei de water- of luchtuitlaten niet met water of reinigingsmiddelen die de binnenkant van het toilet binnendringen.

6.2 DE AFSTANDSBEDIENING REINIGEN

Veeg het voorzichtig schoon met een vochtige doek. Als de afstandsbediening te vuil is, kunt u een neutraal schoonmaakmiddel verdund met water gebruiken.

Verwijder de batterijklepjes niet om ze schoon te maken.

6.3 CANULE REINIGEN / MONDSTUK VERVANGEN

Het wordt aanbevolen om de canule en het mondstuk wekelijks te reinigen.
Volg deze stappen om de canule te verwijderen of het mondstuk te vervangen:

- Druk lang (5 seconden) op de knop op de afstandsbediening zonder op  het toilet te zitten.
- De canule komt naar buiten om gereinigd te worden door zelfreiniging van de canule.
- Verwijder het mondstuk door er voorzichtig aan te trekken om te voorkomen dat de canule breekt en maak hem los. Tijdens dit proces blijft er water uit stromen om de hygiëne te verbeteren en de canule te reinigen voordat je ermee in contact komt.
- Tijdens het reinigingsproces van het mondstuk is het aan te raden om de canule terug te plaatsen en het verbruik van water te vermijden. Als je de gereinigde canule er weer in wilt stoppen, moet je deze er weer uithalen door op de betreffende knop te drukken.
- Reinig de canule.
- Plaats het mondstuk terug op de canule.

Druk op de stopknop op  de afstandsbediening om de canule terug te trekken. Als u dit niet doet, wordt de canule na 2 minuten automatisch teruggetrokken.

Eenmaal binnen voert de canule een zelfreinigend proces uit.

Trek niet aan de canule om deze te verwijderen, want dit kan de canule beschadigen en de goede werking van het product beïnvloeden



6.4 SPROEIER ONTKALKEN

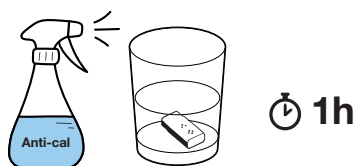

De openingen van de sproeier kunnen verstopt raken door kalkaanslag. Wanneer dit gebeurt, neemt de waterstroomsnelheid af. Om het mondstuk te ontkalken, moet je het ongeveer 1 uur lang onderdompelen in een in de handel verkrijgbare antikalkvloeistof (azijn).

Spoelen en opnieuw installeren.

Het wordt aanbevolen om dit proces elke 2 maanden te herhalen.

6.5 HET WATERINLAATFILTER REINIGEN

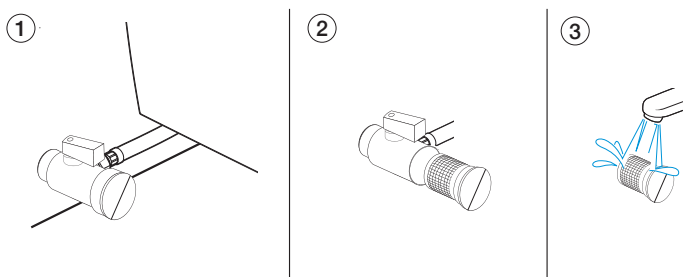

Voor een goed onderhoud van het apparaat wordt aangeraden het filter één keer per jaar te onderhouden.

Noodzakelijke stappen:

- Draai de waterkraan dicht
- Verwijder het filter met een munt of schroevendraaier.
- Maak het filter schoon
- Vervangen

6.6 AFSTANDSBEDIENING BATTERIJ VERVANGEN

Op dit moment betekent dit dat de batterij aan vervanging toe is.

Open hiervoor het achterdeksel van de afstandsbediening en vervang deze door 1x CR 2025 batterij.

Sluit de afstandsbediening weer als u klaar bent.

6.7 GEKOPPELDE AFSTANDSBEDIENING

Bij vervanging van de afstandsbediening moeten de volgende stappen in acht worden genomen:

- Schakel het apparaat uit en trek de stekker uit het stopcontact.
- Houd de Stop knop  op de afstandsbediening 3 seconden ingedrukt.
- Sluit u het toilet weer aan op de netstroom en koppelt de besturingseenheid automatisch met het toilet.

6.8 DEMONTAGE VAN DE TOILETBRIL

Om de toiletbril te verwijderen en terug te plaatsen, zijn de volgende stappen nodig:

- Het scharnier verwijderen
- Verwijder de schroeven
- Plaats de nieuwe afdekking terug
- Vervang de schroeven
- Bedek met de sierrand

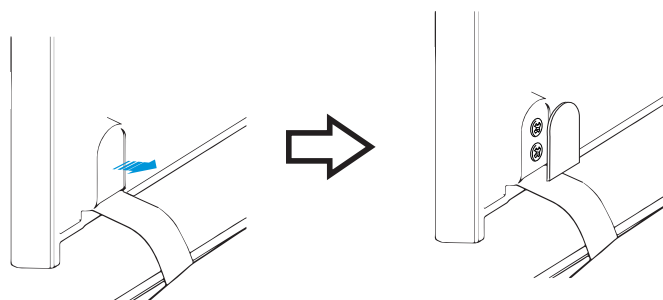

07 PROBLEEMOPLOSSING

PROBLEEM	MOGELIJKE OORZAAK	OPLOSSING
Product reageert niet op extra zijpaneel	De apparatuur is uitgeschakeld	Druk gedurende 5 seconden op de knop Stop/Stop op het zijpaneel om het apparaat in te schakelen.
	Het product is losgekoppeld of spanningsloos.	Steek de stekker van het product in het stopcontact of controleer of er spanning op het stopcontact staat.
Het product reageert niet wanneer u op de afstandsbediening drukt	De batterijen zijn leeg	Vervang de batterijen volgens punt 6.6
	De bediening is niet gekoppeld aan het toilet.	Koppel de besturing (punt 6.7)
De wasstroom is lager dan normaal	Waterinlaatklep is niet volledig geopend	Controleren en openen
	Geen watervoorziening	Controleer de waterinstallatie thuis
	Vastgeklemd metalen slang blokkeert doorstroming	Laat de slang los om de waterdoorgang vrij te maken.
	Verstopping waterfilter	Schoonmaken volgens punt 6.5
	Afdichting van het mondstuk van de canule door kalkaanslag	Volg reinigingsprocedure punt 6.4
De wasfunctie stopt	De vooraf ingestelde wastijd van 2 minuten is verstreken.	Activeer de functie opnieuw als een langere wastijd gewenst is.
	Stroomuitval	Controleer de elektrische installatie of haal de stekker uit het stopcontact en steek de stekker weer in het stopcontact.
Het waswater komt er niet heet uit	Water is ingesteld op kamertemperatuur	Stel de gewenste watertemperatuur in
	Waterverwarmingssysteem werkt niet	Zet het toilet uit en weer aan door het te resetten.
Canule wordt niet volledig uitgeschoven	Stroomuitval	Stroom herstellen. De canule komt er automatisch uit
De stoel beweegt	De bevestiging van de zitting aan het toilet is niet goed vastgedraaid.	Draai de stoelbevestigingen vast
Canule trekt niet in en wordt opgeslagen	Stroomuitval	Stroom herstellen. De canule wordt automatisch teruggetrokken
	Vreemd voorwerp belemmert de opening	Intrekken
	Er is geen storing zichtbaar en er is stroom.	Reset het apparaat door het van het lichtnet los te koppelen en vervolgens weer aan te sluiten.

In elk geval, als het probleem aanhoudt en niet wordt opgelost zoals aangegeven, koppelt u het toilet los en neemt u contact op met de technische dienst.

08 TECHNISCHE KENMERKEN

Model	RADA BASIS	
Stroomvoorziening	220-230 V WISSELSTROOM	
Frequentie	50/60 Hz	
Maximaal vermogen	1600 W (Waterverwarmer)	
	1270 W (normale werking zonder verwarming)	
Minimum waterdruk	0,07 Mpa / 0,8 Mpa	
Verwarmingsvermogen	Waterverwarmer	1600W
Waterverbruik	Anaal/voorste spoelstroom	0,47 L. / 0,5 L. / 0,53 L. / 0,56 L.
	Debiet Perineum/vrouwelijk	0.55L
	Afvoerstroom	4,2 L
Temperatuurbereik	Bedrijfstemperatuur	10°C - 30°C
	Watertemperatuur	Omgeving /34°C/37°C/40°C
Lengte elektrische kabel	Ca. 1,5m	
Wassen	Veiligheidsapparaat	Thermostaat en zekering
Nachtlampje	Ja. Kleur LED	
Stand-by verbruik	< 0.7W	
Beschermingsgraad	IP X4	

09 VERWIJDERING VAN ELEKTRISCHE EN ELEKTRONISCHE APPARATUUR

Mizu Technologies zet zich in voor het milieu. Help ons door dit product aan het einde van zijn levensduur op een verantwoorde manier weg te gooien om te voorkomen dat bepaalde stoffen in elektrische of elektronische producten schade toebrengen aan de volksgezondheid en het milieu.

Het symbool van de doorgekruiste vuilnisbak op het product betekent dat het product niet samen met ander huishoudelijk afval mag worden weggegooid. Aan het einde van de levensduur van het product moet het worden ingeleverd bij de inzamelingsfaciliteiten die voor dit doel zijn ingesteld door de autoriteiten in uw land of bij de dealer waar u een nieuw product koopt dat gelijkwaardig is aan of dezelfde functies heeft als dit apparaat. De laatste optie is in sommige landen mogelijk niet beschikbaar, dus controleer bij de autoriteiten in uw land welke inzamelsystemen beschikbaar zijn en welke inzamelpunten zich het dichtst bij uw huis bevinden. Op deze manier kunt u bijdragen aan de bescherming van het milieu door afgedankte elektrische en elektronische apparatuur te hergebruiken en te recyclen. Aan de andere kant kunt u administratief aansprakelijk worden gesteld als u zich niet houdt aan de afvalverwerkingsvoorschriften voor dit product.

Batterijen moeten vooraf worden verwijderd en apart worden weggegooid in geschikte recyclingcontainers.

mizUBaTH

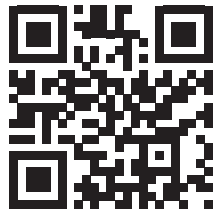

www.mizubath.com