

MANUAL DE USO®

mizUBATH

USER MANUAL · MANUEL DE L'UTILISATEUR · MANUAL DE FUNCIONAMENTO · MANUALE D'USO
BENUTZERHANDBUCH · GEBRUIKERSHANDLEIDING



ELUM

INODORO SUSPENDIDO · WALLHUNG TOILET · TOILETTE SUSPENDUE ·
SANITA SOSPESA · WC SOSPESO · WAND-WC · WAND-WC



www.mizubath.com

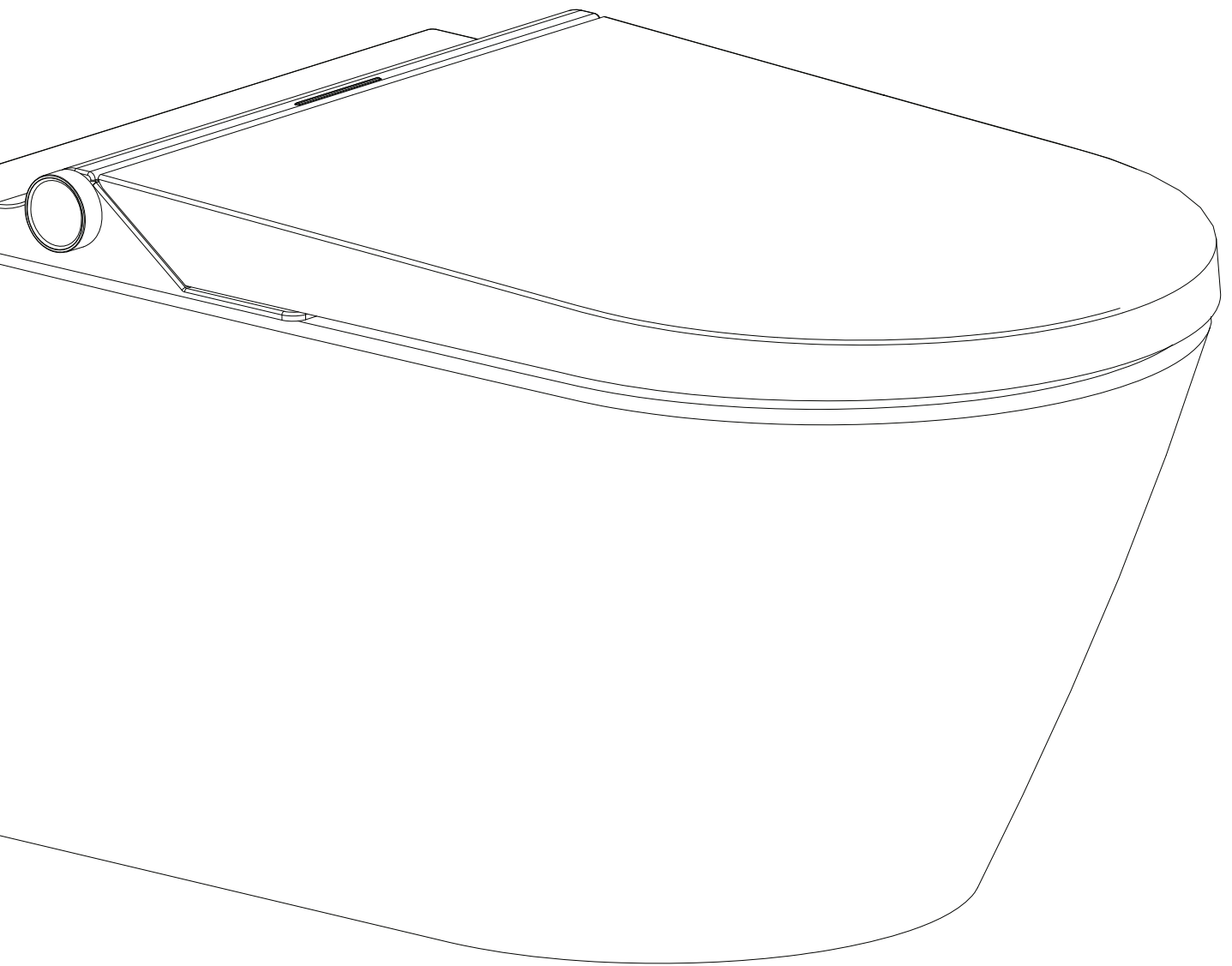

Español	4
English	22
Français	40
Português	58
Italiano	76
Deutsch	94
Nederlands	112

VISTA GENERAL MODELO

Modelo Inodoro suspendido Elum

1. Mando a distancia
2. Tapa
3. Asiento
4. Cánula limpiieza
5. Tapa sistema descalcificación
6. Mando accionamiento lateral

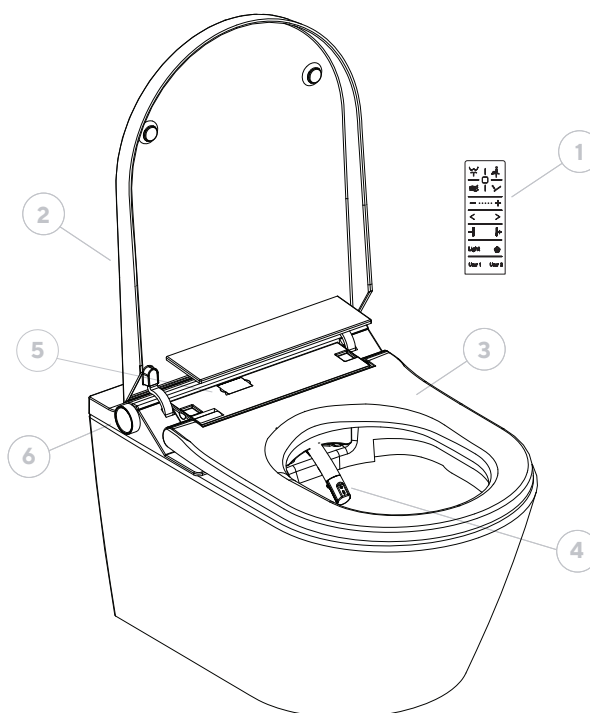

Mando a distancia

1. Lavado anal / posterior
2. Lavado perineal / Femenino
3. Secado
4. Modo Masaje
5. Stop
6. Regulación intensidad agua & aire (+/-)
7. Regulación posición de la cánula (<>)
8. Regulación temperatura agua & aire
9. Luz Led
10. Modo desodorizante
11. Usuarios 1&2

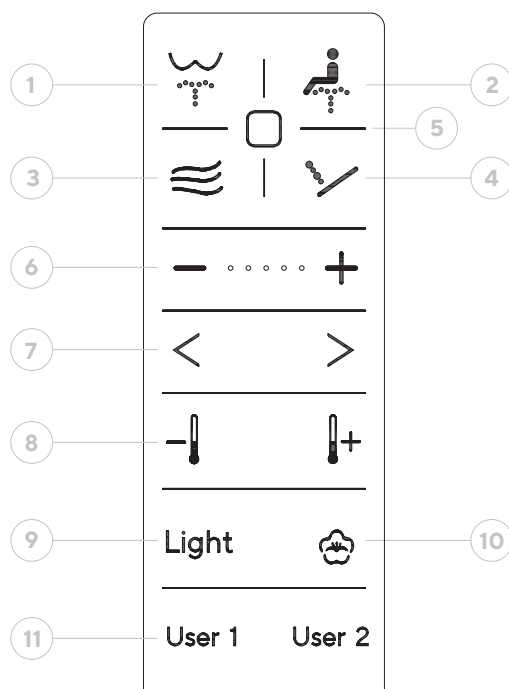

Botón lateral

1. Lavado anal / posterior / Regulación -
2. Lavado perineal / Femenino / Regulación +
3. Secado / Stop

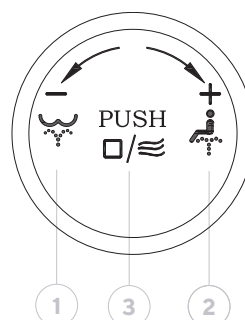

ÍNDICE

01. Introducción	6	5.3. Ajuste temperatura del agua	12
02. Seguridad	6	5.3.1. Desde el mando a distancia	12
2.1. Advertencias generales	6	5.3.2. Desde el botón lateral	12
2.2. Sobre el embalaje	6	5.4. Ajuste intensidad aire función secado	12
2.3. Sobre el inodoro	6	5.4.1. Desde el mando a distancia	12
2.4. Sobre el asiento y tapa	7	5.4.2. Desde el botón lateral	12
03. Puesta en marcha	7	5.5. Ajuste temperatura aire función secado	12
3.1. Primeros pasos	7	5.5.1. Desde el mando a distancia	12
3.2. Consideraciones generales	8	5.5.2. Desde el botón lateral	13
3.2.1. Al sentarse en el asiento	8	5.6. Ajuste luz led nocturna	13
3.2.2. Al levantarse del asiento	8	5.6.1. Desde el mando a distancia	13
3.3. Reseteo a valores de fábrica	8	5.6.2. Desde el botón lateral	13
04. Funciones	8	5.7. Ajuste luz led ambiental	13
4.1. Lavado anal o posterior	8	5.8. Ajuste usuarios	14
4.1.1. Desde el mando a distancia	8	5.8.1. Grabado de preferencias de usuario	14
4.1.2. Desde el botón lateral	8	5.8.2. Uso de los modos grabados	14
4.2. Lavado perianal o femenino	9	5.9. Ajuste sonidos	14
4.2.1. Desde el mando a distancia	9	5.10. Apagado del inodoro	14
4.2.2. Desde el botón lateral	9	06. Limpieza y mantenimiento	14
4.3. Modo masaje	9	6.1. Limpieza del inodoro	14
4.4. Secado	10	6.2. Limpieza del mando a distancia	15
4.4.1. Desde el mando a distancia	10	6.3. Limpieza de la cánula /	
4.4.2. Desde el botón lateral	10	sustitución de la boquilla	15
4.5. Desodorizante	10	6.4. Descalcificación de la boquilla	16
4.5.1. Desde el mando a distancia	10	6.5. Descalcificación del aparato	16
4.5.2. Desde el botón lateral	10	6.6. Sustitución pilas mando a distancia	17
4.6. Parado	11	6.7. Emparejado nuevo mando o	
4.6.1. Desde el mando a distancia	11	múltiples inodoros con múltiples mandos	17
4.6.2. Desde el botón lateral	11	6.8. Vaciado del tanque interior	17
05. Ajustes	11	6.9. Sustitución o renovación del filtro	
5.1. Ajuste posición cánula	11	de carbón activo	18
5.2. Ajuste intensidad del agua	11	07. Solución de problemas	19
5.2.1. Desde el mando a distancia	11	08. Características técnicas	20
5.2.2. Desde el botón lateral	11	09. Eliminación de aparatos eléctricos y electrónicos	21

01. INTRODUCCIÓN

Para garantizar el uso adecuado de este producto, lea atentamente este manual impreso. Guárdelo en algún lugar disponible para futuras consultas.

02. SEGURIDAD

Si no se siguen las instrucciones de seguridad descritas en este manual, podrían producirse accidentes graves en determinadas circunstancias.

Cada uno de estos puntos es sumamente importante para la seguridad y se deben cumplir de forma estricta.

En caso de que se produzca un accidente por uso indebido o inadecuado, Mizu Technologies no asumirá responsabilidad alguna por los daños.

2.1. Advertencias generales

- No es apropiado para ser utilizado por personas (incluyendo niños) con limitaciones de sus capacidades físicas, sensoriales o mentales o que carezcan de la experiencia o del conocimiento para usarlo, a no ser que, por su seguridad, sean vigiladas por una persona responsable o que reciban instrucciones de cómo usarlo.
- Vigile que los niños no juegan con el aparato.
- No abandonar el asiento mientras las funciones de limpieza están en funcionamiento.
- Prohibido sumergir el mando en líquidos. Para evitar que el mando a distancia pueda caerse, colóquelo en la base cuando no lo esté utilizando.
- Respetar las indicaciones del fabricante cuando se utilicen medios de limpieza.
- Cuando utilice productos de limpieza para limpiar el inodoro, lávelo y retírelo antes de 5 minutos, dejando el asiento y la tapa del inodoro abiertas. Si el vapor de un limpiador de inodoros entra en la unidad principal, podría causar un mal funcionamiento.
- Si se produce una fuga de agua, cierre automáticamente la llave de paso y corte el suministro eléctrico.
- No utilice asiento elevador para niños o adultos si va a utilizar las funciones del inodoro inteligente.

2.2. Sobre el embalaje

- No deje jugar a los niños con los materiales de embalaje. Las bolsas de plástico o el material de embalaje pueden suponer un riesgo de asfixia.
- Guarde el material de embalaje en un sitio seguro o deshágase de él siguiendo las normas de reciclado medioambientales.

2.3. Sobre el inodoro

- No utilizar el dispositivo si este está dañado. Si es posible, separar el dispositivo del suministro de la red eléctrica y ponerse en contacto con el Servicio Técnico de Mizu Technologies.
- No abrir el dispositivo. No contiene componentes que el usuario pueda reparar o mantener.
- No realizar modificaciones o instalaciones complementarias. Las modificaciones implican peligro de muerte.
- Solo las personas cualificadas con la debida formación y autorización pueden realizar estas reparaciones y usando piezas de recambio originales.
- No utilice el aparato más allá del tiempo establecido por ciclo. Si lo hace, puede alterar el equilibrio natural del cuerpo.
- Si se produce un fallo de funcionamiento, consulte la tabla de solución de problemas.

- No orinar ni arrojar agua o productos de limpieza al cuerpo principal, ni al enchufe de alimentación. Si lo hace, puede provocar un incendio, una descarga eléctrica o cortocircuito, pudiendo provocar manchas o un mal funcionamiento.
- No bloquear, ni insertar ningún objeto en ninguna abertura del producto. Mantenga la entrada del aire libre de pelusas.
- No deje fuentes de llama abiertas, velas, cigarrillos o similares sobre el producto. Ni tire objetos inflamables dentro del inodoro.
- No doble, ni tire, ni retuerza el cable de alimentación.
- Evite conectar cualquier otro aparato eléctrico en la misma toma de este inodoro.
- Las personas que están recibiendo tratamiento médico o terapia en estas áreas corporales deben consultar con su médico antes de usar este tipo de productos.
- En caso de que la temperatura del baño esté o vaya a estar por debajo de los 0°C, hay que vaciar el tanque y el inodoro para evitar roturas del producto por congelación, así como de tuberías pudiendo provocar adicionalmente una fuga de agua.
- En caso de que el producto no vaya a ser usado durante un período largo de tiempo, desconecte del suministro eléctrico y vacíe el depósito.

2.4. Sobre el asiento y tapa

- El producto se suministra de serie con cierre ralentizado del asiento y de la tapa.
- No presione ninguna de estas partes con la mano ya que puede dañar el funcionamiento del amortiguador que son las piezas que facilitan el cierre suave del asiento y de la tapa.
- No colocar cargas y objetos sobre la tapa del inodoro. **No sentarse ni subirse encima del asiento.**

03. PUESTA EN MARCHA

3.1. Primeros pasos

- 1 Colocar pilas al mando a distancia.
- 2 Abrir llave de paso agua.
- 3 Conectar corriente eléctrica en caso de conexión directa o insertar conexión en enchufe.
 - La cánula sale y se limpia sola la primera vez que se pone en marcha.
 - Si el inodoro lleva más 5 días sin usarse, realiza un vaciado del depósito interior para evitar la posibilidad de agua con bacterias.
 - Se oirá un pitido al finalizar el proceso indicando que el inodoro está ya en disposición de ser usado.

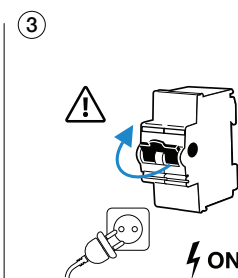
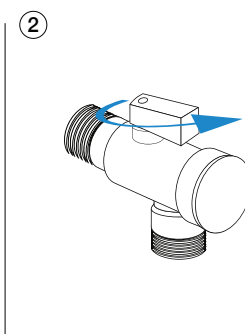
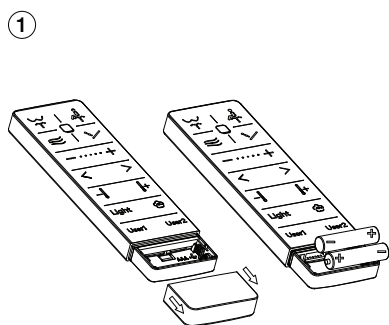

3.2. Consideraciones generales

3.2.1. Al sentarse en el asiento

- Se pone en marcha la preparación del agua caliente. Las funciones se pueden activar en el momento en que se desee, pero si se activa demasiado rápido no le habrá dado tiempo a precalentar a la temperatura establecida por lo que se recomienda un precalentamiento mínimo de 5 segundos desde que el usuario se sienta hasta que se active cualquier función de agua.
- Se activan automáticamente los ajustes básicos.
- Se activa la funcionalidad ducha/lavado.

3.2.2. Al levantarse del asiento

- Se desactiva la funcionalidad ducha/lavado.
- Se desactiva la funcionalidad de secado.
- El cabezal se enjuaga y se recoge realizando un lavado.

3.3. Reseteo a valores de fábrica

Al poner pilas nuevas en el mando y durante el primer minuto, presionar prolongadamente el botón de Stop durante más de 5 segundos hasta que se oiga un pitido largo en el inodoro. En ese momento se habrá vuelto a los valores de fábrica.

04. FUNCIONES

4.1. Lavado anal o posterior

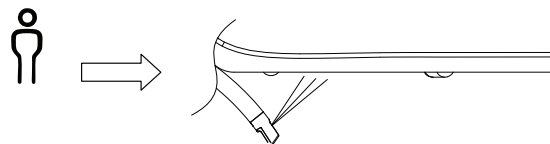

4.1.1. Desde el mando a distancia

Requisito previo: Es necesario estar sentado en el inodoro. El inodoro hará un sonido indicando que el sensor reconoce al usuario sentado.

Pulsar la tecla Lavado Posterior en el mando a distancia.

El caño sale y se lava durante el proceso durando este proceso 5 segundos aproximadamente. La cánula sale en la última posición y temperatura usada. Antes de iniciarse el lavado propiamente dicho, el agua sale a menor presión sin que toque al usuario para que se vaya calentando antes de su pleno funcionamiento.

El lavado se realiza saliendo el agua a través del único agujero más retrasado del cabezal de la cánula.

Empieza siempre en una posición fija de lavado durante 10 segundos, cambiando luego a móvil durante otros 20 segundos. Pasado este tiempo vuelve a la posición fija hasta el final del proceso.

Se puede activar nuevamente el lavado oscilante si se vuelve a pulsar el botón de lavado posterior.

Pasados 3 minutos, el lavado se detendrá. Se puede detener en cualquier momento pulsando el botón Stop.



4.1.2 Desde el botón lateral

Requisito previo: Es necesario estar sentado en el inodoro. El inodoro hará un sonido indicando que el sensor reconoce al usuario sentado.

Activar el lavado girando el mando en sentido contrario a las agujas del reloj (hacia "atrás").

El proceso de lavado es el mismo que el detallado en el punto superior.

Pasados 3 minutos, el lavado se detendrá. Se puede detener en cualquier momento pulsando el botón Stop en el propio botón lateral.

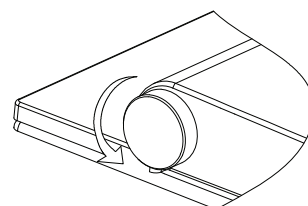

4.2. Lavado perianal o femenino

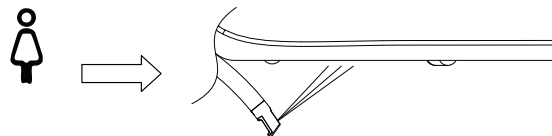

4.2.1. Desde el mando a distancia



Requisito previo: Es necesario estar sentado en el inodoro. El inodoro hará un sonido indicando que el sensor reconoce al usuario sentado.

Pulsar la tecla Lavado Femenino en el mando a distancia.

El caño sale y se lava durante el proceso durando este proceso 5 segundos aproximadamente. La cánula sale en la última posición y temperatura usada. Antes de iniciarse el lavado propiamente dicho, el agua sale a menor presión sin que toque al usuario para que se vaya calentando antes de su pleno funcionamiento.

El lavado se realiza saliendo el agua a través de la salida con más orificios en la parte delantera del cabezal de la cánula para que el chorro sea más sutil y el agua salga más difuminada.

Empieza siempre en una posición fija de lavado durante 10 segundos, cambiando luego a móvil durante otros 20 segundos. Pasado este tiempo vuelve a la posición fija hasta el final del proceso.

Se puede activar nuevamente el lavado oscilante si se vuelve a pulsar el botón de lavado posterior.

Pasados 3 minutos, el lavado se detendrá. Se puede detener en cualquier momento pulsando el botón Stop.

4.2.2. Desde el botón lateral

Requisito previo: Es necesario estar sentado en el inodoro. El inodoro hará un sonido indicando que el sensor reconoce al usuario sentado.

Activar el lavado girando el mando en sentido de las agujas del reloj (hacia "adelante").

El proceso de lavado es el mismo que el detallado en el punto superior.

Pasados 3 minutos, el lavado se detendrá. Se puede detener en cualquier momento pulsando el botón Stop en el propio botón lateral.

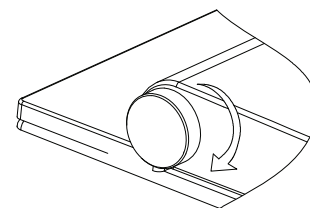

4.3. Modo masaje

Requisito previo: es necesario estar sentado en el inodoro y que esté en funcionamiento uno de los dos modos de lavado: posterior o femenino.

Una vez puesto en marcha se puede regular la temperatura del agua, la posición de la cánula y la presión del agua según se indica en el apartado Ajustes.



Los diferentes modos de masaje se consiguen pulsado repetidamente el botón y se indican con un código de luces en el propio mando.

- Pulsando una vez el botón masaje se ilumina una luz en el mando y se activa el modo Oscilante en el que la cánula se mueve adelante y atrás repetidamente y sin fin.
- Pulsando dos veces el botón masaje, se iluminan dos luces en el mando y se activa el masaje pulsante. Este masaje consiste en que estando la cánula siempre en posición fija, el agua sube y baja de intensidad en ciclos alternos para favorecer el flujo sanguíneo en la zona.
- Pulsando tres veces el botón masaje, se iluminan tres luces en el mando y se activa la combinación de masaje oscilante y pulsante simultáneamente.

Volviendo a pulsar el botón Masaje se vuelve al modo lavado normal.

Modo de masaje	Luces en el mando
Modo oscilante	●
Masaje pulsante	● ●
Masaje combinado	● ● ●

4.4. Secado

4.4.1. Desde el mando a distancia

Requisito previo: estar sentado en el inodoro y pudiendo estar en funcionamiento cualquiera de los dos lavados (deteniéndose el lavado y activándose el secado) o estar en reposo el inodoro (activándose directamente el modo secado).



Pulsando el botón Secado se activará el proceso de secado en la última temperatura e intensidad que se haya guardado. El proceso de secado dura 3 minutos

La temperatura del aire y la intensidad de este se pueden regular según se indica en el apartado correspondiente de la sección Ajustes.

Pulsando el botón Stop se parará automáticamente el modo en el que esté.

4.4.2. Desde el botón lateral

Requisito previo: estar sentado en el inodoro y pudiendo estar en funcionamiento cualquiera de los dos lavados (deteniéndose el lavado y activándose el secado) o estar en reposo el inodoro (activándose directamente el modo secado).

Pulsando el centro del botón lateral se activará el modo de secado en la última temperatura e intensidad que se haya guardado. Pasados 3 minutos, el modo secado se desactiva automáticamente.

La temperatura del aire y la intensidad de este se pueden regular según se indica en el apartado correspondiente de la sección Ajustes.

Volviendo a pulsar el centro del botón lateral se parará el modo secado.

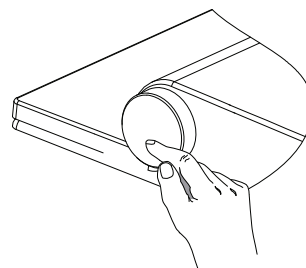

4.5. Desodorizante

4.5.1. Desde el mando a distancia

El modo Smart del sistema desodorizante está siempre conectado por defecto. Este modo consiste en que se activa en cuanto el inodoro detecta que hay un usuario sentado y que se detendrá automáticamente pasado 1 minuto después de que el usuario se haya levantado del inodoro.

Si no se produce ninguna operación de lavado o de secado por aire caliente durante 15 minutos, pero sí que hay un usuario sentado, la función desodorizante se desactivará. Para volver a activar la función una vez pasado este tiempo, hay que levantarse y volver a activar el funcionamiento del inodoro.



El modo Smart del desodorizante se puede activar o desactivar desde el mando a distancia.

Pulsando una vez el botón Desodorizante se desactivará y se mostrará una luz en el mando a distancia.

Volviendo a pulsar el botón Desodorizante se mostrarán dos luces en el mando a distancia indicando que el modo Smart se ha vuelto a activar.

Modo desodorizante	Luces en el mando
Modo desodorizante desconectado	●
Modo desodorizante activado	● ●

4.5.2. Desde el botón lateral

Requisito previo: estar sentado en el inodoro y que no esté activa ninguna de las funciones de lavado o secado.

Manteniendo pulsado el botón lateral y sin soltar, girar en sentido contrario de las agujas del reloj (hacia "atrás") desactivará el desodorizante. Si se gira en sentido de las agujas del reloj (hacia "adelante") lo activará.

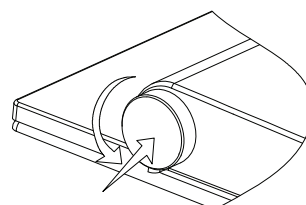

4.6. Parado

4.6.1. Desde el mando a distancia

Requisito previo: estar sentado en el inodoro y que esté en funcionamiento o activa cualquiera de las funciones de lavado o secado.



Pulsar el botón Stop en el mando en cualquier momento.

4.6.2. Desde el botón lateral

Requisito previo: estar sentado en el inodoro y que esté en funcionamiento o activa cualquiera de las funciones de lavado o secado.

Pulsar el centro del botón lateral hasta que se detenga el funcionamiento.

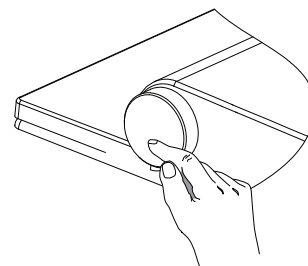

05. AJUSTES

5.1. Ajuste posición cánula

Requisito previo: estar sentado en el inodoro y que esté en marcha uno de los dos lavados (posterior o femenino).

De arranque inicial del inodoro la cánula saldrá siempre en la posición 5 que es en la que el brazo de la cánula está más extendido.



Pulsando los botones < > en el mando a distancia se moverá la cánula hacia adelante o hacia detrás a lo largo de las 5 posiciones de misma.

Este ajuste se puede hacer únicamente desde el mando a distancia.

5.2. Ajuste intensidad del agua

5.2.1. Desde el mando a distancia

Requisito previo: estar sentado y en funcionamiento uno de los dos modos de lavado: posterior o femenino.



En el mando a distancia automáticamente se activa la posibilidad de cambiar la intensidad o caudal del agua pulsando los botones +/-

5.2.2. Desde el botón lateral

Requisito previo: estar sentado y en funcionamiento uno de los dos modos de lavado: posterior o femenino.

Sin pulsar y girando el botón lateral hacia adelante (sentido agujas del reloj) se incrementará el caudal del agua. Y en sentido contrario a las agujas (hacia "atrás") se reduce la intensidad del agua.

Por cada nivel que suba o que baje la intensidad del agua se oír un pitido.

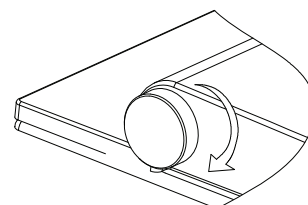

5.3. Ajuste temperatura del agua

5.3.1. Desde el mando a distancia

Requisito previo: estar sentado y en funcionamiento uno de los dos modos de lavado: posterior o femenino.

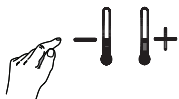

En el mando a distancia automáticamente se activa la posibilidad de cambiar la temperatura del agua pulsando los botones de temperatura.

5.3.2. Desde el botón lateral

Requisito previo: estar sentado y en funcionamiento uno de los dos modos de lavado: posterior o femenino.

Manteniendo pulsado y girando el botón lateral hacia adelante (sentido agujas del reloj) se incrementará la temperatura del agua. Y manteniendo pulsado y girando en sentido contrario a las agujas (hacia "atrás") se reduce la temperatura del agua.

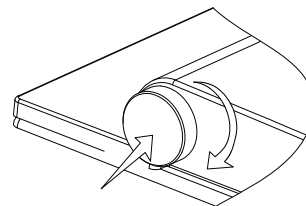

Por cada nivel que suba o que baje la temperatura del agua se oirá un pitido.

5.4. Ajuste intensidad aire función secado

5.4.1. Desde el mando a distancia

Requisito previo: estar sentado y en funcionamiento el modo secado del inodoro.



Automáticamente (al estar en modo secado) se activarán los botones +/- para regular la intensidad del chorro de aire.

5.4.2. Desde el botón lateral

Requisito previo: estar sentado y en funcionamiento el modo secado del inodoro.

Sin pulsar y girando el botón lateral hacia adelante (sentido agujas del reloj) se incrementará la intensidad del aire. Y en sentido contrario a las agujas del reloj (hacia "atrás") se reduce la intensidad del aire.

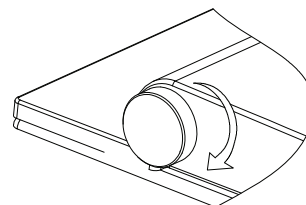

Por cada nivel que suba o que baje la intensidad del aire se oirá un pitido.

5.5. Ajuste temperatura aire función secado

5.5.1. Desde el mando a distancia

Requisito previo: estar sentado y en funcionamiento el modo secado del inodoro.

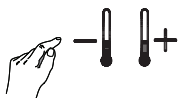

Automáticamente (al estar en modo secado) se activarán en el mando a distancia los botones de temperatura .

Si desde aquí se quisiera volver al modo lavado habría dos opciones: esperar a que se acabe el modo secado pasados los 3 minutos y empezar un proceso de lavado desde el inicio o bien directamente pulsando cualquiera de los dos botones de lavado. En este caso se detendrá el secado y se activará de nuevo el modo lavado.

5.5.2 Desde el botón lateral

Requisito previo: estar sentado y en funcionamiento el modo secado del inodoro.

Manteniendo pulsado y girando el botón lateral hacia adelante (sentido agujas del reloj) se incrementará la temperatura del aire. Y manteniendo pulsado y girando en sentido contrario a las agujas (hacia "atrás") se reduce la temperatura del aire.

Por cada nivel que suba o que baje la temperatura del agua se oirá un pitido.

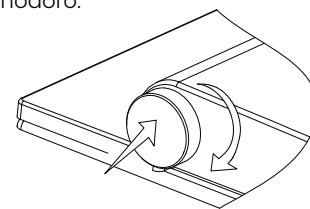

5.6. Ajuste luz led nocturna

5.6.1. Desde el mando a distancia

El modo Siempre Encendido está conectado por defecto.



Light Pulsando repetidamente en el mando a distancia el botón de Luz se podrá elegir entre los diferentes tipos de modos de iluminación. Esto también se mostrará con un código de luces en el propio mando.

- Pulsando una vez se iluminará una luz en el mando indicando que le modo luz está apagado.
- Pulsando dos veces se iluminarán dos luces en el mando y se activará el modo Siempre Encendido
- Pulsando tres veces se iluminarán tres luces en el mando activándose el modo Smart. Este modo consiste en que la luz estará siempre encendida si hay un ambiente oscuro en el baño, mientras que se apagará si la iluminación sube.

Modos de iluminación nocturna	Luces en el mando
Luz apagada	●
Modo siempre encendido	● ●
Modo iluminación Smart	● ● ●

5.6.2. Desde el botón lateral

Requisito previo: no tiene que haber nadie sentado en el inodoro.

Girando el botón lateral hacia "atrás" en sentido contrario a las agujas del reloj se irá pasando a lo largo de los 3 modos de iluminación: apagado, siempre encendido y modo Smart. Se producirá un pitido entre cada uno de los modos. Al llegar al último y seguir girando se repite el mismo ciclo de modos.

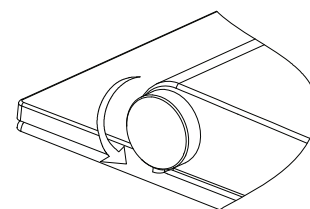

5.7. Ajuste luz led ambiental

La luz ambiente está siempre encendida por defecto.

Requisito previo: estar sentado y no estar en funcionamiento ninguno de los modos, ni de lavado, ni de secado.

Mantener pulsado el botón lateral del inodoro durante 6 segundos. Esto hará que la luz ambiental, así como la del propio botón lateral se apaguen.

Volviendo a pulsar y manteniendo durante otros 6 segundos se vuelven a encender las luces.

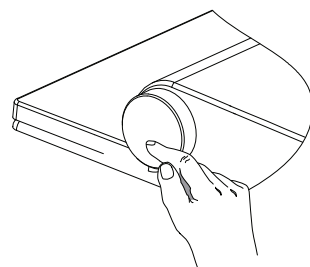

5.8. Ajuste usuarios

5.8.1. Grabado de preferencias de usuario

Requisito previo: estar sentado en el inodoro y en funcionamiento cualquiera de los dos modos de lavado o el modo secado.

Ajustar previamente la intensidad del agua, la temperatura de esta y la posición de la cánula a lo que desee el usuario, o bien la temperatura y potencia del aire en la función de secado.



- User 1** Una vez realizado esto, mantener pulsado durante más de 3 segundos el botón de Usuario 1 o de Usuario 2 según corresponda. Se oirá un pitido y se habrán grabado las preferencias.

5.8.2. Uso de los modos grabados

Requisito previo: estar sentado y no estar en funcionamiento ninguno de los modos lavado, ni el secado.



- User 1** Activar primero siempre el botón de Usuario 1 o Usuario 2 y luego el botón del modo de lavado o secado que corresponda. La temperatura del agua o del aire, la intensidad del agua o del aire y la posición de la cánula serán las grabadas en ese usuario.

En el caso de que únicamente haya un usuario en el hogar, puede usar el Usuario 1 para preferencias de lavado y el Usuario 2 para secado. O si es mujer, el Usuario 1 para lavado femenino y el Usuario 2 para el lavado posterior.

5.9. Ajuste sonidos

El sonido está siempre encendido por defecto. Esto significa que cada vez que el inodoro recibe una orden, hará un pitido.

Requisito: No estar sentado en el inodoro.

Manteniendo pulsado el botón lateral del inodoro y girándolo en sentido de las agujas del reloj (hacia "adelante") se activará el modo encendido del sonido. Si por el contrario se mantiene pulsado el botón y se gira en sentido contrario a las agujas del reloj (hacia "atrás") se apagarán todos los sonidos del inodoro.

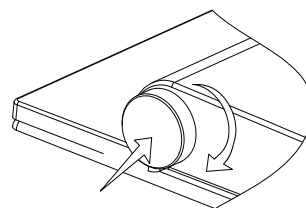

5.10. Apagado del inodoro

Requisito previo: No estar sentado en el inodoro.

Mantener pulsado el botón lateral del inodoro durante más de 6 segundos. Esto hará que el inodoro se apague completamente.

Si se vuelve a mantener pulsado el botón lateral por más de 6 segundos (sin estar sentado) se vuelve a encender el inodoro. En este caso se inicia el proceso como si empezara de cero y explicado al inicio de este manual: se limpia el agua del circuito, se limpia la cánula, etc

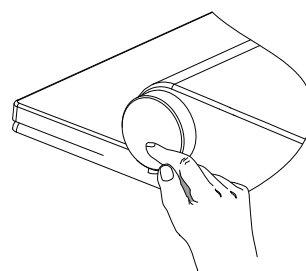

06. LIMPIEZA Y MANTENIMIENTO

6.1. Limpieza del inodoro



IMPORTANTE: Se recomienda apagar el inodoro antes de la limpieza.

- Limpie el exterior del producto con cuidado utilizando un paño suave y húmedo o una esponja.
- No utilice productos agresivos como lejías y amoniacos. Utilice únicamente productos de limpieza neutros

- No tire o empuje la cánula manualmente. Puede extraerla siguiendo los pasos del apartado 6.3.
- Cuando se limpie el interior del inodoro, dejar abierta la tapa durante unas horas para que los gases no se introduzcan en el producto.
- Así mismo, no dejar el producto más de 5 minutos sin descargar el inodoro
- No se debe rociar la salida del agua, ni del aire, con agua ni productos de limpieza que penetren en el interior del inodoro.

Componente	Utensilios de limpieza	Producto de limpieza
Asiento, tapa, caño, de lavado/cabezal del caño.	Paño de limpieza de algodón.	Detergente neutro (pH 6-8), (p. ej. limpiador neutro).
Cerámica limpieza diaria.	Paño de limpieza de fibra sintética.	
Cerámica cal.	Escobilla de inodoro.	Detergente neutro (pH>6), (p. ej. limpiador a base de limón).
Mando a distancia.	Paño de limpieza de algodón.	Agua.

IMPORTANTE: Si el inodoro no se ha usado durante más de 72 horas, cuando se vuelva a usar la siguiente vez se procederá automáticamente a un autolimpiado. Esto consiste básicamente en lo mismo que sucede en la primera puesta en marcha: se vacía completamente el agua que quede en el depósito del inodoro; se limpia la cánula vaciando también toda el agua que haya en los conductos. Todo este proceso dura aproximadamente 3 minutos durante los cuales no se puede usar el inodoro.

6.2. Limpieza del mando a distancia

- Límpielo suavemente con un paño húmedo. Si el mando a distancia está demasiado sucio, puede utilizar un detergente neutro diluido en agua.
- No retire las tapas de las pilas para su limpieza.

6.3. Limpieza de la cánula / sustitución de la boquilla

La cánula se limpia siempre automáticamente antes y después de cada lavado.

Adicionalmente se recomienda limpiar la cánula y la boquilla semanalmente, aunque se puede realizar todas las veces que se desee.

Para extraer la cánula y poder cambiar o limpiar la boquilla hay que seguir estos pasos:

- Abrir la tapa y el asiento.
- Mover el botón lateral en el sentido de las agujas del reloj (hacia "adelante").
- Saldrá la cánula con el agua de limpiado de la misma.
- Limpiar la cánula y la boquilla.

La boquilla se puede desmontar para una mejor limpieza. Sujetar la cánula con la mano y tirar suavemente para retirarla.

Para volver a colocar, presione suavemente la boquilla hasta que quede ajustada.

- Pasados 5 minutos la boquilla de volverá a guardar automáticamente. También se puede guardar en cualquier momento pulsando el botón Stop del mando a distancia o del botón lateral.

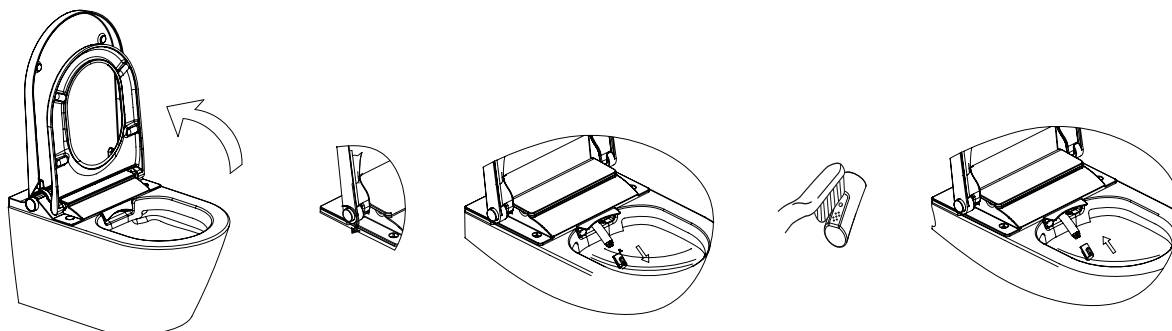

6.4. Descalcificación de la boquilla

Los orificios de la boquilla pueden obstruirse por efecto de la cal. Cuando esto sucede, el caudal de salida de agua disminuye. Para descalcificarla, manténgala sumergida en líquido anti-cal (vinagre) disponible en el mercado durante 1 hora aproximadamente. Aclarar y volver a instalar.

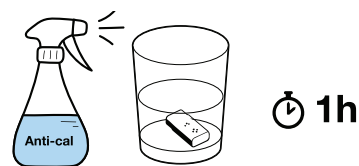

Se recomienda repetir este proceso cada 2 meses.

6.5. Descalcificación del aparato



IMPORTANTE: No entrar en contacto con los diferentes agentes descalcificadores ya que pueden producir serios daños a la salud.

Se recomienda la descalcificación del aparato al menos 1 vez al año, pero podría recomendarse más veces en función del tipo de agua que haya en la zona de instalación y de la frecuencia de uso de este.

Durante todo el proceso de descalcificación se puede usar el inodoro normalmente excepto los modos de lavado.

El proceso completo de descalcificación dura aproximadamente 30 minutos. Durante este período, la luz led azul ambiental parpadea. Una vez que la luz led se apague o se quede estática (según el modo en el que esté la luz ambiental) y se produzca un pitido largo, habrá finalizado el proceso de descalcificación y se podrán volver a usar los modos de lavado.

Pasos del proceso de descalcificación:

- Abrir la tapa.
- Retirar la cubierta de descalcificación. En este momento se produce un chorro de agua para vaciar de agua el interior de los conductos. En el momento en que el inodoro haga dos pitidos, significa que a partir de ese momento ya se pueden verter los líquidos descalcificadores.
- Abrir la tapa gris de goma donde se volcará el líquido.
- Verter la cantidad recomendada de 50ml de líquido descalcificador. En ningún caso superar los 150ml. Si se superaran los 150ml, el líquido desbordaría del recipiente.
- Cerrar la tapa gris de goma y la cubierta de descalcificación. Se producirá un pitido indicando que el inodoro ha entrado en modo descalcificación.

Aquí empieza el proceso de descalcificación. Es importante indicar otra vez que se puede usar el inodoro, pero NO las funciones de lavado. Se producirá un pitido indicando que el inodoro ha entrado en modo descalcificación.

La luz parpadeará indicando que se está realizando el mismo. Una vez acabado este proceso se oirá un pitido largo y la luz led ambiental se quedará estática habiéndose finalizado el proceso.

Puede encontrar líquidos descalcificadores en nuestra página web www.mizubath.com o contactándonos directamente en hola@mizubath.com

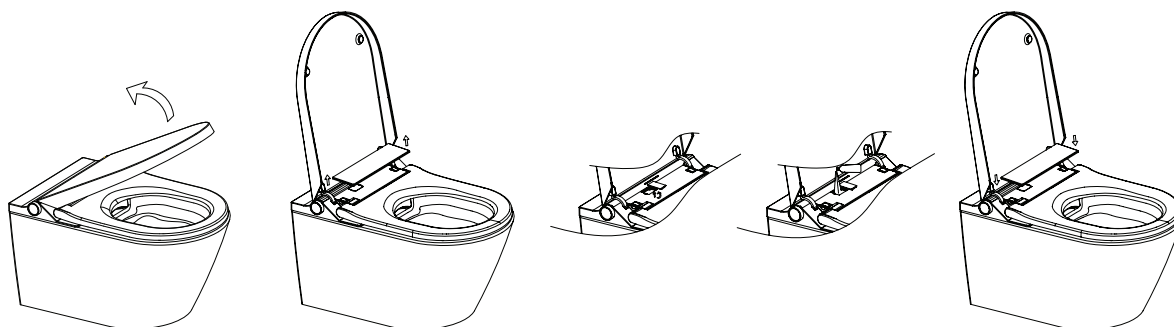

6.6. Sustitución pilas mando a distancia

En el momento en que las luces del mando se iluminen parpadeando continuamente, significa que las pilas están para cambiar.

Para ello, abra la tapa delantera del mando a distancia y sustitúyalas por 2 pilas AAA.

Vuelva a cerrar el mando al terminar. Las luces indicadoras se encenderán indicando que el mando se encuentra operativo.

En el caso de que no vaya a usar el aparato durante un período prolongado, recomendamos retirar las pilas del mando a distancia.

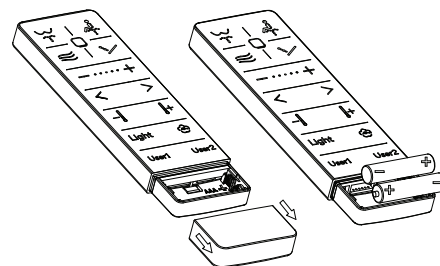

6.7. Emparejado nuevo mando o múltiples inodoros con múltiples mandos

En el caso de querer instalar varios inodoros en la misma área y se desea que cada uno de ellos funcione con un único mando individual.

Para ello hay que seguir los siguientes pasos:



- Abrir la tapa y el asiento del inodoro sin estar sentado que se quiera emparejar con el mando existente.
- Mantener pulsado el botón de lavado femenino en el mando a distancia por más de 5 segundos. Las 5 luces del mando se iluminarán de izquierda a derecha y se oirá un pitido corto. A partir de este momento las 5 luces parpadearán alternativamente.
- Pulsar el botón de Stop en el mando lateral del inodoro y soltarlo. Las luces indicadoras en el mando a distancia dejarán de parpadear y se quedarán fijas durante 2 segundos. A continuación se oirá un largo pitido y el inodoro se habrá emparejado con el mando a distancia.

6.8. Vaciado del tanque interior



PELIGRO cortar la corriente eléctrica y cerrar la llave de paso de agua antes de continuar.

No volcar completamente, ni inclinar el asiento hasta que no esté completamente vaciado el depósito interior.

- Sujetar el interruptor con unos alicates y girar hasta la posición "Open". En ese momento empezará a vaciarse.
- Una vez completado el drenado del depósito interior girar a la posición "Close" y desmontar el asiento pudiendo volcarse o inclinarse ya.

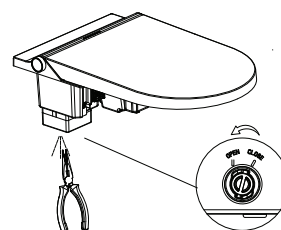
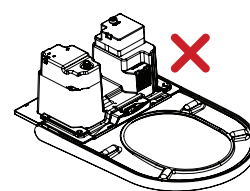

6.9. Sustitución o renovación del filtro de carbón activo



PELIGRO: cortar la corriente eléctrica y cerrar la llave de paso de agua antes de continuar.

- Retirar las tapas que cubren los tornillos de fijación del asiento.
- Desatornillar los mismo.
- Levantar el asiento sin volcar ni inclinarlo.
- Abrir la tapa que da acceso al filtro.
- Retirar el filtro.
- Abrir el contenedor y sustituir el contenido del interior del filtro.
- Volver a colocar en el contenedor y colocar la tapa.
- Instalar el asiento atornillando los tornillos y colocando las tapas.
- Conectar la corriente eléctrica y abrir la llave de paso.

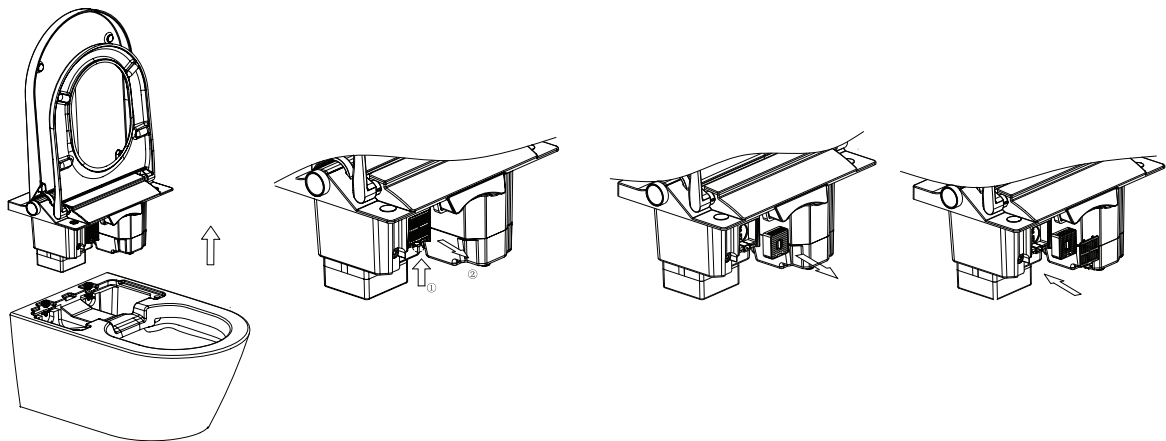

07. SOLUCIÓN DE PROBLEMAS

PROBLEMA	POSIBLE CAUSA	SOLUCIÓN
El lavado no funciona.	Es posible que no se haya conectado la alimentación.	Encienda el aparato.
	Es posible que no se haya abierto el suministro de agua.	Abra la válvula de entrada de agua o compruebe si hay un corte de agua.
	Es posible que no esté sentado correctamente.	Siéntese en el asiento y ajuste la posición.
	Quizás no se haya utilizado durante más de 72 horas.	Si no se utiliza durante más de 72 horas, cuando el usuario pone en marcha el lavado, se activará la autolimpieza durante unos 3 minutos. Todos los botones dejarán de funcionar durante la autolimpieza y volverán a funcionar con normalidad una vez finalizado.
La cánula se guarda.	El ciclo de lavado es de 3 minutos. La boquilla dejará de rociar después de 3 minutos y luego volverá a funcionar.	Esto es normal. Vuelva a pulsar el botón «lavar» para iniciar el lavado de nuevo.
	Puede haber algún problema con el suministro de agua.	Compruebe si hay un corte de agua.
	Es posible que el sensor de asiento detecte que el usuario ha abandonado el asiento.	Ajuste la posición del asiento.
El caudal del agua es bajo.	Es posible que el caudal de agua esté ajustado en un nivel bajo.	Aumente el caudal según las instrucciones de «ajuste del caudal de agua» del manual de instrucciones.
	Es posible que la presión del suministro de agua sea demasiado baja.	Compruebe que la presión del suministro de agua sea de 0,07 MPa.
	La boquilla puede estar obstruida.	Realizar proceso de limpieza de la boquilla según el punto 6.4 o sustitúyala por una nueva.
La temperatura del agua es baja.	La temperatura del agua puede estar ajustada en grados bajos.	Ajústela en grados altos según se indica en «Ajuste de la temperatura» del manual de instrucciones.
	Es posible que la temperatura del suministro de agua sea demasiado baja.	Ajústela en grados altos según se indica en «Ajuste de la temperatura» del instrucciones de funcionamiento, o reduzca el caudal según «ajuste del caudal de agua»
La boquilla sale lentamente.	Al iniciar la función de lavado, la boquilla se autolimpia antes de salir, y esto tarda unos segundos.	Esto es normal.
Sale agua, pero la boquilla no sale.	Al iniciar la función de lavado, la boquilla se autolimpia antes de salir. Cuando finaliza el lavado, también tiene esta función.	Esto es normal.
	Quizás no se ha utilizado durante más de 72 horas.	Esto es normal. Si no se utiliza durante más de 72 horas, cuando el usuario pone en marcha el lavado, se activará la autolimpieza durante unos 3 minutos.
El secador no funciona.	Es posible que no esté conectada la alimentación.	Encienda la alimentación.
	Quizás no esté sentado.	Siéntese en el asiento y ajuste la posición.
	Quizás no se ha utilizado durante más de 72 horas.	Si no se ha utilizado durante más de 72 horas, cuando el usuario accione el lavado, se activará la autolimpieza durante unos 3 minutos. Todos los botones dejarán de funcionar durante la autolimpieza y volverán a funcionar con normalidad una vez finalizada.

PROBLEMA	POSIBLE CAUSA	SOLUCIÓN
La temperatura del aire es baja.	Es posible que la temperatura del aire esté ajustada a un grado bajo.	Ajuste la temperatura del aire a un grado alto según la sección «Ajuste de la temperatura» de las instrucciones de funcionamiento.
	El calentador de aire no funciona correctamente.	Póngase en contacto con el Servicio Técnico de Mizubath.
La iluminación interior está apagada.	Quizás se encuentre en un entorno muy luminoso.	Cuando la luz nocturna está ajustada en modo Smart, no se enciende en entornos muy luminosos.
	Es posible que la función de luz nocturna esté desactivada.	Active la función de luz nocturna y ajuste el modo de luz nocturna según «Configuración de la luz» de las instrucciones de funcionamiento.
La iluminación interior está siempre encendida.	Quizás se encuentre en un entorno oscuro.	Cuando la luz nocturna está configurada en modo Smart, la luz nocturna estará siempre encendida en entornos oscuros.
	Es posible que haya algo cubriendo el botón lateral.	Retire cualquier obstáculo que haya alrededor del botón.
	Es posible que la luz nocturna esté configurada en modo siempre encendida.	Ajuste el modo de luz nocturna según «Configuración de la luz» en las instrucciones de funcionamiento.
Durante el lavado, la cánula se guarda automáticamente.	La boquilla vuelve a su posición inicial después de 5 minutos de lavado.	Esto es normal.
	Es posible que haya pulsado el botón «stop» sin querer.	La limpieza manual se detendrá si se pulsa el mando o el botón «stop» del mando a distancia o del botón lateral.
	Es posible que el sensor de asiento detecte que el asiento está cerrado.	No baje el asiento durante la limpieza manual.
El mando a distancia no funciona.	Es posible que no haya pilas en el mando a distancia.	Instale las pilas correctas en el mando a distancia.
	Es posible que la batería esté muy baja.	Cuando la batería está muy baja, el LED de grado parpadeará. Sustituya la batería.
	Es posible que el mando y el inodoro se hayan desaparejado.	Configure el código del mando a distancia correctamente. Consulte sección 6.7.
Hay pitidos mientras el inodoro está en funcionamiento.	Se oye un pitido corto cuando se sienta y un pitido largo cuando se levanta. También se oye un pitido corto cuando el bidé ha recibido órdenes.	Esto es normal. Puede desactivar el sonido. Consulte «Configuración del sonido».
La luz alrededor del botón lateral parpadea dos veces y el inodoro emite pitidos.	Es posible que la temperatura del agua sea demasiado alta.	Apague el dispositivo y cierre el suministro de agua, deje de utilizar el producto y póngase en contacto con el Servicio Técnico de Mizubath.
La luz alrededor del mando sigue parpadeando.	Puede que haya algún problema con el producto.	Compruebe que la alimentación eléctrica y el suministro de agua son normales, corte la alimentación y reinicie el producto. Si el inodoro sigue sin funcionar, póngase en contacto con el Servicio Técnico de Mizubath.

08. CARACTERÍSTICAS TÉCNICAS

Alimentación eléctrica:	220-240V	
Frecuencia:	50/60 Hz	
Potencia:	950 W	
Longitud del cable eléctrico:	1.8 m	
Presión agua:	0.07 – 0.75 MPa (0.7-7.5 Bar)	
Temperatura ambiente:	4-40°C	
Temperatura ambiente agua:	4-35°C	
Lavado:	Consumos Agua:	350 – 650 ml/min
	Niveles Temperatura del Agua:	31-39 °C
	Tiempo lavado:	3 minutos
	Potencia Calentador Agua:	1200W
	Conexión:	G 3/8
Secado:	Velocidad del aire:	> 4 m/seg
	Potencia secador:	350 W
	Tiempo Secado:	3 minutos
	Temperatura Aire:	35 – 50 °C
Desodorizante:	Tipología:	Diatom
	Tiempo duración	15 minutos
Mando distancia:	Frecuencia	2460 MHz
	Tipo de pilas	2x 1,5 V AAA
Peso Neto:	35 Kgs	
Dimensiones:	596 x 385 x 386 mm	

09. ELIMINACIÓN DE APARATOS ELÉCTRICOS Y ELECTRÓNICOS

Mizu Technologies está comprometida con el medio ambiente. Por favor, ayúdenos desechando este producto al final de su vida de forma responsable, para evitar que determinadas sustancias contenidas en los productos eléctricos o electrónicos puedan causar perjuicios en la salud humana y en el medio ambiente.

El símbolo del contenedor de basura tachado, reproducido arriba y sobre el producto, significa que el mismo no debe ser desechado junto con otros residuos domésticos. Al final de la vida del producto, el mismo deberá ser entregado en las instalaciones de recogida habilitadas al efecto por las autoridades de su país o al distribuidor en el que adquiriera un nuevo producto equivalente o que realice las mismas funciones que este aparato. Esta última opción puede no estar disponible en algunos países, por lo que le rogamos consulte con las autoridades de su país los sistemas de recogida disponibles y los puntos de recogida más cercanos a su domicilio. De este modo, Vd. puede colaborar con la protección del medio ambiente gracias a la reutilización y el reciclado de residuos de aparatos eléctricos y electrónicos. Por el contrario, pueden derivarse para Vd. responsabilidades administrativas en caso de incumplimiento de las normas de entrega del residuo de este producto.

Las baterías deben ser extraídas previamente y depositadas separadamente en contenedores de reciclaje adecuado.

MODEL OVERVIEW

- 1. Remote control
- 2. Lid
- 3. Seat
- 4. Cleaning nozzle
- 5. Decalcification system cover
- 6. Side button

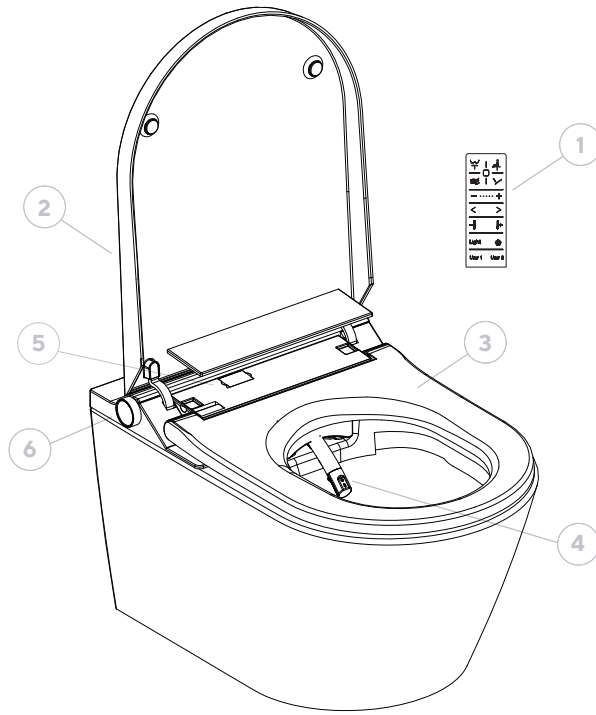

Remote control

- 1. Anal / rear washing
- 2. Perineal / Female washing
- 3. Drying
- 4. Massage Mode
- 5. Stop
- 6. Water & air intensity regulation (+/-)
- 7. Nozzle position adjustment (<>)
- 8. Water & air temperature control
- 9. Led light
- 10. Deodorising mode
- 11. Users 1&2

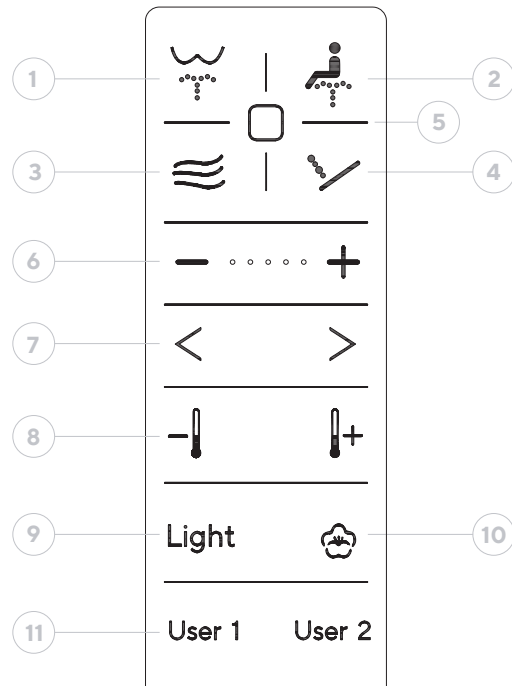

Side button

- 1. Anal / rear washing / Regulation -
- 2. Perineal / Female washing / Regulation +
- 3. Drying / Stop

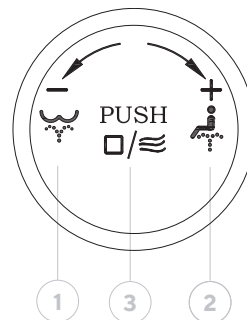

INDEX

01. Introduction	24		
02. Security	24		
2.1. General warnings	24		
2.2. On packaging	24		
2.3. On the toilet	24		
2.4. On the seat and lid	25		
03. Implementation	25		
3.1. First steps	25		
3.2. General considerations	26		
3.2.1. Sitting on the seat	26		
3.2.2. Getting up from the seat	26		
3.3. Factory reset	26		
04. Functions	26		
4.1. Anal or rear lavage	26		
4.1.1. From the remote control	26		
4.1.2. From the side button	26		
4.2. Perianal or feminine wash	27		
4.2.1. From the remote control	27		
4.2.2. From the side button	27		
4.3. Massage mode	27		
4.4. Drying	28		
4.4.1. From the remote control	28		
4.4.2. From the side button	28		
4.5. Deodoriser	28		
4.5.1. From the remote control	28		
4.5.2. From the side button	28		
4.6. Stop	29		
4.6.1. From the remote control	29		
4.6.2. From the side button	29		
05. Settings	29		
5.1. Nozzle position adjustment	29		
5.2. Water intensity adjustment	29		
5.2.1. From the remote control	29		
5.2.2. From the side button	29		
5.3. Water temperature setting	30		
5.3.1. From the remote control	30		
5.3.2. From the side button	30		
5.4. Air intensity adjustment drying function	30		
5.4.1. From the remote control	30		
5.4.2. From the side button	30		
5.5. Air temperature setting drying function	30		
5.5.1. From the remote control	30		
5.5.2. From the side button	31		
5.6. Led night light setting	31		
5.6.1. From the remote control	31		
5.6.2. From the side button	31		
5.7. Led ambient light setting	31		
5.8. User adjustment	32		
5.8.1. Recording user preferences	32		
5.8.2. Using recorded modes	32		
5.9. Sound settings	32		
5.10. Toilet shutdown	32		
06. Cleaning and maintenance	32		
6.1. Toilet cleaning	32		
6.2. Cleaning the remote control	33		
6.3. Nozzle cleaning / replacement	33		
6.4. Nozzle descaling	34		
6.5. Decalcification	34		
6.6. Replacement batteries remote control	35		
6.7. Remote control pairing & multiple toilets	35		
6.8. Emptying the inner tank	35		
6.9. Replacement or renewal of the activated carbon filter	36		
07. Problem solving	37		
08. Technical characteristics	38		
09. Disposal of electrical and electronic equipment	39		

01. INTRODUCTION

To ensure proper use of this product, please read this printed manual carefully. Keep it somewhere available for future reference.

02. SECURITY

Failure to follow the safety instructions described in this manual may result in serious accidents under certain circumstances.

Each of these points is extremely important for safety and must be strictly adhered to.

In the event of an accident due to misuse or improper use, Mizu Technologies shall not be liable for any damages.

2.1. General warnings

- It is not suitable for use by persons (including children) with limited physical, sensory or mental capabilities or lack of experience or knowledge in its use, unless, for their safety, they are supervised by a responsible person or have been given instructions on how to use it.
- Make sure that children do not play with the appliance.
- Do not leave the seat while the cleaning functions are running.
- Do not immerse the remote control in liquids. To prevent the remote control from falling, place it on its base when not in use.
- Observe the manufacturer's instructions when using cleaning agents.
- When using cleaning products to clean the toilet, flush the toilet and remove it within 5 minutes, leaving the toilet seat and lid open. If steam from a toilet cleaner enters the main unit, it may cause a malfunction.
- In the event of a water leak, automatically close the water supply and turn off the power supply.
- Do not use **an elevator seat** for children or adults if you are going to use the smart toilet functions.

2.2. On packaging

- Do not allow children to play with packaging materials. Plastic bags or packaging material may pose a choking hazard.
- Store packaging material in a safe place or dispose of it according to environmental recycling regulations.

2.3. On the toilet

- Do not use the device if it is damaged. If possible, disconnect the device from the mains supply and contact Mizu Technologies Technical Service.
- Do not open the device. Components that could be repaired or changed by user.
- No modifications or additional installations. Modifications are life-threatening.
- Only qualified persons with proper training and authorisation may carry out these repairs using original spare parts.
- Do not use the appliance beyond the set time per cycle. Doing so may upset the body's natural balance.
- If a malfunction occurs, refer to the troubleshooting table.
- Do not urinate or throw water or cleaning agents into the main body or power plug. Doing so may cause fire, electric shock or short circuit, and may result in staining or malfunction.
- Do not block or insert any objects into any openings of the product. Keep air inlet free of lint.

- Do not leave open flame sources, candles, cigarettes or similar on the product. Do not throw flammable objects into the toilet.
- Do not bend, pull or twist the power cable.
- Avoid connecting any other electrical appliance to the same socket as this toilet.
- Persons undergoing medical treatment or therapy in these body areas should consult with their doctor before using these products.
- If the temperature in the bath is or will be below 0°C, the tank and toilet must be emptied in order to prevent the product from freezing and the pipes from bursting, which could also lead to water leakage.
- In case the product will not be used for a long period of time, disconnect the product from the power supply and empty the tank.

2.4. On the seat and lid

- The product is supplied as standard with a soft closing system for the seat and lid.
- Do not press any of these parts by hand as this may damage the function of the shock absorber, the parts that facilitate the soft closing of the seat and lid.
- Do not place loads and objects on the toilet seat. **Do no seat or climb on top of the toilet seat.**

03. IMPLEMENTATION

3.1. First steps

- 1 Insert batteries in the remote control.
- 2 Open water supply.
- 3 If connected directly to the mains or plugged into a mains socket.
 - The nozzle comes out and cleans itself the for the first time.
 - If the toilet has not been used for more than 5 days, flush the inner tank to avoid the possibility of bacterial water.
 - A beep will sound at the end of the process indicating that the toilet is ready for use.

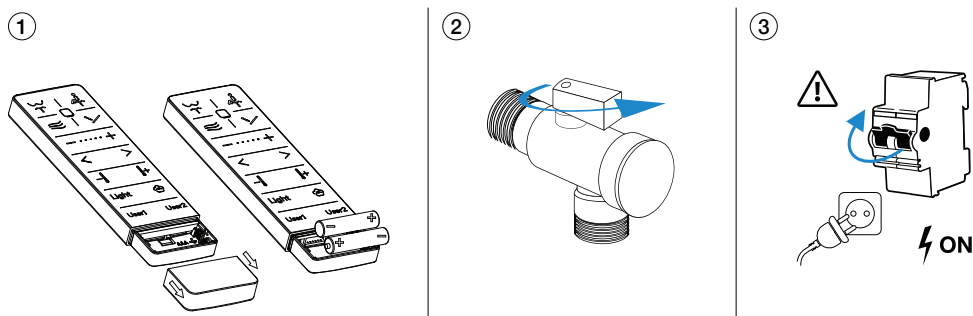

3.2. General considerations

3.2.1. Sitting on the seat

- Hot water preparation is started. The functions can be activated at any desired time, but if it is activated too quickly it will not have had time to preheat to the set temperature, so a minimum preheating time of 5 seconds is recommended from the time the user sits down until any water function is activated.
- Basic settings are automatically activated.
- Shower/wash functionality is activated.

3.2.2. Getting up from the seat

- Shower/wash functionality is deactivated
- Drying functionality is deactivated
- The nozzle is rinsed and collected by washing.

3.3. Factory reset

After inserting new batteries into the remote control and during the first minute, press and hold the Stop button for more than 5 seconds until you hear a long beep in the toilet. The toilet will then be reset to the factory settings.

04. FUNCTIONS

4.1. Anal or rear wash

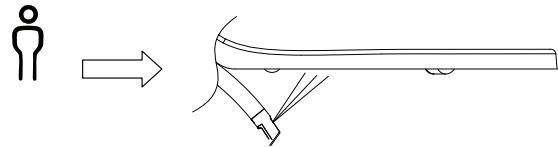

4.1.1. From the remote control

Prerequisite: You must be seated on the toilet. The toilet will make a sound indicating that the sensor recognises the seated user.



Press the rear wash button on the remote control.

The spout comes out and is washed during the process, lasting approximately 5 seconds. The nozzle comes out in the last position and temperature used. Before the actual washing process starts, the water comes out at a lower pressure without touching the user so that it warms up before it becomes fully operational.

The water is flushed out through the single, rearmost hole in the cannula head.

Always start in a fixed wash position for 10 seconds, then switch to mobile for another 20 seconds. After this time, return to the fixed position until the end of the process.

The oscillating wash can be reactivated by pressing the backwash button again.

After 3 minutes, washing will stop. It can be stopped at any time by pressing the Stop button.

4.1.2. From the side button

Prerequisite: You must be seated on the toilet. The toilet will make a sound indicating that the sensor recognises the seated user.

Activate the wash by turning the knob anticlockwise ("backwards").

The washing process is the same as detailed above.

After 3 minutes, the wash will stop. It can be stopped at any time by pressing the Stop button on the side button itself.

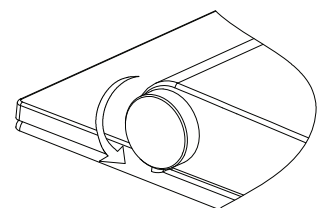

4.2. Perianal or feminine wash

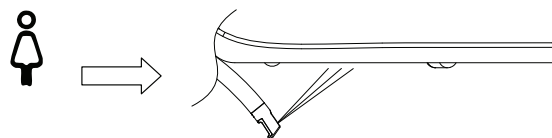

4.2.1. From the remote control

Prerequisite: You must be seated on the toilet. The toilet will make a sound indicating that the sensor recognises the seated user.



Press the Female Wash button on the remote control.

The spout comes out and is washed during the process, lasting approximately 5 seconds. The nozzle comes out in the last position and temperature used. Before the actual washing process starts, the water comes out at a lower pressure without touching the user so that it warms up before it becomes fully operational.

The water is flushed out through the outlet with more holes at the front of the cannula head so that the jet is more subtle and the water is more diffused.

Always start in a fixed wash position for 10 seconds, then switch to mobile for another 20 seconds. After this time, return to the fixed position until the end of the process.

The oscillating wash can be reactivated by pressing the backwash button again.

After 3 minutes, washing will stop. It can be stopped at any time by pressing the Stop button.

4.2.2. From the side button

Prerequisite: You must be seated on the toilet. The toilet will make a sound indicating that the sensor recognises the seated user.

Activate the wash by turning the knob clockwise (towards "forward").

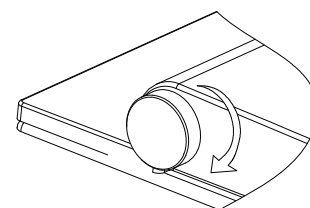

The washing process is the same as detailed above.

After 3 minutes, the wash will stop. It can be stopped at any time by pressing the Stop button on the side button itself.

4.3. Massage mode

Prerequisite: You must be seated on the toilet and one of the two flushing modes must be in operation: rear or female.



Once started, the water temperature, the position of the nozzle and the water pressure can be adjusted as described in the Settings section.

The different massage modes are achieved by repeatedly pressing the button and are indicated by a light code on the remote control itself.

- Pressing the massage button once illuminates a light on the hand control and activates the Oscillating mode in which the cannula moves back and forth repeatedly and endlessly.
- By pressing the massage button twice, two lights on the remote control illuminate and the Pulsating massage is activated. This massage consists of the cannula always being in a fixed position, the water increases and decreases in intensity in alternating cycles to promote blood flow in the area.
- By pressing the massage button three times, three lights on the control illuminate and the combination of oscillating and pulsating massage is activated simultaneously.

Pressing the Massage button again returns to normal wash mode.

Massage Mode	Lights on the remote control
Oscillating mode	●
Pulsating mode	● ●
Combined mode	● ● ●

4.4. Drying

4.4.1. From the remote control

Pre-requisite: Sitting on the toilet and either of the two flushes could be activated (stopping the flush and activating the drying) or the toilet could be in standby mode (directly activating the drying mode).



Pressing the Dry button activates the drying process at the last saved temperature and intensity. The drying process lasts 3 minutes

The air temperature and air intensity can be adjusted as described in the relevant section of the Settings section.

Pressing the Stop button will automatically stop the mode you are in.

4.4.2. From the side button

Prerequisite: Sitting on the toilet and either of the two flushes could be activated (stopping the flush and activating the drying) or the toilet could be in standby mode (directly activating the drying mode).

Pressing the centre of the side button activates the drying mode at the last saved temperature and intensity. After 3 minutes, the drying mode is automatically deactivated.

The air temperature and air intensity can be adjusted as described in the relevant section of the Settings section.

Pressing the centre of the side button again will stop drying mode.

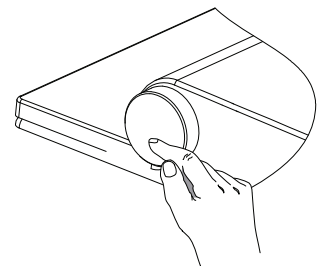

4.5. Deodoriser

4.5.1. From the remote control

The Smart mode of the deodorising system is always on by default. This mode is activated as soon as the toilet detects that a user is seated and will automatically stop 1 minute after the user has left the toilet.

If there is no flushing or hot air drying operation for 15 minutes, but a user is seated, the deodorising function will be deactivated. To reactivate the function after this time has elapsed, the user must stand up and reactivate the toilet operation.



The Smart mode of the deodoriser can be activated or deactivated from the remote control.

Pressing the Deodoriser button once will deactivate it and a light will be displayed on the remote control.

Pressing the Deodoriser button again will display two lights on the remote control indicating that Smart mode has been reactivated.

Deodoriser mode	Lights on the remote control
Deodoriser off	●
Deodoriser Smart mode on	● ●

4.5.2. From the side button

Prerequisite: sitting on the toilet and none of the flushing or drying functions are active.

Holding down the side button and not releasing it, turning it counterclockwise (towards "back") will deactivate the deodoriser. Turning it clockwise (towards "forward") will activate it.

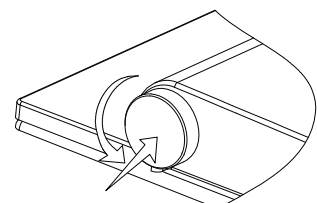

4.6. Stop

4.6.1. From the remote control

Prerequisite: sitting on the toilet and any of the flushing or drying functions are running or active.



Press the Stop button on the control at any time.

4.6.2. From the side button

Prerequisite: sitting on the toilet and any of the flushing or drying functions are running or active.

Press the centre of the side button until operation stops.

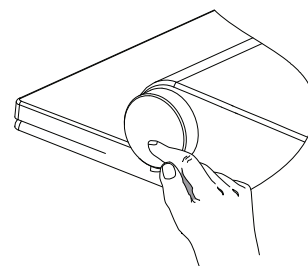

05. Settings

5.1. Nozzle position adjustment

Initial requirement: You must be seated on the toilet and one of the two washing (posterior or female) must be running.

On initial start-up of the toilet, the nozzle will always exit in position 5, which is the position where the nozzle arm is most extended.



Pressing the <> buttons on the remote control will move the nozzle forwards or backwards through the 5 positions of the cannula,

This setting can only be made from the remote control.

5.2. Water intensity adjustment

5.2.1. From the remote control

Prerequisite: seated and one of the two washing modes in operation: posterior or female.



The remote control automatically activates the possibility to change the water intensity or flow rate by pressing the +/- buttons.

5.2.2. From the side button

Prerequisite: seated and one of the two washing modes in operation: posterior or female.

Without pressing and turning the side knob forwards (clockwise) will increase the water flow rate. And counterclockwise ("backwards") will reduce the water intensity.

Each time the water level is raised or lowered, a beep will sound.

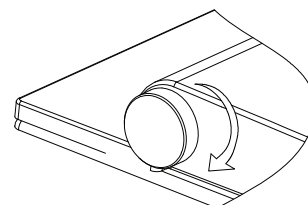

5.3. Water temperature setting

5.3.1. From the remote control

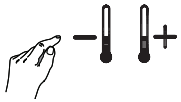

Prerequisite: seated and one of the two washing modes in operation: rear or female.

The remote control automatically activates the possibility to change the water temperature by pressing the temperature buttons.

5.3.2. From the side button

Prerequisite: seated and one of the two washing modes in operation: rear or female.

Holding down and turning the side knob forwards (clockwise) will increase the water temperature. Holding down and turning it counterclockwise ("backwards") will decrease the water temperature.

Each time the water temperature rises or falls, a beep will sound.

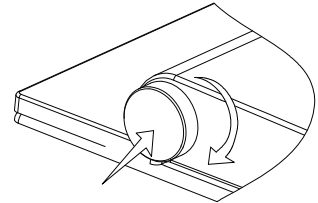

5.4. Air intensity adjustment drying function

5.4.1. From the remote control

Prerequisite: Sitting on the toilet and running the toilet drying mode.



Automatically (when in drying mode) the +/- buttons will be activated to regulate the intensity of the air jet.

5.4.2. From the side button

Prerequisite: Sitting on the toilet and running the toilet drying mode.

Without pressing and turning the side knob forwards (clockwise) will increase the air intensity. Counterclockwise (backwards) reduces the air intensity.

A beep will sound for each level up or down of the air intensity.

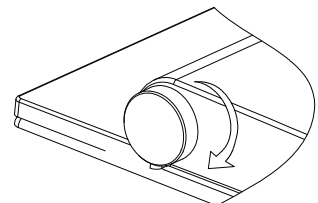

5.5. Air temperature setting drying function

5.5.1. From the remote control

Prerequisite: seated position and toilet drying mode in operation.



Automatically (when in drying mode) the temperature buttons will be activated on the remote control.

If you want to return to wash mode from here, there are two options: wait for the drying mode to end after 3 minutes and start a washing process from the beginning or directly by pressing either of the two wash buttons. In this case, the drying will stop and the washing mode will be activated again.

5.5.2. From the side button

Prerequisite: seated position and toilet drying mode in operation.

Holding down and turning the side knob forwards (clockwise) will increase the air temperature. Holding down and turning it counterclockwise (“backwards”) will decrease the air temperature.

Each time the water temperature rises or falls, a beep will sound.

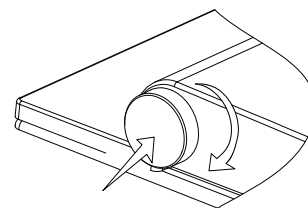

5.6. Led night light setting

5.6.1. From the remote control

The Always On mode is switched on by default.



Light

By repeatedly pressing the Light button on the remote control it will be possible to choose between the different types of lighting modes. This will also be displayed with a light code on the remote control itself.

- Pressing once will illuminate a light on the remote control indicating that the light mode is off.
- Pressing twice will illuminate two lights on the remote control and activate the Always On mode.
- Pressing three times will illuminate three lights on the remote control, activating the Smart mode. This mode means that the light will always be on if it is dark in the bathroom, while it will turn off if the lighting is bright.

Light mode	Lights on the remote control
Light mode off	●
Light always on	● ●
Smart mode	● ● ●

5.6.2. From the side button

Prerequisite: no one must be sitting on the toilet.

Turning the side knob “back” counterclockwise will cycle through the 3 lighting modes: off, always on and Smart mode. A beep will sound between each mode. When you reach the last mode and continue turning, the same cycle of modes is repeated.

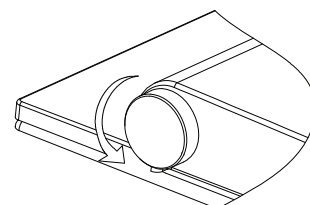

5.7. Led Ambient Light Setting

The ambient light is always on by default.

Prerequisite: be seated and not be operating any of the modes, neither washing nor drying.

Press and hold the side button on the toilet for 6 seconds. This will turn off the ambient light as well as the side button itself.

Press and hold for another 6 seconds to turn the lights back on.

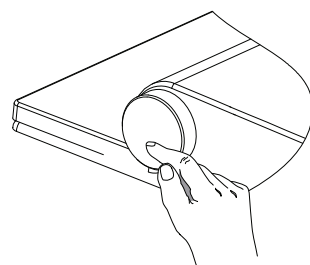

5.8. User adjustment

5.8.1. Recording user preferences

Prerequisite: sitting on the toilet and operating either of the two flushing modes or the drying mode.

Pre-adjust the water intensity, water temperature and nozzle position to the user's preference, or the air temperature and power in the drying function.



User 1

User 2

Once this has been done, press and hold either the User 1 or User 2 button for more than 3 seconds as appropriate. A beep will be heard and the preferences will be recorded.

5.8.2. Using recorded modes

Prerequisite: Be seated and not be in any of the washing or drying modes.



User 1

User 2

Always activate the User 1 or User 2 button first and then the appropriate wash or dry mode button. The water or air temperature, water or air intensity and nozzle position will be the ones recorded in that user.

If there is only one user in the household, you can use User 1 for washing preferences and User 2 for drying. Or if you are a woman, User 1 for female washing and User 2 for subsequent washing.

5.9. Sound Settings

The sound is always on by default. This means that every time the toilet receives a command, it will beep.

Requirement: No sitting on the toilet.

Pressing and holding the button on the side of the toilet and turning it clockwise ("forward") will activate the sound on mode. Holding down the button and turning it counterclockwise (towards "back") will turn off all toilet sounds.

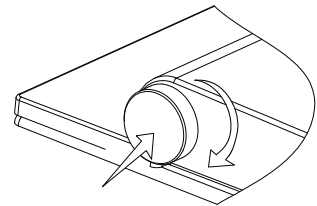

5.10. Toilet Shutdown

Prerequisite: No sitting on the toilet.

Press and hold the button on the side of the toilet for more than 6 seconds. This will cause the toilet to turn off completely.

If the side button is held down for more than 6 seconds (without being seated), the toilet switches on again. In this case, the process starts as if it were starting from scratch and explained at the beginning of this manual: the water in the circuit is cleaned, the cannula is cleaned, etc.

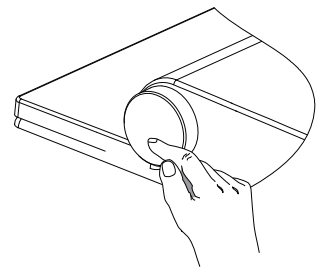

06. CLEANING AND MAINTENANCE

6.1. Toilet cleaning



IMPORTANT: It is recommended to switch off the toilet before cleaning.

- Clean the outside of the product carefully using a soft, damp cloth or sponge.
- Do not use aggressive products such as bleaches and ammonia. Use only neutral cleaning agents
- Do not pull or push the cannula manually. It can be removed by following the steps in section 6.3.

- When cleaning the inside of the toilet, leave the lid open for a few hours to prevent gases from entering the product.
- Also, do not leave the product for more than 5 minutes without flushing the toilet.
- Do not spray the water or air outlet with water or cleaning agents that penetrate into the toilet.

Toilet part	Cleaning tool	Cleaning product
Seat, cover, Nozzle.	Cotton cleaning cloth.	Neutral cleaning agent (pH 6-8), (eg. neutral cleaner).
Ceramic. Daily cleaning. Ceramic cal.	Microfibre cleaning cloth Toilet brush.	
Remote control.	Cotton cleaning cloth.	Water.

 **IMPORTANT:** If the toilet has not been used for more than 72 hours, when it is used again the next time it will automatically perform a self-cleaning. This is basically the same as the first start-up: the remaining water in the toilet tank is completely emptied; the nozzle is cleaned and all the water in the pipes is also emptied. This whole process takes approximately 3 minutes, during which time the toilet cannot be used.

6.2. Cleaning the remote control

- Wipe it gently with a damp cloth. If the remote control is too dirty, you can use a neutral detergent diluted in water.
- Do not remove the battery covers for cleaning.

6.3. Nozzle cleaning / nozzle replacement

The nozzle is always cleaned automatically before and after each wash.

In addition, it is recommended that the nozzle and mouthpiece be cleaned weekly, although this can be done as often as desired.

To remove the nozzle and to be able to change or clean the mouthpiece, follow these steps:

- Open the lid and seat
- Move the side button clockwise ("forward").
- The nozzle will come out with the cleaning water from the nozzle.
- Clean the nozzle and mouthpiece
- After 5 minutes the nozzle will be automatically saved again. It can also be saved at any time by pressing the Stop button on the remote control or the side button.

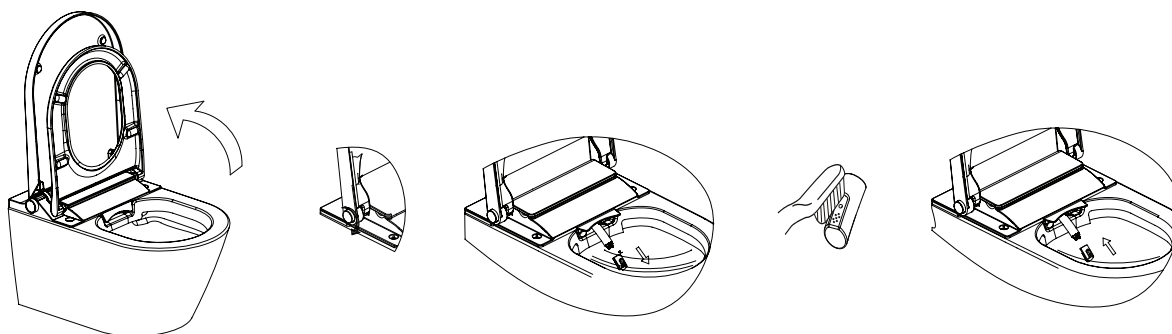

6.4. Nozzle descaling

The nozzle orifices can become clogged due to limescale. When this happens, the water flow rate decreases. To descale the nozzle, soak it in commercially available anti-limescale liquid (vinegar) for about 1 hour. Rinse and reinstall.

It is recommended to repeat this process every 2 months.

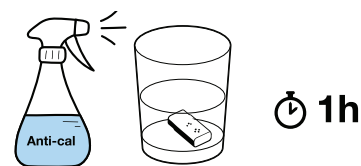

6.5. Decalcification of the appliance



IMPORTANT: Do not come into contact with the various descaling agents as they can cause serious damage to health.

Descaling of the appliance is recommended at least once a year, but more times may be recommended depending on the type of water in the installation area and the frequency of use of the appliance.

During the entire descaling process the toilet can be used normally except for the flushing modes.

The complete descaling process takes approximately 30 minutes. During this period, the blue ambient led light flashes. Once the led light turns off or remains static (depending on the mode of the ambient light) and there is a long beep sound, the descaling process is finished and the washing modes can be used again.

Steps in the decalcification process:

- Open the lid.
- Remove the descaling cover. At this point, a water jet is produced to empty the water inside the pipes. As soon as the toilet beeps twice, it means that from onwards, the descaling liquids can be poured in. In addition, there will be a beep to indicate that the toilet is in descaling mode.
- Open the grey rubber cap where the liquid will be poured.
- Pour in the recommended amount of 50ml of descaling liquid. Do not exceed 150 ml in any case. If 150ml is exceeded, the liquid will overflow from the container.
- Close the grey rubber cover and the descaling cover.

This is where the descaling process begins. It is important to note again that the toilet can be used, but NOT the flushing functions.

The light will flash indicating that the process is in progress. Once this process is finished, a long beep will be heard and the ambient led light will remain static, indicating that the process is finished.

You can find softening liquids on our website www.mizubath.com or by contacting us directly at hola@mizubath.com

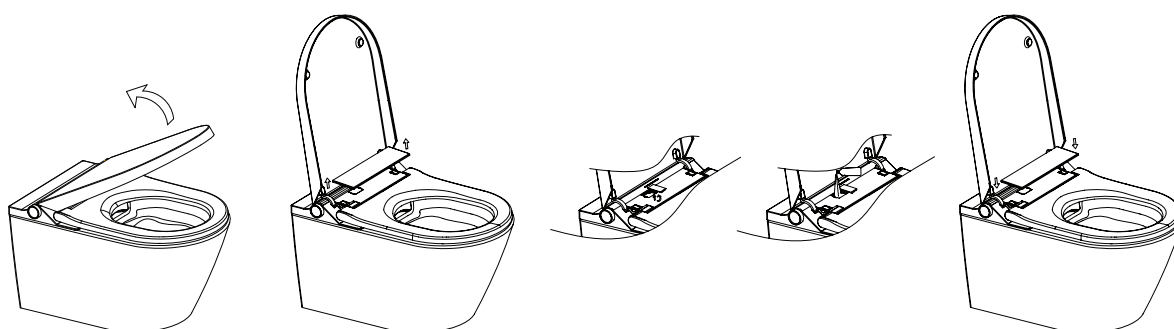

6.6. Replacement batteries remote control

As soon as the lights on the remote control flash continuously, the batteries are ready to be replaced.

To do this, open the front cover of the remote control and replace them with 2 AAA batteries by following the steps below.

Close the control again when finished. The indicator lights will come on indicating that the control is operational.

If you are not going to use the device for a long period of time, we recommend removing the batteries from the remote control.

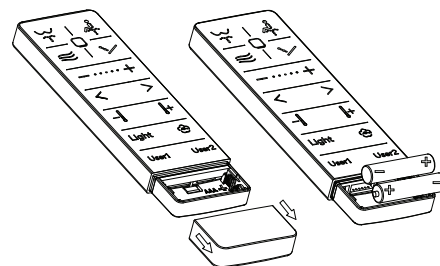

6.7. Remote control pairing (& multiple toilets)

If you want to install several toilets in the same area and you want each of them to operate with a single individual control.



To do so, the following steps must be followed:

- Open the lid and seat of the toilet without being seated that you want to pair with the existing control.
- Press and hold the female wash button on the remote control for more than 5 seconds. The 5 lights on the remote control will illuminate from left to right and a short beep will be heard. From this moment on all 5 lights will flash alternately.
- Press the Stop button on the side control of the toilet and release it. The indicator lights on the remote control will stop flashing and stay on for 2 seconds. Then a long beep will sound and the toilet is paired with the remote control.

6.8. Emptying the inner tank



DANGER: turn off the power and close the water stopcock before proceeding.

Do not tip over completely or tilt the seat until the inner tank has been completely emptied.

- Hold the switch with pliers and turn it to the "Open" position. At this point it will start to empty.
- Once the inner tank has been drained, turn to the "Close" position and remove the seat and it can now be tipped or tilted.

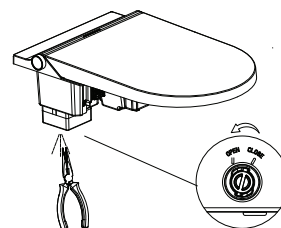
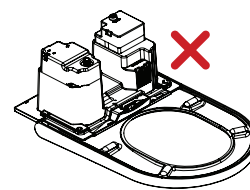

6.9. Replacement or renewal of the activated carbon filter



DANGER: turn off the power and close the water stopcock before proceeding.

- Remove the covers covering the seat fixing screws.
- Unscrew the same.
- Raising the seat without tipping or tilting it.
- Open the cover giving access to the filter.
- Remove the filter.
- Open the container and replace the contents inside the filter.
- Place back in the container and replace the lid.
- Install the seat by screwing in the screws and fitting the covers.
- Switch on the power supply and open the stopcock.

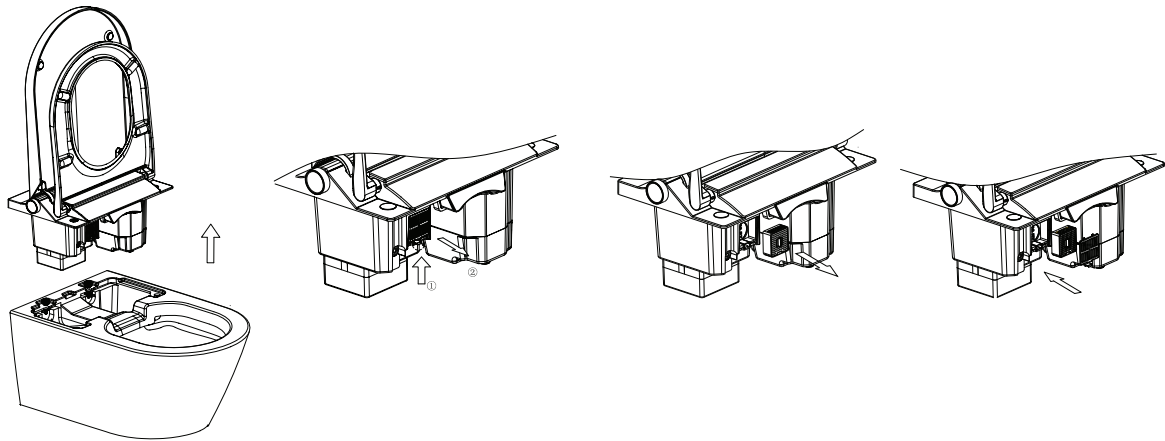

07. PROBLEM SOLVING

PROBLEM	POSSIBLE CAUSE	SOLUTION
Washing does not work.	The power supply may not have been connected.	Switch on the device.
	The water supply may not have been turned on.	Open the water inlet valve or check if there is a water cut-off..
	You may not be sitting correctly.	Sit on the seat and adjust the position.
	It may not have been used for more than 72 hours.	If it is not used for more than 72 hours, when the user starts the wash, self-cleaning will be activated for about 3 minutes. All buttons will stop working during self-cleaning. And will return to normal operation after the completion of the.
The cannula is stored.	The wash cycle is 3 minutes. The nozzle will stop spray after 3 minutes and then it will work again.	This is normal. Press the “wash” button again to start washing again.
	There may be a problem with the water supply.	Check if there is a water cut.
	It is possible that the seat sensor detects that the user has left the seat.	Adjust the seating position.
Water flow is low.	It is possible that the water flow rate is set to a low level.	Increase the flow rate according to the “water flow rate adjustment” instructions in the instruction manual..
	The water supply pressure may be too low.	Check that the water supply pressure is 0.07 MPa.
	Nozzle may be clogged.	Replace it with a new one.
Water temperature is low.	The water temperature may be set to low degrees..	Set it to high degrees as indicated in “Setting the temperature” in the instruction manual.
	The temperature of the water supply may be too low.	Set it to high degrees as indicated in “Setting the temperature” of the operating instructions, or reduce the flow rate according to “water flow rate adjustment”.
The nozzle comes out slowly.	When the washing function is started, the nozzle is self-cleaning. Before leaving, and this takes a few seconds.	This is normal.
Water comes out, but the nozzle does not come out.	At the start of the wash function, the nozzle self-cleans before exiting. When washing is finished, it also has this function.	This is normal.
	It may not have been used for more than 72 hours.	This is normal. If it is not used for more than 72 hours, when the user starts the wash, self-cleaning will be activated for about 3 minutes..
The dryer does not work.	The power supply may not be connected.	Turn on the power.
	Maybe I'm not sitting down.	Sit on the seat and adjust the position.
	It may not have been used for more than 72 hours.	If it has not been used for more than 72 hours, when the user activates the wash, self-cleaning will be activated for about 3 minutes. All buttons will stop working during the self-cleaning and will return to normal operation after the self-cleaning is finished.

PROBLEM	POSSIBLE CAUSE	SOLUTION
Air temperature is low.	It is possible that the air temperature is set too low.	Set the air temperature to a high degree according to the "Temperature setting" section of the operating instructions.
	The air heater is not working properly.	Contact Mizubath Technical Support.
Interior lighting is switched off.	You may be in a very bright environment.	When the night light is set to Smart mode, it does not switch on in very bright environments.
	It is possible that the night light function is deactivated.	Activate the night light function and set the night light mode according to "Light settings". Of the operating instructions.
Interior lighting is always on.	Perhaps you are in a dark environment.	When the night light is set to Smart mode, the night light will always be on in dark environments.
	It is possible that there is something covering the side button.	Remove any obstacles around the button.
	It is possible that the night light is set to always on mode.	Set the night light mode according to "Light settings" in the operating instructions.
During washing, the cannula is automatically stored.	The nozzle returns to its initial position after 5 minutes of washing.	This is normal.
	You may have pressed the "stop" button unintentionally.	Manual cleaning will stop if the remote control or the "stop" button on the remote control or the side button is pressed.
	It is possible that the seat sensor detects that the seat is closed.	Do not lower the seat during manual cleaning.
Remote control does not work.	There may be no batteries in the remote control.	Install the correct batteries in the remote control.
	The battery may be too low.	When the battery is very low, the grade LED will flash. Replace the battery
	The code of the toilet and the remote control may not be the same.	Set the remote control code correctly. Refer to section 6.7.
Beeping sounds while the toilet is running.	A short beep is heard when it sits down and a long beep when it is lifted. A short beep is also heard when the bidet has received commands.	This is normal. You can turn off the sound. See "Sound settings".
The light around the side button flashes twice and the toilet beeps twice.	The water temperature may be too high.	Turn off the device and shut off the water supply, stop using the product and contact Mizubath Technical Service.
The light around the controller keeps flashing.	There may be a problem with the product.	Check that the power supply and water supply are normal, turn off the power and restart the product. If the toilet still does not work, contact Mizubath Technical Service.

08. TECHNICAL CHARACTERISTICS

Power supply	220-240V	
Frequency	50/60 Hz	
Power	950 W	
Electrical cable length	1.8 m	
Water pressure	0.07 - 0.75 MPa (0.7-7.5 Bar)	
Ambient temperature	4-40°C	
Ambient water temperature	4-35°C	
Washing	Water Consumption	350 - 650 ml/min
	Water Temperature Levels	31-39 °C
	Washing time	3 minutes
	Water Heater Power	1200W
	Connection	G 3/8
Drying	Air velocity	> 4 m/sec
	Dryer power	350 W
	Drying Time	3 minutes
	Temperature Air	35 - 50 °C
Deodoriser	Typology	Diatom
	Time Duration	15 minutes
Remote control	Frequency	2460 MHz
	Battery type	2x 1.5 V AAA
Net Weight	35 Kgs	
Dimensions	596 x 385 x 386 mm	

09. DISPOSAL OF ELECTRICAL AND ELECTRONIC EQUIPMENT

Mizu Technologies is committed to the environment. Please help us by disposing of this product at the end of its life in a responsible manner, to prevent certain substances contained in electrical or electronic products from causing damage to your health and the environment.

The crossed-out wheeled bin symbol shown above and on the product means that the product must not be disposed of with other household waste. At the end of the product's life, the product must be handed over to the collection facilities set up for this purpose by the authorities in your country or to the dealer where you purchase a new product equivalent to or performing the same functions as this appliance. The latter option may not be available in some countries, so please check with the authorities in your country for the collection systems available and the collection points closest to your home. In this way, you can contribute to the protection of the environment by reusing and recycling waste electrical and electronic equipment. On the other hand, you may incur administrative liability if you do not comply with the waste disposal regulations for this product.

Batteries must be removed beforehand and disposed of separately in suitable recycling containers.

VUE D'ENSEMBLE DU MODÈLE

Toilettes suspendues Elum, modèle

1. Télécommande
2. Couvercle
3. Siège
4. Nettoyage de la canule
5. Couvercle du système de décalcification
6. Contrôle de l'entraînement latéral

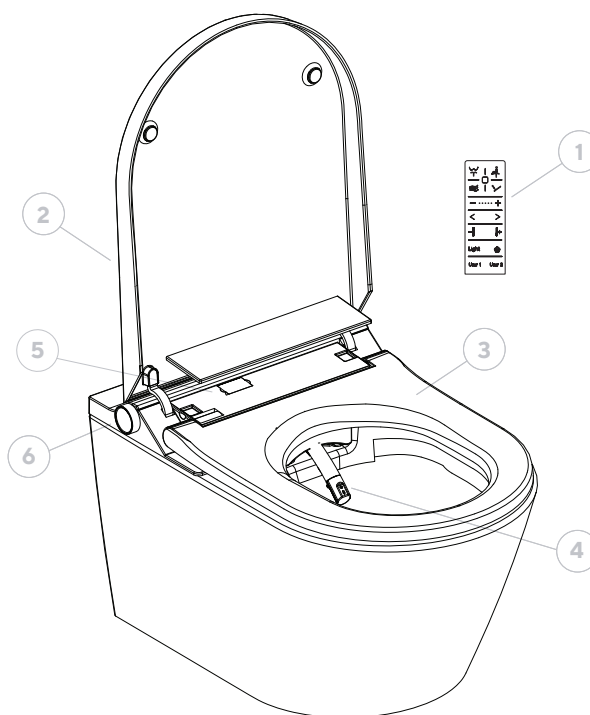

Télécommande

1. Lavage anal / postérieur
2. Lavage périnéal / Femme
3. Séchage
4. Mode massage
5. Arrêt
6. Régulation de l'intensité de l'eau et de l'air (+/-)
7. Réglage de la position de la canule (<>)
8. Contrôle de la température de l'eau et de l'air
9. Lampe à diodes électroluminescentes
10. Mode de désodorisation
11. Utilisateurs 1 et 2

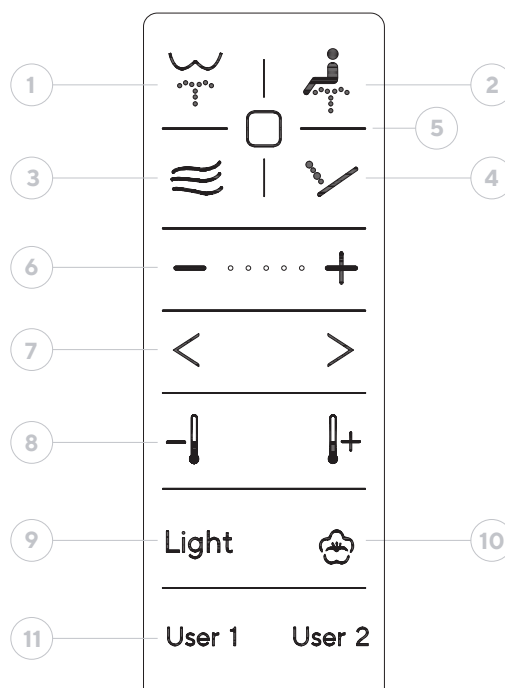

Bouton latéral

1. Lavage anal / postérieur / Régulation -
2. Lavage périnéal / Femme / Réglementation +
3. Séchage / Arrêt

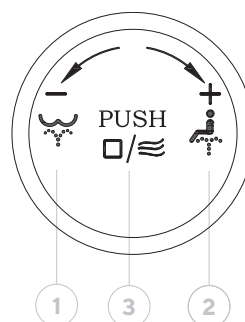

INDICE

01. Introduction	42		
02. Sécurité	42		
2.1. Avertissements généraux	42		
2.2. Sur l'emballage	42		
2.3. Sur les toilettes	42		
2.4. Sur le siège et le couvercle	43		
03. Mise En Œuvre	43		
3.1. Premières étapes	43		
3.2. Considérations générales	44		
3.2.1. S'asseoir sur le siège	44		
3.2.2. Se lever du siège	44		
3.3. Réinitialisation d'usine	44		
04. Fonctions	44		
4.1. Lavage anal ou postérieur	44		
4.1.1. A Partir de la télécommande	44		
4.1.2. Depuis le bouton latéral	44		
4.2. Lavage péréal ou féminin	45		
4.2.1. A partir de la télécommande	45		
4.2.2. Depuis le bouton latéral	45		
4.3. Mode massage	45		
4.4. Séchage	46		
4.4.1. A partir de la télécommande	46		
4.4.2. Depuis le bouton latéral	46		
4.5. Deodoriser	46		
4.5.1. A Partir de la télécommande	46		
4.5.2. Depuis le bouton latéral	46		
4.6. Stop	47		
4.6.1. A partir de la télécommande	47		
4.6.2. Depuis le bouton latéral	47		
05. Paramètres	47		
5.1. Réglage de la position de la canule	47		
5.2. Réglage de l'intensité de l'eau	47		
5.2.1. A partir de la télécommande	47		
5.2.2. Depuis le bouton latéral	47		
5.3. Réglage de la température de l'eau	48		
5.3.1. A partir de la télécommande	48		
5.3.2. Depuis le bouton latéral	48		
5.4. Réglage de l'intensité de l'air fonction de séchage	48		
5.4.1. A partir de la télécommande	48		
5.4.2. Depuis le bouton latéral	48		
5.5. Réglage de la température de l'air fonction de séchage	48		
5.5.1. A partir de la télécommande	48		
5.5.2. Depuis le bouton latéral	49		
5.6. Réglage de l'éclairage nocturne par diodes électroluminescentes	49		
5.6.1. A partir de la télécommande	49		
5.6.2. Depuis le bouton latéral	49		
5.7. Réglage de la lumière ambiante par led	49		
5.8. Ajustement de l'utilisateur	50		
5.8.1. Enregistrement des préférences de l'utilisateur	50		
5.8.2. Utilisation des modes enregistrés	50		
5.9. Paramètres sonores	50		
5.10. Arrêt des toilettes	50		
06. Nettoyage et entretien	50		
6.1. Nettoyage des toilettes	50		
6.2. Nettoyage de la télécommande	51		
6.3. Nettoyage de la canule / remplacement de la buse	51		
6.4. Détartrage de la buse	52		
6.5. Décalcification de l'appareil	52		
6.6. Piles de remplacement télécommande	53		
6.7. Nouvelle commande appairée ou plusieurs toilettes avec plusieurs commandes	53		
6.8. Vidange du réservoir intérieur	53		
6.9. Le remplacement ou le renouvellement du filtre à charbon actif	54		
07. Résolution de problèmes	55		
08. Caractéristiques techniques	56		
09. Élimination des équipements électriques et électroniques	57		

01. INTRODUCTION

Pour garantir une utilisation correcte de ce produit, veuillez lire attentivement ce manuel imprimé. Conservez-le à un endroit où vous pourrez le consulter ultérieurement.

02. SÉCURITÉ

Le non-respect des consignes de sécurité décrites dans ce manuel peut entraîner des accidents graves dans certaines circonstances.

Chacun de ces points est extrêmement important pour la sécurité et doit être strictement respecté.

En cas d'accident dû à une mauvaise utilisation, mizu technologies n'est pas responsable des dommages.

2.1. Avertissements généraux

- Il ne convient pas à une utilisation par des personnes (y compris des enfants) dont les capacités physiques, sensorielles ou mentales sont limitées ou qui n'ont pas l'expérience ou les connaissances nécessaires pour l'utiliser, à moins que, pour leur sécurité, elles ne soient surveillées par une personne responsable ou qu'elles n'aient reçu des instructions sur la manière de l'utiliser.
- Veuillez à ce que les enfants ne jouent pas avec l'appareil.
- Ne quittez pas le siège lorsque les fonctions de nettoyage sont en cours.
- Ne pas immerger la télécommande dans des liquides. Pour éviter que la télécommande ne tombe, placez-la sur son socle lorsqu'elle n'est pas utilisée.
- Respecter les instructions du fabricant lors de l'utilisation de produits de nettoyage.
- Lorsque vous utilisez des produits de nettoyage pour les toilettes, tirez la chasse d'eau et retirez-la dans les 5 minutes, en laissant le siège et le couvercle des toilettes ouverts. Si de la vapeur provenant d'un produit de nettoyage des toilettes pénètre dans l'unité principale, cela peut entraîner un dysfonctionnement.
- En cas de fuite d'eau, fermer automatiquement le robinet d'arrêt et couper l'alimentation électrique.
- N'utilisez pas de siège d'appoint pour enfants ou adultes si vous comptez utiliser les fonctions des toilettes intelligentes.

2.2. Sur l'emballage

- Ne laissez pas les enfants jouer avec les matériaux d'emballage. Les sacs en plastique ou les matériaux d'emballage peuvent présenter un risque d'étouffement.
- Conservez les matériaux d'emballage en lieu sûr ou éliminez-les conformément aux réglementations en matière de recyclage environnemental.

2.3. Sur les toilettes

- Ne pas utiliser l'appareil s'il est endommagé. Si possible, débranchez l'appareil et contactez le service technique de Mizu Technologies.
- Ne pas ouvrir l'appareil. Ne contient aucun composant réparable par l'utilisateur.
- Pas de modifications ni d'installations supplémentaires. Les modifications mettent la vie en danger.
- Seules des personnes qualifiées ayant reçu la formation et l'autorisation nécessaires peuvent effectuer ces réparations en utilisant des pièces de rechange d'origine.
- N'utilisez pas l'appareil au-delà de la durée programmée pour chaque cycle. Cela pourrait perturber l'équilibre naturel de l'organisme.
- En cas de dysfonctionnement, reportez-vous au tableau de dépannage.

- N'urinez pas et ne jetez pas d'eau ou de produits de nettoyage dans le corps principal ou la prise d'alimentation. Cela pourrait provoquer un incendie, une électrocution ou un court-circuit, et entraîner des taches ou un dysfonctionnement.
- N'obstruez pas les ouvertures de l'appareil et n'y insérez pas d'objets. Veillez à ce que l'entrée d'air soit exempte de peluches.
- Ne laissez pas de sources de flammes nues, de bougies, de cigarettes ou autres sur le produit. Ne pas jeter d'objets inflammables dans les toilettes.
- Ne pas plier, tirer ou tordre le câble d'alimentation.
- Évitez de brancher un autre appareil électrique sur la même prise que ces toilettes.
- Les personnes qui suivent un traitement médical ou une thérapie dans ces zones du corps doivent consulter leur médecin avant d'utiliser ces produits.
- Si la température du bain est ou sera inférieure à 0°C, le réservoir et les toilettes doivent être vidés afin d'éviter le gel du produit et l'éclatement des tuyaux, ce qui pourrait également entraîner des fuites d'eau.
- Si le produit n'est pas utilisé pendant une longue période, débranchez-le de l'alimentation électrique et videz le réservoir.

2.4. Sur le siège et le couvercle

- Le produit est fourni en standard avec un système de verrouillage à ralentissement pour le siège et le couvercle.
- N'appuyez pas sur l'une de ces pièces à la main, car cela pourrait endommager le fonctionnement de l'amortisseur, les pièces qui facilitent la fermeture en douceur du siège et du couvercle.
- Ne placez pas de charges ou d'objets sur le siège des toilettes. **Ne pas s'asseoir ni monter sur le siège.**

03. MISE EN ŒUVRE

3.1. Premières étapes

- 1 Insérer les piles dans la télécommande.
- 2 Ouvrir le robinet d'eau.
- 3 Si l'appareil est branché directement sur le secteur ou sur une prise de courant.
 - La canule sort et se nettoie d'elle-même la première fois qu'elle est mise en place.
 - Si les toilettes n'ont pas été utilisées pendant plus de 5 jours, tirez la chasse d'eau du réservoir intérieur pour éviter la formation d'eau bactérienne.
 - Un signal sonore retentit à la fin du processus, indiquant que les toilettes sont prêtes à être utilisées.

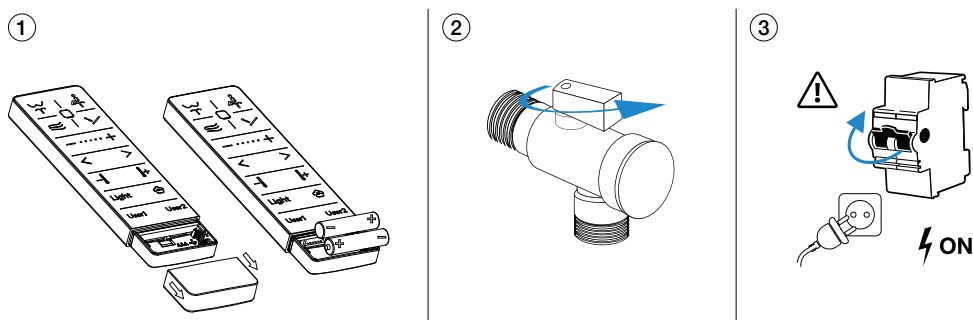

3.2. Considérations générales

3.2.1. Assis sur le siège

- La préparation de l'eau chaude est lancée. Les fonctions peuvent être activées à tout moment, mais si elles sont activées trop rapidement, elles n'auront pas eu le temps de préchauffer à la température programmée. Un temps de préchauffage minimum de 5 secondes est donc recommandé entre le moment où l'utilisateur s'assoit et le moment où la fonction eau est activée.
- Les réglages de base sont automatiquement activés
- La fonction douche/lavage est activée

3.2.2. Se lever du siège

- La fonction douche/lavage est désactivée
- La fonction de séchage est désactivée
- La tête est rincée et recueillie par lavage.

3.3. Réinitialisation d'usine

Après avoir inséré des piles neuves dans l'unité de commande et au cours de la première minute, appuyez sur le bouton stop et maintenez-le enfoncé pendant plus de 5 secondes jusqu'à ce que vous entendiez un long bip dans les toilettes. Les toilettes seront alors réinitialisées aux paramètres d'usine.

04. FONCTIONS

4.1. Lavage anal ou postérieur

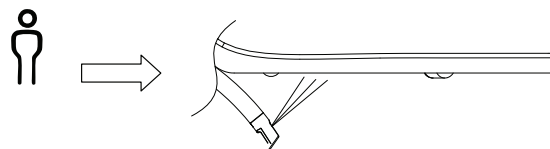

4.1.1. A partir de la télécommande

Conditions préalables : vous devez être assis sur les toilettes. Les toilettes émettent un son indiquant que le capteur reconnaît l'utilisateur assis.



Appuyez sur la touche backwash de la télécommande.

Le bec sort et est lavé pendant le processus, qui dure environ 5 secondes. La buse sort dans la dernière position et à la dernière température utilisée (). Avant le début du processus de lavage proprement dit, l'eau sort à une pression plus faible, sans toucher l'utilisateur, afin qu'elle se réchauffe avant d'être pleinement opérationnelle.

L'eau est évacuée par l'unique trou situé à l'arrière de la tête de la canule.

Commencez toujours par une position de lavage fixe pendant 10 secondes, puis passez à une position mobile pendant 20 secondes supplémentaires. Après ce laps de temps, revenir à la position fixe jusqu'à la fin du processus.

Le lavage oscillant peut être réactivé en appuyant à nouveau sur la touche de lavage à contre-courant.

Le lavage s'arrête au bout de 3 minutes. Il peut être arrêté à tout moment en appuyant sur le bouton stop.

4.1.2. Depuis le bouton latéral

Conditions préalables : vous devez être assis sur les toilettes. Les toilettes émettent un son indiquant que le capteur reconnaît l'utilisateur assis.

Activer le lavage en tournant le bouton dans le sens inverse des aiguilles d'une montre ("en arrière").

Le processus de lavage est le même que celui décrit ci-dessus.

Après 3 minutes, le lavage s'arrête. Il peut être arrêté à tout moment en appuyant sur le bouton stop situé sur le bouton latéral lui-même.

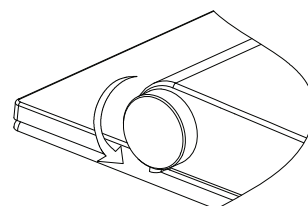

4.2. Lavage péréalanal ou féminin

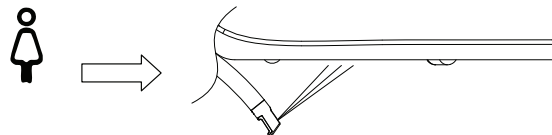

4.2.1. A partir de la télécommande

Conditions préalables : vous devez être assis sur les toilettes. Les toilettes émettent un son indiquant que le capteur reconnaît l'utilisateur assis.



Appuyez sur la touche female wash de la télécommande.

Le bec sort et est lavé pendant le processus, qui dure environ 5 secondes. La buse sort dans la dernière position et à la dernière température utilisées. Avant le début du processus de lavage proprement dit, l'eau sort à une pression plus faible, sans toucher l'utilisateur, afin qu'elle se réchauffe avant d'être pleinement opérationnelle.

L'eau est évacuée par la sortie avec plus de trous à l'avant de la tête de la canule afin que le jet soit plus subtil et que l'eau soit plus diffusée.

Commencez toujours par une position de lavage fixe pendant 10 secondes, puis passez à une position mobile pendant 20 secondes supplémentaires. Après ce laps de temps, revenir à la position fixe jusqu'à la fin du processus.

Le lavage oscillant peut être réactivé en appuyant à nouveau sur la touche de lavage à contre-courant.

Le lavage s'arrête au bout de 3 minutes. Il peut être arrêté à tout moment en appuyant sur le bouton stop.

4.2.2. Depuis le bouton latéral

Conditions préalables : vous devez être assis sur les toilettes. Les toilettes émettent un son indiquant que le capteur reconnaît l'utilisateur assis.

Activez le lavage en tournant le bouton dans le sens des aiguilles d'une montre (vers "avant").

Le processus de lavage est le même que celui décrit ci-dessus.

Après 3 minutes, le lavage s'arrête. Il peut être arrêté à tout moment en appuyant sur le bouton stop situé sur le bouton latéral lui-même.

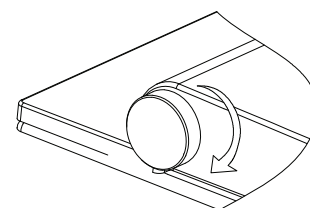

4.3. Mode massage

Conditions préalables : vous devez être assis sur les toilettes et l'un des deux modes de chasse d'eau doit être activé : arrière ou féminin.

Une fois lancé, la température de l'eau, la position de la buse et la pression de l'eau peuvent être réglées comme décrit dans la section réglages.



Les différents modes de massage sont obtenus en appuyant plusieurs fois sur le bouton et sont indiqués par un code lumineux sur la télécommande elle-même.

- En appuyant une fois sur le bouton de massage, une lumière s'allume sur la commande manuelle et active le mode oscillant dans lequel la canule effectue des mouvements de va-et-vient répétés et sans fin.
- En appuyant deux fois sur le bouton de massage, deux lumières s'allument sur la télécommande et le massage pulsé est activé. Ce massage consiste à ce que la canule soit toujours en position fixe, l'eau augmente et diminue d'intensité en cycles alternés pour favoriser la circulation sanguine dans la zone.
- En appuyant trois fois sur le bouton de massage, trois lumières s'allument sur la commande et la combinaison de massage oscillant et pulsé est activée simultanément.

Une nouvelle pression sur la touche massage permet de revenir au mode de lavage normal.

Massage Mode	Lights on the remote control
Oscillating mode	●
Pulsating mode	● ●
Combined mode	● ● ●

4.4. Séchage

4.4.1. A partir de la télécommande

Pré-requis : être assis sur les toilettes et pouvoir activer l'une des deux fonctions de lavage (le lavage s'arrêtant et le séchage s'activant) ou être en mode repos (le mode séchage s'activant directement).



Une pression sur la touche dry active le processus de séchage à la température et à l'intensité enregistrées en dernier lieu. Le processus de séchage dure 3 minutes

La température et l'intensité de l'air peuvent être réglées comme décrit dans la section correspondante de la section réglages.

En appuyant sur le bouton stop, vous arrêtez automatiquement le mode dans lequel vous vous trouvez.

4.4.2. Depuis le bouton latéral

Conditions préalables : être assis sur les toilettes et pouvoir activer l'une des deux fonctions de lavage (le lavage s'arrêtant et le séchage s'activant) ou être en mode repos (le mode séchage s'activant directement).

Une pression au centre du bouton latéral active le mode de séchage à la dernière température et intensité enregistrées. Après 3 minutes, le mode de séchage est automatiquement désactivé.

La température et l'intensité de l'air peuvent être réglées comme décrit dans la section correspondante de la section réglages.

Une nouvelle pression sur le centre du bouton latéral interrompt le mode de séchage.

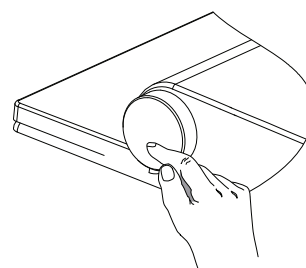

4.5. Deodoriser

4.5.1. A partir de la télécommande

Le mode intelligent du système de désodorisation est toujours activé par défaut. Ce mode est activé dès que les toilettes détectent qu'un utilisateur est assis et s'arrête automatiquement 1 minute après que l'utilisateur a quitté les toilettes.

Si la chasse d'eau ou le séchage à l'air chaud ne sont pas activés pendant 15 minutes alors que l'utilisateur est assis, la fonction de désodorisation est désactivée. Pour réactiver la fonction après ce délai, l'utilisateur doit se lever et réactiver le fonctionnement des toilettes.



Le mode smart du désodorisant peut être activé ou désactivé à partir de la télécommande.

En appuyant une fois sur la touche désodorisant, vous le désactivez et un voyant s'affiche sur la télécommande.

En appuyant à nouveau sur le bouton désodorisant, la télécommande affiche deux voyants indiquant que le mode smart a été réactivé.

Deodoriser mode	Lights on the remote control
Deodoriser off	●
Deodoriser Smart mode on	● ●

4.5.2. Depuis le bouton latéral

Condition préalable : être assis sur les toilettes et aucune des fonctions de chasse d'eau ou de séchage n'est active.

En maintenant le bouton latéral enfoncé sans le relâcher et en le tournant dans le sens inverse des aiguilles d'une montre (vers "l'arrière"), vous désactivez le désodorisant. En le tournant dans le sens des aiguilles d'une montre (vers "l'avant"), vous l'activez.

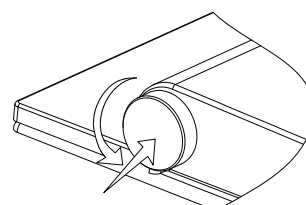

4.6. Stop

4.6.1. A partir de la télécommande

Condition préalable : être assis sur les toilettes et que l'une des fonctions de chasse d'eau ou de séchage soit en cours ou active.



Appuyez à tout moment sur le bouton stop de la commande.

4.6.2. Depuis le bouton latéral

Condition préalable : être assis sur les toilettes et que l'une des fonctions de chasse d'eau ou de séchage soit en cours ou active.

Appuyez sur le centre du bouton latéral jusqu'à ce que l'opération s'arrête.

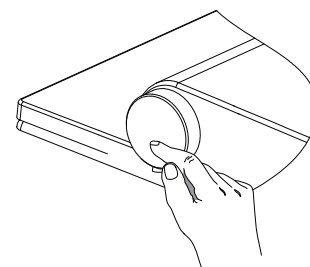

05. PARAMÈTRES

5.1. Réglage de la position de la canule

Exigence initiale : vous devez être assis sur les toilettes et l'une des deux chasses d'eau (postérieure ou féminine) doit fonctionner.

Lors de la mise en service initiale des toilettes, la canule sort toujours en position 5, qui est la position dans laquelle le bras de la canule est le plus étendu.



En appuyant sur les touches < > de la télécommande, la canule se déplace vers l'avant ou vers l'arrière sur les 5 positions de la canule,

Ce réglage ne peut être effectué qu'à partir de la télécommande.

5.2. Réglage de l'intensité de l'eau

5.2.1. A partir de la télécommande

Condition préalable : être assis et avoir l'un des deux modes de lavage en fonctionnement : postérieur ou féminin.

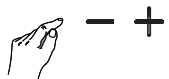

La télécommande active automatiquement la possibilité de modifier l'intensité ou le débit de l'eau en appuyant sur les boutons +/-.

5.2.2. Depuis le bouton latéral

Condition préalable : être assis et avoir l'un des deux modes de lavage en fonctionnement : postérieur ou féminin.

Sans appuyer sur le bouton latéral et en le tournant vers l'avant (dans le sens des aiguilles d'une montre), on augmente le débit d'eau. Et dans le sens inverse des aiguilles d'une montre ("vers l'arrière"), l'intensité de l'eau sera réduite.

Un signal sonore retentit à chaque fois que le niveau d'eau est relevé ou abaissé.

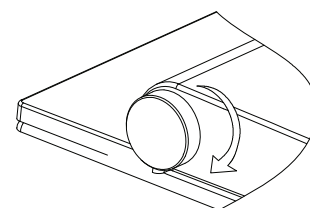

5.3. Réglage de la température de l'eau

5.3.1. A partir de la télécommande

Condition préalable : être assis et avoir l'un des deux modes de lavage en fonctionnement : postérieur ou féminin.



La télécommande active automatiquement la possibilité de modifier la température de l'eau en appuyant sur les boutons de température.

5.3.2. Depuis le bouton latéral

Condition préalable : être assis et avoir l'un des deux modes de lavage en fonctionnement : postérieur ou féminin.

Maintenir le bouton latéral enfoncé et le tourner vers l'avant (dans le sens des aiguilles d'une montre) augmente la température de l'eau. Maintenir le bouton enfoncé et le tourner dans le sens inverse des aiguilles d'une montre ("vers l'arrière") diminue la température de l'eau.

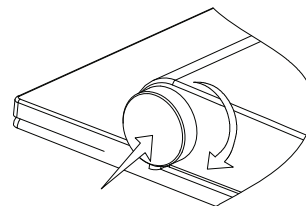

Chaque fois que la température de l'eau augmente ou diminue, un signal sonore retentit.

5.4. Réglage de l'intensité de l'air fonction de séchage

5.4.1. A partir de la télécommande

Conditions préalables : s'asseoir sur les toilettes et utiliser le mode de séchage des toilettes.



Automatiquement (en mode séchage), les boutons +/- sont activés pour régler l'intensité du jet d'air.

5.4.2. Depuis le bouton latéral

Conditions préalables : s'asseoir sur les toilettes et utiliser le mode de séchage des toilettes.

Sans appuyer et en tournant le bouton latéral vers l'avant (dans le sens des aiguilles d'une montre), l'intensité de l'air augmente. Dans le sens inverse des aiguilles d'une montre (vers l'arrière), l'intensité de l'air est réduite.

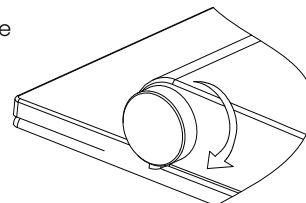

Un signal sonore retentit pour chaque niveau d'intensité d'air supérieur ou inférieur.

5.5. Réglage de la température de l'air fonction de séchage

5.5.1. A partir de la télécommande

Condition préalable : position assise et mode de séchage des toilettes en fonctionnement.



Automatiquement (en mode séchage), les touches de température sont activées sur la télécommande.

Si vous souhaitez revenir au mode lavage à partir d'ici, vous avez deux possibilités : attendre que le mode séchage se termine après 3 minutes et commencer un processus de lavage depuis le début ou directement en appuyant sur l'une des deux touches de lavage. Dans ce cas, le séchage s'arrête et le mode de lavage est à nouveau activé.

5.5.2. Depuis le bouton latéral

Condition préalable : position assise et mode de séchage des toilettes en fonctionnement.

Maintenir le bouton latéral enfoncé et le tourner vers l'avant (dans le sens des aiguilles d'une montre) augmente la température de l'air. Maintenir le bouton enfoncé et le tourner dans le sens inverse des aiguilles d'une montre ("vers l'arrière") diminue la température de l'air.

Chaque fois que la température de l'eau augmente ou diminue, un signal sonore retentit.

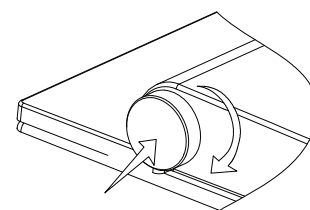

5.6. Réglage de l'éclairage nocturne LED

5.6.1. A partir de la télécommande

Le mode "always on" est activé par défaut.



Light En appuyant plusieurs fois sur la touche light de la télécommande, il est possible de choisir entre les différents types de modes d'éclairage. Ce choix est également indiqué par un code lumineux sur la télécommande elle-même.

- En appuyant une fois sur cette touche, un voyant s'allume sur la télécommande pour indiquer que le mode d'éclairage est désactivé.
- En appuyant deux fois sur cette touche, deux voyants s'allument sur la télécommande et le mode "always on" est activé.
- En appuyant trois fois sur la touche, trois lumières s'allument sur la télécommande et le mode smart est activé. Ce mode signifie que la lumière sera toujours allumée s'il fait sombre dans la salle de bains, tandis qu'elle s'éteindra si l'éclairage est intense.

Light mode	Lights on the remote control
Light mode off	●
Light always on	● ●
Smart mode	● ● ●

5.6.2. Depuis le bouton latéral

Condition préalable : personne ne doit être assis sur les toilettes.

En tournant le bouton latéral "back" dans le sens inverse des aiguilles d'une montre, on passe d'un mode d'éclairage à l'autre : éteint, toujours allumé et mode intelligent. Un signal sonore retentit entre chaque mode. Lorsque vous atteignez le dernier mode et que vous continuez à tourner, le même cycle de modes est répété.

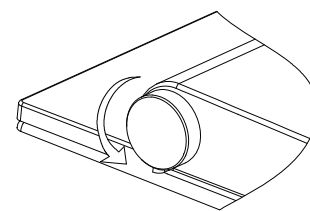

5.7. Réglage de la lumière ambiante par led

La lumière ambiante est toujours allumée par défaut.

Condition préalable : être assis et ne pas utiliser l'un des modes, ni lavage ni séchage.

Appuyez sur le bouton latéral des toilettes et maintenez-le enfoncé pendant 6 secondes. Cela éteindra la lumière ambiante ainsi que le bouton latéral lui-même.

Appuyez sur la touche et maintenez-la enfoncée pendant 6 secondes supplémentaires pour rallumer les lumières.

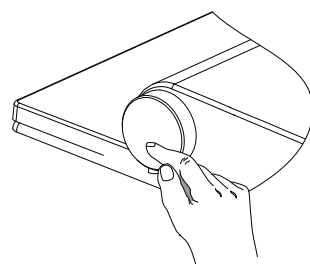

5.8. Ajustement de l'utilisateur

5.8.1. Enregistrement des préférences de l'utilisateur

Condition préalable : s'asseoir sur les toilettes et utiliser l'un des deux modes de chasse d'eau ou le mode de séchage.



- User 1** Pré-réglage de l'intensité de l'eau, de la température de l'eau et de la position de la buse selon les préférences de l'utilisateur, ou de la température de l'air et de la puissance dans la fonction de séchage.
- User 2** Une fois cette opération effectuée, appuyez sur le bouton utilisateur 1 ou utilisateur 2 et maintenez-le enfoncé pendant plus de 3 secondes, selon le cas. Un bip se fait entendre et les préférences sont enregistrées.

5.8.2. Utilisation des modes enregistrés

Condition préalable : être assis et ne pas être en mode lavage ou séchage.



- User 1** Commencez toujours par activer le bouton utilisateur 1 ou utilisateur 2, puis le bouton du mode de lavage ou de séchage approprié. La température de l'eau ou de l'air, l'intensité de l'eau ou de l'air et la position de la buse seront celles enregistrées dans cet utilisateur.
- User 2**

S'il n'y a qu'un seul utilisateur dans le ménage, vous pouvez utiliser l'utilisateur 1 pour les préférences de lavage et l'utilisateur 2 pour le séchage. Ou si vous êtes une femme, l'utilisateur 1 pour le lavage féminin et l'utilisateur 2 pour le lavage suivant.

5.9. Paramètres sonores

Le son est toujours activé par défaut. Cela signifie que chaque fois que les toilettes reçoivent une commande, elles émettent un signal sonore.

Exigence : ne pas s'asseoir sur les toilettes.

Appuyez sur le bouton situé sur le côté des toilettes, maintenez-le enfoncé et tournez-le dans le sens des aiguilles d'une montre ("vers l'avant") pour activer le mode sonore. Maintenir le bouton enfoncé et le tourner dans le sens inverse des aiguilles d'une montre ("vers l'arrière") désactive tous les sons des toilettes.

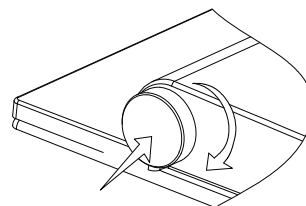

5.10. Arrêt des toilettes

Conditions préalables : ne pas s'asseoir sur les toilettes.

Appuyez sur le bouton situé sur le côté des toilettes et maintenez-le enfoncé pendant plus de 6 secondes. Les toilettes s'éteignent alors complètement.

Si le bouton latéral est maintenu enfoncé pendant plus de 6 secondes (sans être assis), les toilettes se remettent en marche. Dans ce cas, le processus commence comme s'il partait de zéro et est expliqué au début de ce manuel : l'eau du circuit est nettoyée, la canule est nettoyée, etc.

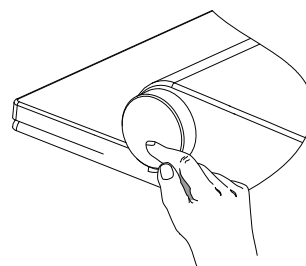

6. NETTOYAGE ET ENTRETIEN

6.1. Nettoyage des toilettes



IMPORTANT : il est recommandé d'éteindre les toilettes avant de les nettoyer.

- Nettoyez soigneusement l'extérieur du produit à l'aide d'un chiffon doux et humide ou d'une éponge.
- N'utiliser que des produits de nettoyage neutres

- Ne pas tirer ou pousser la canule manuellement. Elle peut être retirée en suivant les étapes de la section 6.3.
- Lorsque vous nettoyez l'intérieur des toilettes, laissez le couvercle ouvert pendant quelques heures pour éviter que des gaz ne pénètrent dans le produit.
- De plus, ne laissez pas le produit plus de 5 minutes sans tirer la chasse d'eau.
- N'aspergez pas la sortie d'eau ou d'air avec de l'eau ou des produits de nettoyage qui pénètrent dans les toilettes.

Toilet part	Cleaning tool	Cleaning product
Seat, cover, Nozzle.	Cotton cleaning cloth.	Neutral cleaning agent (pH 6-8), (eg. neutral cleaner).
Ceramic. Daily cleaning. Ceramic cal.	Micofibre cleaning cloth Toilet brush.	
Remote control.	Cotton cleaning cloth.	Water.



IMPORTANT : si les toilettes n'ont pas été utilisées pendant plus de 72 heures, elles effectueront automatiquement un auto-nettoyage lors de leur prochaine utilisation. Cette opération est essentiellement la même que lors de la première mise en service : l'eau restante dans le réservoir des toilettes est entièrement vidée, la buse est nettoyée et toute l'eau contenue dans les tuyaux est également vidée. L'ensemble de ce processus dure environ 3 minutes, pendant lesquelles les toilettes ne peuvent pas être utilisées.

6.2. Nettoyage de la télécommande

- Essuyez-la doucement avec un chiffon humide. Si la télécommande est trop sale, vous pouvez utiliser un détergent neutre dilué dans de l'eau.
- Ne retirez pas les couvercles des piles pour les nettoyer.

6.3. Nettoyage de la canule / remplacement de la buse

La canule est toujours nettoyée automatiquement avant et après chaque lavage.

En outre, il est recommandé de nettoyer la canule et l'embout buccal une fois par semaine, mais cela peut être fait aussi souvent que souhaité.

Pour retirer la canule et pouvoir changer ou nettoyer l'embout buccal, procédez comme suit :

- Ouvrir le couvercle et le siège
- Déplacez le bouton latéral dans le sens des aiguilles d'une montre ("vers l'avant").
- La canule sortira avec l'eau de nettoyage de la canule.
- Nettoyer la canule et l'embout buccal
- Au bout de 5 minutes, la buse est à nouveau automatiquement sauvegardée. Elle peut également être sauvegardée à tout moment en appuyant sur le bouton stop de la télécommande ou sur le bouton latéral.

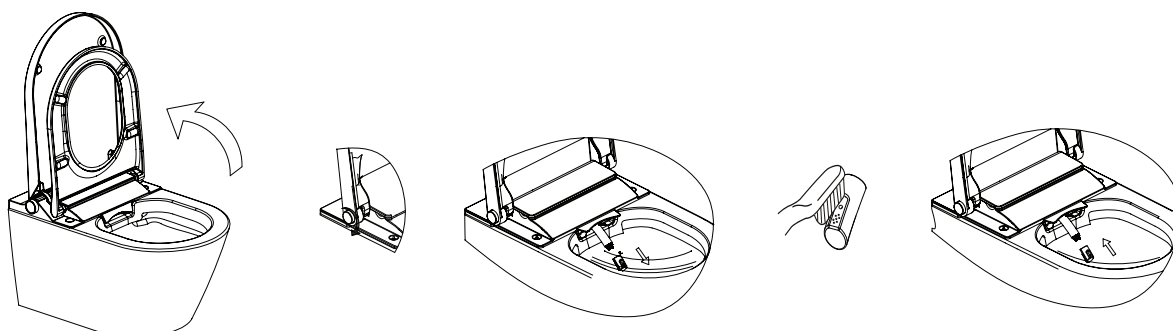

6.4. Détartrage de la buse

Les orifices de la buse peuvent se boucher à cause du calcaire. Dans ce cas, le débit d'eau diminue. Pour détartrer la buse, faites-la tremper dans un liquide anti-calcaire disponible dans le commerce (vinaigre) pendant environ une heure. Rincez et réinstallez.

Il est recommandé de répéter ce processus tous les deux mois.

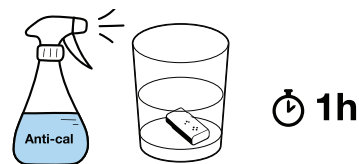

6.5. Décalcification de l'appareil



IMPORTANT : ne pas entrer en contact avec les différents détartrants car ils peuvent causer de graves dommages à la santé.

Il est recommandé de détartrer l'appareil au moins une fois par an, mais il peut être recommandé de le faire plus souvent en fonction du type d'eau dans la zone d'installation et de la fréquence d'utilisation de l'appareil.

Pendant toute la durée du processus de détartrage, les toilettes peuvent être utilisées normalement, à l'exception des modes de chasse d'eau.

Le processus de détartrage complet dure environ 30 minutes. Pendant cette période, le voyant d'ambiance bleu clignote. Lorsque le voyant s'éteint ou reste statique (en fonction du mode d'éclairage ambiant) et qu'un long signal sonore retentit, le processus de détartrage est terminé et les modes de lavage peuvent à nouveau être utilisés.

Étapes du processus de décalcification :

- Ouvrir le couvercle
- Retirez le couvercle de détartrage. A ce stade, un jet d'eau est produit pour vider l'eau à l'intérieur des canalisations. Dès que les toilettes émettent deux bips, cela signifie qu'à partir de maintenant, les liquides de détartrage peuvent être versés. En outre, un signal sonore indique que les toilettes sont en mode détartrage.
- Ouvrez le bouchon en caoutchouc gris où le liquide sera versé.
- Versez la quantité recommandée de 50 ml de liquide de détartrage. Ne dépassez en aucun cas 150 ml. Si vous dépassez 150 ml, le liquide débordera du récipient.
- Fermez le couvercle en caoutchouc gris et le couvercle de détartrage.

C'est là que commence le processus de détartrage. Il est important de noter à nouveau que les toilettes peuvent être utilisées, mais pas les fonctions de chasse d'eau.

Le voyant clignote pour indiquer que le processus est en cours. Une fois le processus terminé, un long bip se fait entendre et le voyant ambiant reste statique, ce qui indique que le processus est terminé.

Vous pouvez trouver des liquides adoucissants sur notre site web www.Mizubath.Com ou en nous contactant directement à l'adresse suivante hola@mizubath.com

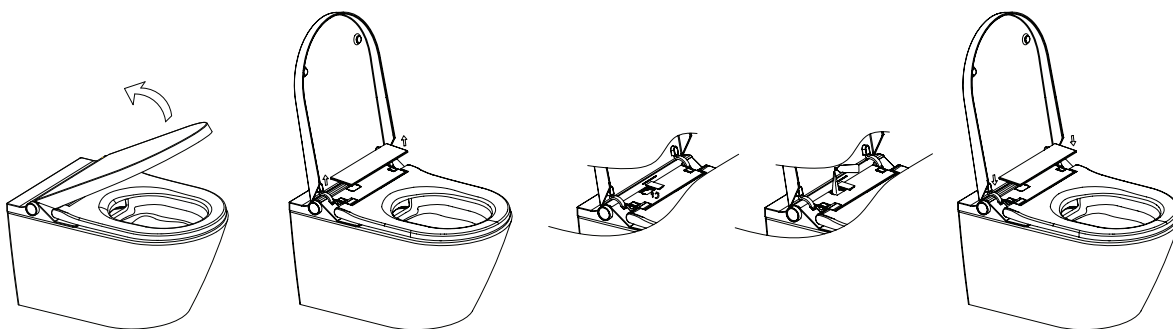

6.6. Piles de remplacement télécommande

Dès que les voyants de la télécommande clignotent en continu, les piles sont prêtes à être remplacées.

Pour ce faire, ouvrez le couvercle avant de la télécommande et remplacez-les par 2 piles aaa en suivant les étapes ci-dessous.

Refermez la commande lorsque vous avez terminé. Les voyants s'allument pour indiquer que le contrôle est opérationnel.

Si vous n'utilisez pas l'appareil pendant une longue période, nous vous recommandons de retirer les piles de la télécommande.

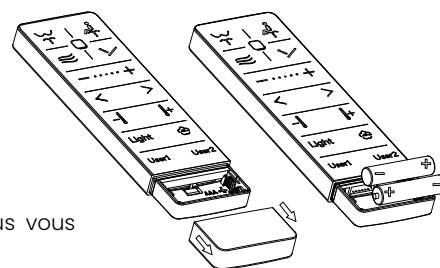

6.7. Nouvelle commande appairée ou plusieurs toilettes avec plusieurs commandes



Si vous souhaitez installer plusieurs toilettes dans le même espace et que vous voulez que chacune d'entre elles fonctionne avec une seule commande individuelle.

Pour ce faire, les étapes suivantes doivent être suivies :

- Ouvrez l'abattant et le siège des toilettes sans vous asseoir que vous souhaitez associer à la commande existante.
- Appuyez sur le bouton de lavage de la télécommande et maintenez-le enfoncé pendant plus de 5 secondes. Les 5 voyants de la télécommande s'allument de gauche à droite et un bip court se fait entendre. À partir de ce moment, les 5 voyants clignotent alternativement.
- Appuyez sur le bouton stop de la commande latérale des toilettes et relâchez-le. Les voyants lumineux de la télécommande cessent de clignoter et restent allumés pendant 2 secondes. Un long bip retentit ensuite et les toilettes sont appariées à la télécommande.

6.8. Vidange du réservoir intérieur



DANGER : éteignez l'appareil et fermez le robinet d'eau avant de continuer.

Ne pas basculer complètement ni incliner le siège tant que le réservoir intérieur n'a pas été complètement vidé.

- Tenez l'interrupteur avec une pince et tournez-le en position "ouverte". Il commencera alors à se vider.
- Une fois le réservoir intérieur vidé, tournez en position "close" et retirez le siège, qui peut alors être basculé ou incliné.

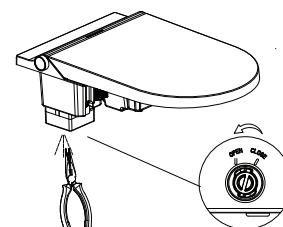
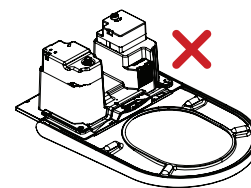

6.9. Le remplacement ou le renouvellement du filtre à charbon actif



DANGER : éteignez l'appareil et fermez le robinet d'eau avant de continuer.

- Retirer les caches recouvrant les vis de fixation du siège.
- Dévisser le même
- Relever le siège sans le basculer ni l'incliner
- Ouvrir le couvercle donnant accès au filtre
- Retirer le filtre
- Ouvrez le conteneur et remplacez le contenu à l'intérieur du filtre.
- Remettre dans le récipient et replacer le couvercle.
- Installez le siège en vissant les vis et en mettant en place les couvercles.
- Mettez l'alimentation électrique en marche et ouvrez le robinet d'arrêt.

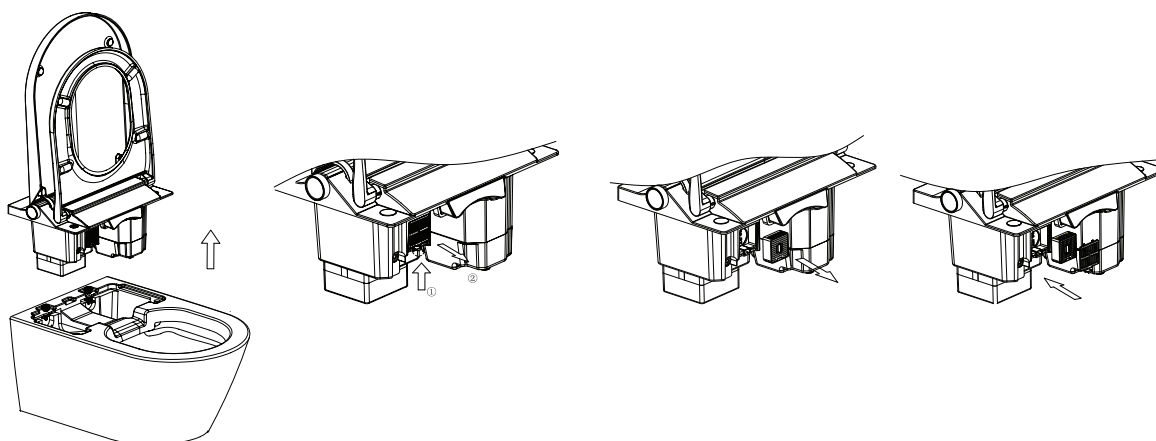

07. RÉOLUTION DE PROBLÈMES

PROBLÈME	CAUSE POSSIBLE	SOLUTION
Le lavage ne fonctionne pas.	L'alimentation électrique n'a peut-être pas été connectée.	Allumer l'appareil.
	Il se peut que l'alimentation en eau n'ait pas été activée.	Abra la válvula de entrada de agua o Ouvrez le robinet d'arrivée d'eau ou vérifiez s'il y a une coupure d'eau.
	Vous n'êtes peut-être pas assis correctement.	S'asseoir sur le siège et régler la position.
	Il ne doit pas avoir été utilisé pendant plus de 72 heures.	Si l'appareil n'est pas utilisé pendant plus de 72 heures, il s'auto-nettoie pendant environ 3 minutes au démarrage. Tous les boutons s'arrêtent pendant le processus d'auto-nettoyage et reprennent leur fonctionnement normal une fois celui-ci terminé.
La canule est stockée.	Le cycle de lavage dure 3 minutes. La buse s'arrête vaporiser après 3 minutes et il fonctionnera à nouveau.	C'est normal. Appuyez à nouveau sur la touche "wash" pour relancer le lavage.
	Il peut y avoir un problème d'approvisionnement en eau.	Vérifier s'il y a une coupure d'eau.
	Il est possible que le capteur de siège détecte que l'utilisateur a quitté le siège.	Régler la position assise.
Le débit d'eau est faible.	Il est possible que le débit d'eau soit trop faible.	Augmentez le débit en suivant les instructions du manuel d'utilisation relatives au "réglage du débit d'eau".
	La pression d'alimentation en eau peut être trop faible.	Vérifier que la pression d'alimentation en eau est de 0,07 MPa.
	La buse peut être obstruée	Le remplacer par un nouveau.
La température de l'eau est basse.	La température de l'eau peut être réglée sur des degrés bas.	Réglez-la sur des degrés élevés comme indiqué dans la section "Réglage de la température" du manuel d'utilisation.
	La température de l'eau est peut-être trop basse.	Réglez-la à des degrés élevés comme indiqué dans la section "Réglage de la température" de l'écran d'affichage. Ou réduire le débit conformément au "réglage du débit d'eau".
La buse sort lentement.	Lorsque la fonction de lavage est lancée, la buse est autonettoyante. avant de partir, ce qui prend quelques secondes.	C'est normal.
L'eau sort, mais la buse ne sort pas.	Au début de la fonction de lavage, la buse s'autonettoie avant de sortir. Lorsque le lavage est terminé, elle a également cette fonction.	C'est normal.
	Il ne doit pas avoir été utilisé pendant plus de 72 heures.	C'est normal. S'il n'est pas utilisé pendant plus de 72 heures, lorsque l'utilisateur démarre le lavage, L'autonettoyage est activé pendant environ 3 minutes.
Le sèche-linge ne fonctionne pas.	L'alimentation électrique n'est peut-être pas connectée	Mettre l'appareil sous tension.
	Peut-être que je ne suis pas assis.	S'asseoir sur le siège et régler la position.
	Il ne doit pas avoir été utilisé pendant plus de 72 heures.	S'il n'a pas été utilisé pendant plus de 72 heures, lorsque l'utilisateur active le lavage, l'autonettoyage est activé pendant environ 3 minutes. Toutes les touches cessent de fonctionner pendant l'autonettoyage et reprennent leur fonctionnement normal une fois l'autonettoyage terminé.

PROBLÈME	CAUSE POSSIBLE	SOLUTION
La température de l'air est basse.	Il est possible que la température de l'air soit trop basse.	Ajuste la temperatura del aire a un grado alto según la sección «Ajuste de la temperatura» de las instrucciones de funcionamiento.
	Le réchauffeur d'air ne fonctionne pas correctement.	Contacter le support technique de Mizubath.
L'éclairage intérieur est éteint.	Vous pouvez vous trouver dans un environnement très lumineux	Lorsque la veilleuse est réglée sur le mode intelligent, elle ne s'allume pas dans les environnements très lumineux.
	Il est possible que la fonction d'éclairage nocturne soit désactivée.	Activez la fonction d'éclairage nocturne et réglez le mode d'éclairage nocturne en fonction des "Réglages de l'éclairage".
L'éclairage intérieur est toujours allumé.	Vous vous trouvez peut-être dans un environnement sombre.	Lorsque la veilleuse est réglée sur le mode intelligent, elle est toujours allumée dans les environnements sombres.
	Il est possible que quelque chose recouvre le bouton latéral.	Éliminer les obstacles autour du bouton.
	Il est possible que la veilleuse soit réglée sur le mode "toujours allumé".	Réglez le mode d'éclairage nocturne conformément à la section "Réglages de l'éclairage" du mode d'emploi.
Durante el lavado, la cánula se guarda automáticamente.	La buse revient à sa position initiale après 5 minutes de lavage.	C'est normal.
	Vous avez peut-être appuyé sur le bouton "stop" sans le vouloir.	Le nettoyage manuel s'arrête si l'on appuie sur la télécommande, sur la touche "stop" de la télécommande ou sur la touche latérale.
	Il est possible que le capteur de siège détecte que le siège est fermé.	Ne pas abaisser le siège pendant le nettoyage manuel.
La télécommande ne fonctionne pas.	Il se peut que la télécommande ne contienne pas de piles.	Installez les bonnes piles dans la télécommande..
	La batterie est peut-être trop faible	Lorsque la batterie est très faible, la LED de grade clignote. Remplacer la pile.
	Le code des toilettes et celui de la télécommande peuvent être différents.	Réglez correctement le code de la télécommande. Voir la section 6.7
Bip sonore lorsque les toilettes fonctionnent.	Un bip court est émis lorsqu'il s'assoit et un signal sonore est émis lorsqu'il s'arrête. un long bip lorsqu'il est soulevé. Un bip court est également émis lorsque le bidet a reçu des commandes.	C'est normal. Vous pouvez désactiver le son. Voir "Réglages du son".
Le voyant autour du bouton latéral clignote deux fois et les toilettes émettent deux bips.	La température de l'eau est peut-être trop élevée.	Éteindre l'appareil et fermer l'arrivée d'eau, cesser d'utiliser le produit et contacter le service technique de Mizubath.
Le voyant autour du contrôleur ne cesse de clignoter.	Il peut y avoir un problème avec le produit	Vérifiez que l'alimentation électrique et l'alimentation en eau sont normales, mettez le produit hors tension et redémarrez-le. Si les toilettes ne fonctionnent toujours pas, contactez le service technique de Mizubath.

08. CARACTÉRISTIQUES TECHNIQUES

Modèle	Toilettes suspendues Elum	
Alimentation électrique	220-240V	
Fréquence	50/60 Hz	
Puissance	950 W	
Longueur du câble électrique	1.8 m	
Pression de l'eau	0,07 - 0,75 MPa (0,7-7,5 Bar)	
Température ambiante	4-40°C	
Température ambiante de l'eau	4-35°C	
Lavage	Consommation d'eau	350 - 650 ml/min
	Niveaux de température de l'eau	31-39 °C
	Temps de lavage	3 minutes
	Puissance du chauffe-eau	1200W
	Connexion	G 3/8
Séchage	Vitesse de l'air	> 4 m/sec
	Puissance du séchoir	350 W
	Temps de séchage	3 minutes
	Température de l'air	35 - 50 °C
Désodorisant	Typologie	Diatomées
	Temps Durée	15 minutes
Télécommande	Fréquence	2460 MHz
	Type de batterie	2 x 1,5 V AAA
Poids net	35 kg	
Dimensions	596 x 385 x 386 mm	

09. ÉLIMINATION DES ÉQUIPEMENTS ÉLECTRIQUES ET ÉLECTRONIQUES

Mizu technologies s'engage en faveur de l'environnement. Aidez-nous en éliminant ce produit en fin de vie de manière responsable, afin d'éviter que certaines substances contenues dans les produits électriques ou électroniques ne nuisent à votre santé.

Et l'environnement.

Le symbole de la poubelle barrée figurant au-dessus et sur le produit signifie que le produit ne doit pas être jeté avec les autres déchets ménagers. En fin de vie, le produit doit être remis aux centres de collecte prévus à cet effet par les autorités de votre pays ou au revendeur où vous achetez un nouveau produit équivalent ou remplissant les mêmes fonctions que cet appareil. Cette dernière option n'étant pas disponible dans certains pays, nous vous invitons à vous renseigner auprès des autorités de votre pays sur les systèmes de collecte disponibles et les points de collecte les plus proches de votre domicile. Vous pouvez ainsi contribuer à la protection de l'environnement en réutilisant et en recyclant les déchets d'équipements électriques et électroniques. D'autre part, vous pouvez encourir une responsabilité administrative si vous ne respectez pas les réglementations relatives à l'élimination des déchets de ce produit.

Les piles doivent être retirées au préalable et jetées séparément dans des conteneurs de recyclage appropriés.

VISÃO GERAL DO MODELO

Modelo de vaso sanitário suspenso Elum

1. Controlo remoto
2. Tampa
3. Assento
4. Limpeza da cânula
5. Cobertura do sistema de descalcificação
6. Controlo da tração lateral

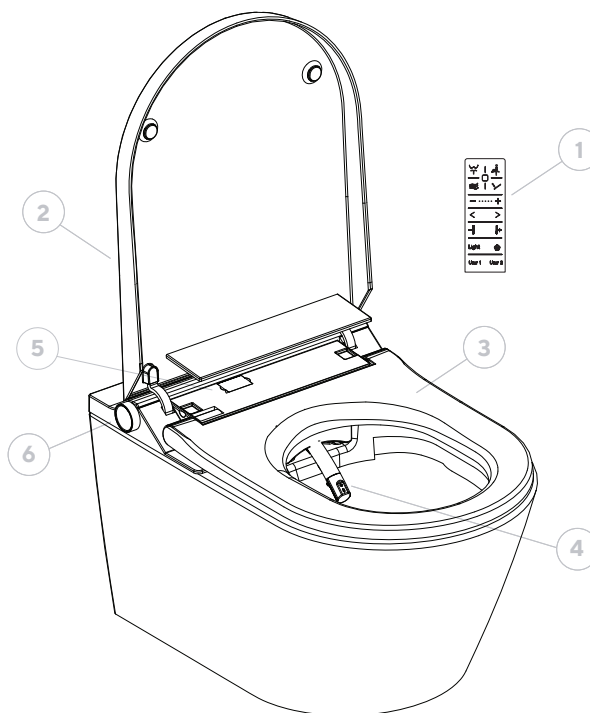

Controlo remoto

1. Lavagem anal/posterior
2. Lavagem perineal / Mulher
3. Secagem
4. Modo de massagem
5. Paragem
6. Regulação da intensidade da água e do ar (+/-)
7. Ajuste da posição da cânula (<>)
8. Controlo da temperatura da água e do ar
9. Luz LED
10. Modo de desodorização
11. Utilizadores 1 e 2

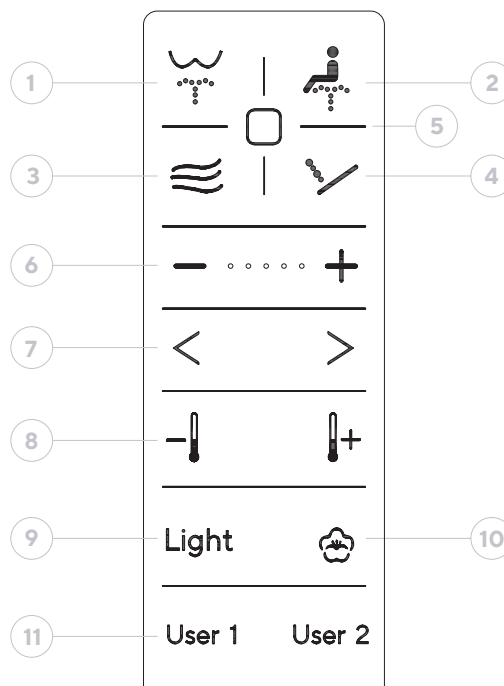

Botão lateral

1. Lavagem anal/posterior / Regulamento -
2. Lavagem perineal / Mulher / Regulamento +
3. Secagem / Paragem

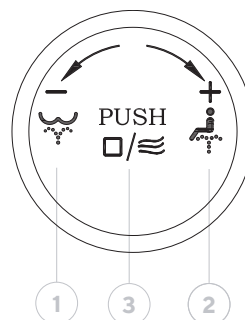

ÍNDICE

1. Introdução	60	5.3. Regulação da temperatura da água	66
2. Segurança	60	5.3.1. A partir do controlo remoto	66
2.1. Avisos gerais	60	5.3.2. A partir do botão lateral	66
2.2. Sobre a embalagem	60	5.4. Regulação da intensidade do ar função de secagem	66
2.3. Na sanita	60	5.4.1. A partir do controlo remoto	66
2.4. No assento e na tampa	61	5.4.2. A partir do botão lateral	66
3. Implementação	61	5.5. Regulação da temperatura do ar função de secagem	66
3.1. Primeiros passos	61	5.5.1. A partir do controlo remoto	66
3.2. Considerações gerais	62	5.5.2. A partir do botão lateral	67
3.2.1. Sentado no banco	62	5.6. Definição da luz nocturna led	67
3.2.2. Levantar-se do banco	62	5.6.1. A partir do controlo remoto	67
3.3. Reinicialização de fábrica	62	5.6.2. A partir do botão lateral	67
4. Funções	62	5.7. Definição da luz ambiente led	67
4.1. Lavagem anal ou posterior	62	5.8. Ajuste do utilizador	68
4.1.1. A partir do controlo remoto	62	5.8.1. Registar as preferências do utilizador	68
4.1.2. partir do botão lateral	62	5.8.2. Utilizar modos de gravação	68
4.2. Lavagem perianal ou feminina	63	5.9. Definições de som	68
4.2.1. A partir do controlo remoto	63	5.10. Encerramento da casa de banho	68
4.2.2. A partir do botão lateral	63	6. Limpeza e manutenção	68
4.3. Modo de massagem	63	6.1. Limpeza de sanitas	68
4.4. Secagem	64	6.2. Limpar o controlo remoto	69
4.4.1. A partir do controlo remoto	64	6.3. Limpeza da cânula / substituição do bocal	69
4.4.2. A partir do botão lateral	64	6.4. Descalcificação dos bicos	70
4.5. Deodoriser	64	6.5. Descalcificação do aparelho	70
4.5.1. A partir do controlo remoto	64	6.6. Pilhas de substituição controlo remoto	71
4.5.2. A partir do botão lateral	64	6.7. Emparelhar novo comando ou várias sanitas com vários comandos	71
4.6. Parar	65	6.8. Esvaziamento do depósito interno	71
4.6.1. A partir do controlo remoto	65	6.9. Substituição ou renovação do filtro de carvão activado	72
4.6.2. A partir do botão lateral	65	7. Resolução de problemas	73
5. Definições	65	8. Características técnicas	74
5.1. Ajuste da posição da cânula	65	9. Eliminação de equipamentos eléctricos e electrónicos	75
5.2. Regulação da intensidade da água	65		
5.2.1. A partir do controlo remoto	65		
5.2.2. A partir do botão lateral	65		

01. INTRODUÇÃO

Para garantir a utilização correta deste produto, leia atentamente este manual impresso. Guarde-o num local acessível para consulta futura.

02. SEGURANÇA

O não cumprimento das instruções de segurança descritas neste manual pode resultar em acidentes graves em determinadas circunstâncias.

Cada um destes pontos é extremamente importante para a segurança e deve ser rigorosamente respeitado.

Na eventualidade de um acidente devido a uma utilização incorrecta ou inadequada, a mizu technologies não será responsável por quaisquer danos.

2.1. Avisos gerais

- Não é adequado para ser utilizado por pessoas (incluindo crianças) com capacidades físicas, sensoriais ou mentais limitadas ou com falta de experiência ou conhecimentos sobre a sua utilização, exceto se, para sua segurança, forem supervisionadas por uma pessoa responsável ou tiverem recebido instruções sobre a sua utilização.
- Certifique-se de que as crianças não brincam com o aparelho.
- Não abandonar o banco enquanto as funções de limpeza estiverem a funcionar.
- Não mergulhe o telecomando em líquidos. Para evitar que o telecomando caia, coloque-o na base quando não estiver a ser utilizado.
- Respeitar as instruções do fabricante aquando da utilização de produtos de limpeza.
- Quando utilizar produtos de limpeza para limpar a sanita, puxe o autoclismo e retire-o no espaço de 5 minutos, deixando a tampa e o assento da sanita abertos. Se o vapor do produto de limpeza da sanita entrar na unidade principal, pode provocar uma avaria.
- Em caso de fuga de água, fechar automaticamente a torneira e desligar a alimentação eléctrica.
- Não utilize um banco elevatório para crianças ou adultos se for utilizar as funções da sanita inteligente.

2.2. Sobre a embalagem

- Não permitir que as crianças brinquem com os materiais de embalagem. Os sacos de plástico ou o material de embalagem podem constituir um perigo de asfixia.
- Guarde o material de embalagem num local seguro ou elimine-o de acordo com os regulamentos de reciclagem ambiental.

2.3. Na sanita

- Não utilizar o aparelho se este estiver danificado. Se possível, desligue o aparelho da rede eléctrica e contacte o serviço técnico da mizu technologies.
- Não abrir o aparelho. Não contém componentes que possam ser reparados pelo utilizador ou que possam ser reparados.
- Sem modificações ou instalações adicionais. As modificações põem a vida em risco
- Só pessoas qualificadas, com formação e autorização adequadas, podem efetuar estas reparações utilizando peças sobressalentes originais.
- Não utilizar o aparelho para além do tempo definido por ciclo. Tal pode perturbar o equilíbrio natural do organismo.

- Se ocorrer uma avaria, consulte a tabela de resolução de problemas.
- Não urine nem deite água ou produtos de limpeza para o corpo principal ou para a ficha de alimentação. Se o fizer, pode provocar um incêndio, choque elétrico ou curto-circuito e pode resultar em manchas ou avarias.
- Não bloquear nem introduzir quaisquer objectos nas aberturas do produto. Manter a entrada de ar livre de algodão.
- Não deixar fontes de chama aberta, velas, cigarros ou similares sobre o produto. Não atirar objectos inflamáveis para a sanita.
- Não dobrar, puxar ou torcer o cabo de alimentação.
- Evite ligar qualquer outro aparelho elétrico à mesma tomada que esta sanita.
- As pessoas que estão a fazer tratamento médico ou terapia nestas áreas do corpo devem consultar o seu médico antes de utilizar estes produtos.
- Se a temperatura da banheira for ou vier a ser inferior a 0°C, o reservatório e a sanita devem ser esvaziados para evitar que o produto congele e os tubos rebentem, o que também pode provocar fugas de água.
- No caso de o produto não ser utilizado durante um longo período de tempo, desligue-o da fonte de alimentação e esvazie o depósito.

2.4. No assento e na tampa

- O produto é fornecido de série com um sistema de bloqueio de abrandamento para o assento e a tampa.
- Não pressionar nenhuma destas peças com a mão, pois isso pode danificar o funcionamento do amortecedor, as peças que facilitam o fecho suave do banco e a tampa.
- Não colocar cargas ou objectos sobre o assento da sanita. **Não se sente nem suba no assento.**

03. IMPLEMENTAÇÃO

3.1. Primeiros passos

1. Introduzir as pilhas no telecomando.
2. Abrir a torneira de água
3. Se estiver ligado diretamente à rede eléctrica ou ligado a uma tomada de corrente.
 - A cânula sai e limpa-se sozinha na primeira vez que é colocada
 - Se a sanita não tiver sido utilizada durante mais de 5 dias, lave o depósito interior para evitar a possibilidade de água bacteriana.
 - No final do processo, é emitido um sinal sonoro que indica que a sanita está pronta a ser utilizada.

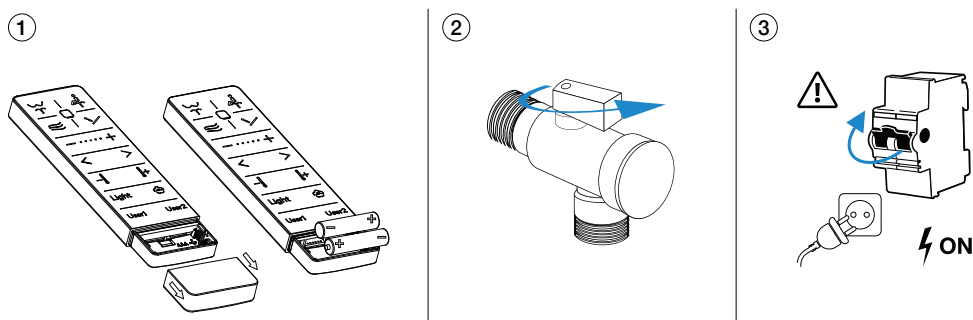

3.2. Considerações gerais

3.2.1. Sentado no banco

- A preparação da água quente é iniciada. As funções podem ser activadas a qualquer momento, mas se forem activadas demasiado depressa não terão tido tempo de pré-aquecer até à temperatura definida, pelo que se recomenda um tempo mínimo de pré-aquecimento de 5 segundos desde o momento em que o utilizador se senta até à ativação de qualquer função de água.
- As definições básicas são activadas automaticamente
- A funcionalidade de duche/lavagem está activada

3.2.2. Levantar-se do banco

- A funcionalidade de duche/lavagem está desactivada
- A funcionalidade de secagem está desactivada
- A cabeça é enxaguada e recolhida por lavagem.

3.3. Reinicialização de fábrica

Depois de inserir pilhas novas na unidade de controlo e durante o primeiro minuto, prima e mantenha premido o botão stop durante mais de 5 segundos até ouvir um longo sinal sonoro na sanita. A sanita será então reposta nas definições de fábrica.

04. FUNÇÕES

4.1. Lavagem anal ou posterior

4.1.1. A partir do controlo remoto

Pré-requisito: o utilizador deve estar sentado na sanita. A sanita emite um som que indica que o sensor reconhece o utilizador sentado.

Prima o botão backwash no controlo remoto.

O bico sai e é lavado durante o processo, com uma duração aproximada de 5 segundos. O bico sai na última posição e temperatura utilizada. Antes do início do processo de lavagem propriamente dito, a água sai a uma pressão mais baixa, sem tocar no utilizador, de modo a aquecer antes de ficar totalmente operacional.

A água é expelida através do orifício único e mais recuado da cabeça da cânula.

Comece sempre numa posição de lavagem fixa durante 10 segundos, depois mude para a posição móvel durante mais 20 segundos. Após este tempo, voltar à posição fixa até ao fim do processo.

A lavagem oscilante pode ser reactivada premindo novamente o botão de retrolavagem.

Após 3 minutos, a lavagem pára. Pode ser interrompida em qualquer altura, premindo o botão stop.

4.1.2. A partir do botão lateral

Pré-requisito: o utilizador deve estar sentado na sanita. A sanita emite um som que indica que o sensor reconhece o utilizador sentado.

Ativar a lavagem rodando o botão no sentido contrário ao dos ponteiros do relógio ("para trás").

O processo de lavagem é idêntico ao descrito acima.

Após 3 minutos, a lavagem pára. Pode ser interrompida em qualquer altura, premindo o botão stop no próprio botão lateral.

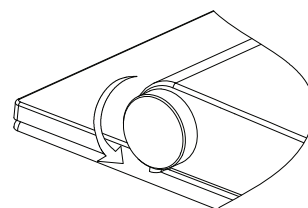
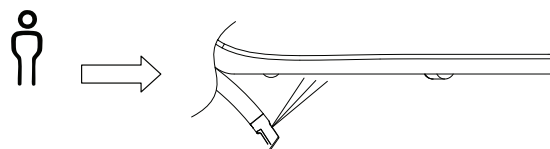

4.2. Lavagem perianal ou feminina

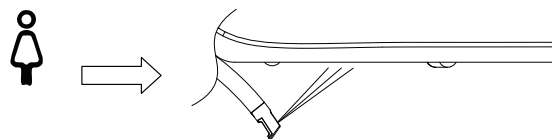

4.2.1. A partir do controlo remoto

Pré-requisito: o utilizador deve estar sentado na sanita. A sanita emite um som que indica que o sensor reconhece o utilizador sentado.



Prima o botão lavagem feminina no controlo remoto.

O bico sai e é lavado durante o processo, com uma duração aproximada de 5 segundos. O bico sai na última posição e temperatura utilizadas. Antes do início do processo de lavagem propriamente dito, a água sai a uma pressão mais baixa sem tocar no utilizador, de modo a aquecer antes de ficar totalmente operacional.

A água é expelida pela saída com mais orifícios na parte da frente da cabeça da cânula, para que o jato seja mais subtil e a água mais difusa.

Comece sempre numa posição de lavagem fixa durante 10 segundos, depois mude para a posição móvel durante mais 20 segundos. Após este tempo, voltar à posição fixa até ao fim do processo.

A lavagem oscilante pode ser reactivada premindo novamente o botão de retrolavagem.

Após 3 minutos, a lavagem pára. Pode ser interrompida em qualquer altura, premindo o botão stop.

4.2.2. A partir do botão lateral

Pré-requisito: o utilizador deve estar sentado na sanita. A sanita emite um som que indica que o sensor reconhece o utilizador sentado.

Ativar a lavagem rodando o botão no sentido dos ponteiros do relógio (para a frente).

O processo de lavagem é idêntico ao descrito acima.

Após 3 minutos, a lavagem pára. Pode ser interrompida em qualquer altura, premindo o botão stop no próprio botão lateral.

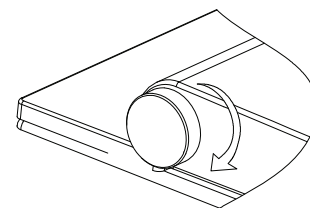

4.3. Modo de massagem

Pré-requisitos: o utilizador deve estar sentado na sanita e um dos dois modos de descarga deve estar em funcionamento: traseiro ou feminino.

Uma vez iniciada, a temperatura da água, a posição do bico e a pressão da água podem ser ajustadas conforme descrito na secção definições.



Os diferentes modos de massagem são conseguidos premindo repetidamente o botão e são indicados por um código luminoso no próprio telecomando.

- Premir uma vez o botão de massagem acende uma luz no comando manual e ativa o modo oscilante, no qual a cânula se move para a frente e para trás repetidamente e sem parar.
- Ao premir duas vezes o botão de massagem, acendem-se duas luzes no telecomando e a massagem pulsante é activada. Esta massagem consiste no facto de a cânula estar sempre numa posição fixa, a água aumenta e diminui de intensidade em ciclos alternados para promover a circulação sanguínea na zona.
- Ao premir três vezes o botão de massagem, acendem-se três luzes no comando e a combinação de massagem oscilante e pulsante é activada simultaneamente.

Se premir novamente o botão de massagem, regressa ao modo de lavagem normal.

Massage Mode	Lights on the remote control
Oscillating mode	●
Pulsating mode	● ●
Combined mode	● ● ●

4.4. Secagem

4.4.1. A partir do controlo remoto

Pré-requisito: estar sentado no vaso sanitário e poder ativar qualquer uma das duas funções de lavagem (interrompendo a lavagem e ativando a secagem) ou estar em modo de repouso (ativando diretamente o modo de secagem).



Premir o botão secar ativa o processo de secagem à última temperatura e intensidade guardadas. O processo de secagem tem a duração de 3 minutos

A temperatura e a intensidade do ar podem ser ajustadas conforme descrito na secção relevante da secção definições.

Premir o botão stop pára automaticamente o modo em que se encontra.

4.4.2. A partir do botão lateral

Pré-requisito: Estar sentado no vaso sanitário e poder ativar qualquer uma das duas funções de lavagem (interrompendo a lavagem e ativando a secagem) ou estar em modo de repouso (ativando diretamente o modo de secagem).

Premir o centro do botão lateral ativa o modo de secagem à última temperatura e intensidade guardadas. Após 3 minutos, o modo de secagem é automaticamente desativado.

A temperatura e a intensidade do ar podem ser ajustadas conforme descrito na secção relevante da secção definições.

Se premir novamente o centro do botão lateral, o modo de secagem é interrompido.

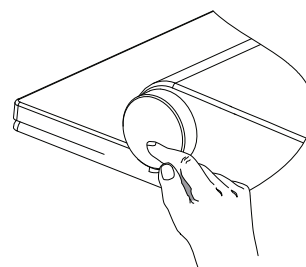

4.5. Deodoriser

4.5.1. A partir do controlo remoto

O modo smart do sistema de desodorização está sempre ligado por defeito. Este modo é ativado assim que a sanita detecta que um utilizador está sentado e pára automaticamente 1 minuto depois de o utilizador sair da sanita.

Se não houver descarga ou secagem com ar quente durante 15 minutos, mas o utilizador estiver sentado, a função de desodorização será desactivada. Para reativar a função depois de decorrido este tempo, o utilizador tem de se levantar e reativar o funcionamento da sanita.

O modo smart do desodorizante pode ser ativado ou desativado a partir do controlo remoto.



Se premir uma vez o botão desodorizante, este será desativado e aparecerá uma luz no telecomando.

Ao premir novamente o botão desodorizante, aparecem duas luzes no controlo remoto, indicando que o modo smart foi reativado.

Deodoriser mode	Lights on the remote control
Deodoriser off	●
Deodoriser Smart mode on	● ●

4.5.2. A partir do botão lateral

Pré-requisito: estar sentado na sanita e nenhuma das funções de descarga ou secagem estar ativa.

Manter premido o botão lateral e não o soltar, rodando-o no sentido contrário ao dos ponteiros do relógio (para "trás"), desactivará o desodorizante. Se o rodar no sentido dos ponteiros do relógio (para "a frente"), ativa-o.

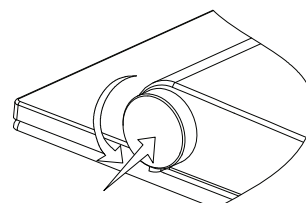

4.6. Parar

4.6.1. A partir do controlo remoto

Pré-requisito: estar sentado na sanita e qualquer uma das funções de descarga ou secagem estar a funcionar ou ativa.



□ Prima o botão stop no comando em qualquer altura.

4.6.2. A partir do botão lateral

Pré-requisito: estar sentado na sanita e qualquer uma das funções de descarga ou secagem estar a funcionar ou ativa.

Premir o centro do botão lateral até o funcionamento parar.

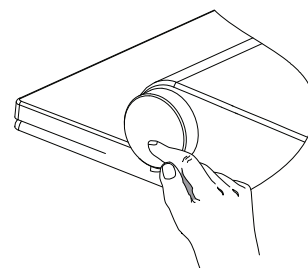

05. Definições

5.1. Ajuste da posição da cânula

Requisito inicial: o utilizador deve estar sentado na sanita e um dos dois autoclismos (posterior ou feminino) deve estar a funcionar.

No arranque inicial da sanita, a cânula sairá sempre na posição 5, que é a posição em que o braço da cânula está mais estendido.



◀ ▶ Premir os botões◀▶ no controlo remoto fará com que a cânula avance ou retroceda nas 5 posições da cânula,

Esta definição só pode ser efectuada a partir do controlo remoto.

5.2. Regulação da intensidade da água

5.2.1. A partir do controlo remoto

Pré-requisito: sentado e com um dos dois modos de lavagem em funcionamento: posterior ou feminino.



O controlo remoto ativa automaticamente a possibilidade de alterar a intensidade da água ou o caudal premindo os botões +/-.

5.2.2. A partir do botão lateral

Pré-requisito: sentado e com um dos dois modos de lavagem em funcionamento: posterior ou feminino.

Sem pressionar e rodando o botão lateral para a frente (sentido dos ponteiros do relógio), o caudal de água aumenta. E no sentido contrário ao dos ponteiros do relógio ("para trás") reduzirá a intensidade da água.

Cada vez que o nível da água sobe ou desce, é emitido um sinal sonoro.

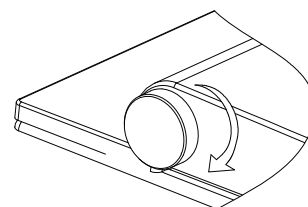

5.3. Regulação da temperatura da água

5.3.1. A partir do controlo remoto

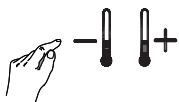

Pré-requisito: estar sentado e um dos dois modos de lavagem em funcionamento: posterior ou feminino.

O controlo remoto ativa automaticamente a possibilidade de alterar a temperatura da água premindo os botões de temperatura.

5.3.2. A partir do botão lateral

Pré-requisito: estar sentado e um dos dois modos de lavagem em funcionamento: posterior ou feminino.

Manter premido e rodar o botão lateral para a frente (no sentido dos ponteiros do relógio) aumenta a temperatura da água. Manter premido e rodar o botão no sentido contrário ao dos ponteiros do relógio (“para trás”) diminui a temperatura da água.

Cada vez que a temperatura da água sobe ou desce, é emitido um sinal sonoro.

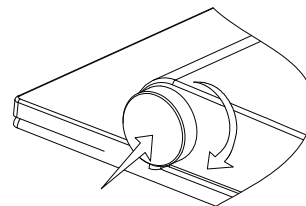

5.4. Regulação da intensidade do ar função de secagem

5.4.1. A partir do controlo remoto



Pré-requisito: sentar-se na sanita e executar o modo de secagem da sanita.

Automaticamente (quando em modo de secagem), os botões +/- serão activados para regular a intensidade do jato de ar.

5.4.2 A partir do botão lateral

Pré-requisito: sentar-se na sanita e executar o modo de secagem da sanita.

Sem premir e rodando o botão lateral para a frente (sentido dos ponteiros do relógio), a intensidade do ar aumenta. No sentido contrário ao dos ponteiros do relógio (para trás) reduz a intensidade do ar.

É emitido um sinal sonoro para cada nível superior ou inferior da intensidade do ar.

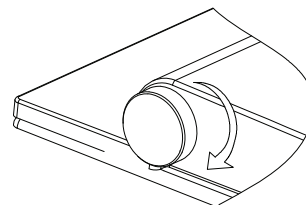

5.5. Regulação da temperatura do ar função de secagem

5.5.1. A partir do controlo remoto

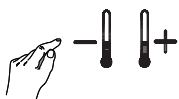

Pré-requisito: posição sentada e modo de secagem da sanita em funcionamento.

Automaticamente (quando em modo de secagem), os botões de temperatura serão activados no controlo remoto.

Se pretender voltar ao modo de lavagem a partir daqui, existem duas opções: aguardar que o modo de secagem termine após 3 minutos e iniciar um processo de lavagem desde o início ou premir diretamente um dos dois botões de lavagem. Neste caso, a secagem pára e o modo de lavagem é novamente ativado.

5.5.2. A partir do botão lateral

Pré-requisito: posição sentada e modo de secagem da sanita em funcionamento.

Manter premido e rodar o botão lateral para a frente (no sentido dos ponteiros do relógio) aumenta a temperatura do ar. Manter premido e rodar o botão no sentido contrário ao dos ponteiros do relógio (“para trás”) diminui a temperatura do ar.

Cada vez que a temperatura da água sobe ou desce, é emitido um sinal sonoro.

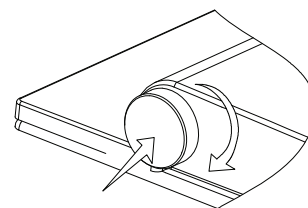

5.6. Definição da luz nocturna led

5.6.1. A partir do controlo remoto

O modo sempre ligado é ativado por predefinição.



Light Ao premir repetidamente o botão luz no telecomando, é possível escolher entre os diferentes tipos de modos de iluminação. Isto também será indicado com um código de luz no próprio telecomando.

- Se premir uma vez, acende-se uma luz no telecomando que indica que o modo de luz está desligado.
- Se premir duas vezes, acendem-se duas luzes no telecomando e ativa-se o modo sempre ligado.
- Ao premir três vezes, acendem-se três luzes no telecomando, activando o modo smart. Este modo significa que a luz estará sempre acesa se a casa de banho estiver escura, ao passo que se desligará se a iluminação for intensa.

Light mode	Lights on the remote control
Light mode off	●
Light always on	● ●
Smart mode	● ● ●

5.6.2. A partir do botão lateral

Pré-requisito: não deve haver ninguém sentado na sanita.

Se rodar o botão lateral “para trás” no sentido contrário ao dos ponteiros do relógio, passará pelos 3 modos de iluminação: desligado, sempre ligado e modo inteligente. É emitido um sinal sonoro entre cada modo. Quando se chega ao último modo e se continua a rodar, repete-se o mesmo ciclo de modos.

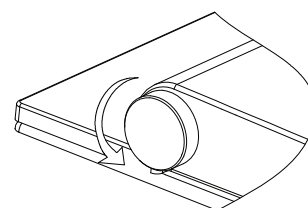

5.7. Definição da luz ambiente led

A luz ambiente está sempre ligada por defeito.

Pré-requisito: estar sentado e não estar a funcionar em nenhum dos modos, nem de lavagem nem de secagem.

Prima e mantenha premido o botão lateral da sanita durante 6 segundos. Isto desligará a luz ambiente, bem como o próprio botão lateral.

Prima e mantenha premido durante mais 6 segundos para voltar a ligar as luzes.

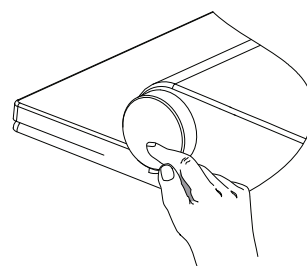

5.8. Ajuste do utilizador

5.8.1. Registrar as preferências do utilizador

Pré-requisito: sentar-se na sanita e acionar um dos dois modos de descarga ou o modo de secagem.

Pré-ajuste a intensidade da água, a temperatura da água e a posição do bico de acordo com a preferência do utilizador, ou a temperatura do ar e a potência na função de secagem.



- User 1** Uma vez feito isto, prima e mantenha premido o botão utilizador 1 ou utilizador 2 durante mais de 3 segundos, conforme o caso. Ouve-se um sinal sonoro e as preferências são registadas.
- User 2**

5.8.2. Utilizar modos de gravação

Pré-requisito: estar sentado e não estar em nenhum dos modos de lavagem ou secagem.



- User 1** Active sempre primeiro o botão utilizador 1 ou utilizador 2 e depois o botão do modo de lavagem ou de secagem adequado. A temperatura da água ou do ar, a intensidade da água ou do ar e a posição do bico serão as registadas nesse utilizador.
- User 2**

Se houver apenas um utilizador no agregado familiar, pode utilizar o utilizador 1 para as preferências de lavagem e o utilizador 2 para a secagem. Ou, se for uma mulher, o utilizador 1 para a lavagem feminina e o utilizador 2 para a lavagem subsequente.

5.9. Definições de som

Por defeito, o som está sempre ligado. Isto significa que sempre que a sanita recebe um comando, emite um sinal sonoro.

Requisitos: não se sentar na sanita.

Premir e manter premido o botão na parte lateral da sanita e rodá-lo no sentido dos ponteiros do relógio (“para a frente”) activará o modo de som ligado. Manter premido o botão e rodá-lo no sentido contrário ao dos ponteiros do relógio (para “trás”) desliga todos os sons da sanita.

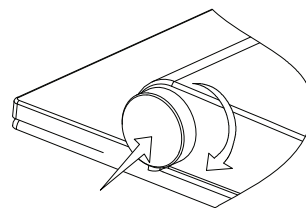

5.10. Encerramento da casa de banho

Pré-requisito: não se sentar na sanita.

Prima e mantenha premido o botão na parte lateral da sanita durante mais de 6 segundos. Isto fará com que a sanita se desligue completamente.

Se o botão lateral for mantido premido durante mais de 6 segundos (sem estar sentado), a sanita volta a ligar-se. Neste caso, o processo inicia-se como se estivesse a começar do zero e é explicado no início deste manual: a água do circuito é limpa, a cânula é limpa, etc.

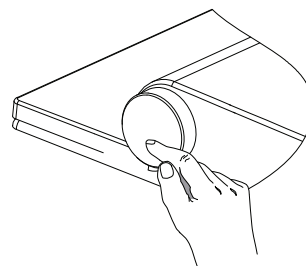

06. Limpeza e manutenção

6.1. Limpeza de sanitas



IMPORTANTE: recomenda-se que se desligue a sanita antes de a limpar.

- Limpar cuidadosamente o exterior do produto com um pano ou uma esponja macia e húmida.
- Não utilizar produtos agressivos, como lixívia e amoníaco. Utilizar apenas produtos de limpeza neutros
- Não puxe ou empurre a cânula manualmente. Esta pode ser removida seguindo os passos da secção 6.3.

- Quando limpar o interior da sanita, deixe a tampa aberta durante algumas horas para evitar a entrada de gases no produto.
- Além disso, não deixar o produto durante mais de 5 minutos sem puxar o autoclismo.
- Não pulverizar a saída de água ou de ar com água ou produtos de limpeza que penetrem na sanita.

Toilet part	Cleaning tool	Cleaning product
Seat, cover, Nozzle.	Cotton cleaning cloth.	Neutral cleaning agent (pH 6-8), (eg. neutral cleaner).
Ceramic. Daily cleaning.	Microfibre cleaning cloth	
Ceramic cal.	Toilet brush.	
Remote control.	Cotton cleaning cloth.	Water.



IMPORTANTE: se a sanita não tiver sido utilizada durante mais de 72 horas, quando voltar a ser utilizada da próxima vez, efectuará automaticamente uma auto-limpeza. É basicamente o mesmo que no primeiro arranque: a água restante no depósito da sanita é completamente esvaziada; o bocal é limpo e toda a água nos tubos é também esvaziada. Todo este processo demora cerca de 3 minutos, durante os quais a sanita não pode ser utilizada.

6.2. Limpar o controlo remoto

- Limpe-o suavemente com um pano húmido. Se o telecomando estiver muito sujo, pode utilizar um detergente neutro diluído em água.
- Não retire as tampas das pilhas para as limpar.

6.3. Limpeza da cânula / substituição do bocal

A cânula é sempre limpa automaticamente antes e depois de cada lavagem.

Para além disso, recomenda-se que a cânula e a boquilha sejam limpas semanalmente, embora isto possa ser feito com a frequência desejada.

Para retirar a cânula e poder mudar ou limpar a boquilha, siga estes passos:

- Abrir a tampa e sentar
- Deslocar o botão lateral no sentido dos ponteiros do relógio (“avançar”).
- A cânula sairá com a água de limpeza da cânula.
- Limpar a cânula e o bocal
- Após 5 minutos, o bocal será novamente guardado automaticamente. Também pode ser guardado em qualquer altura, premindo o botão stop no controlo remoto ou o botão lateral.

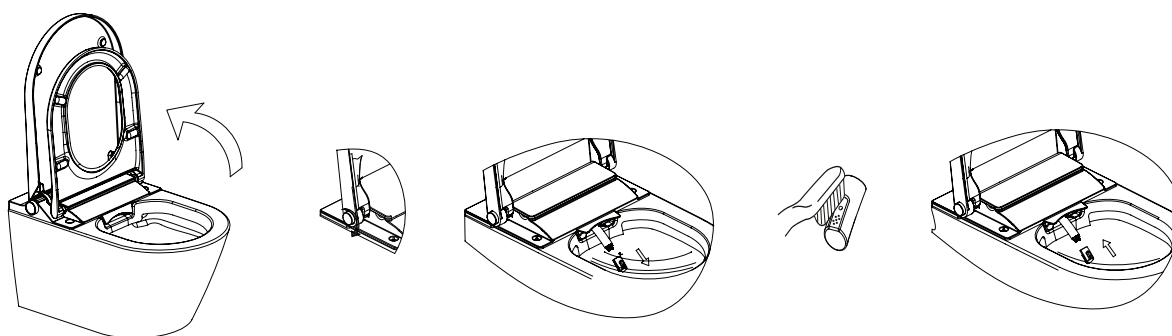

6.4. Descalcificação dos bicos

Os orifícios dos bicos podem ficar obstruídos devido ao calcário. Quando isto acontece, o caudal de água diminui. Para descalcificar o bocal, coloque-o de molho num líquido anti-calcário disponível no mercado (vinagre) durante cerca de 1 hora. Enxaguar e voltar a instalar.

Recomenda-se que este processo seja repetido de 2 em 2 meses.

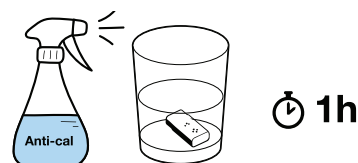

6.5. Descalcificação do aparelho

IMPORTANTE: não entrar em contacto com os diferentes agentes descalcificantes, pois podem causar graves danos à saúde.

A descalcificação do aparelho é recomendada pelo menos uma vez por ano, mas pode ser recomendada mais vezes, dependendo do tipo de água na área de instalação e da frequência de utilização do aparelho.

Durante todo o processo de descalcificação, a sanita pode ser utilizada normalmente, com exceção dos modos de descarga.

O processo completo de descalcificação demora cerca de 30 minutos. Durante este período, o led azul do ambiente fica intermitente. Quando o led se apaga ou permanece estático (consoante o modo da luz ambiente) e é emitido um longo sinal sonoro, o processo de descalcificação está concluído e os modos de lavagem podem ser novamente utilizados.

Etapas do processo de descalcificação:

- Abrir a tampa
- Retirar a tampa de descalcificação. Nesta altura, é produzido um jato de água para esvaziar a água no interior dos canos. Assim que a sanita emitir dois sinais sonoros, isso significa que, a partir de agora, os líquidos descalcificantes podem ser vertidos. Além disso, será emitido um sinal sonoro para indicar que a sanita está em modo de descalcificação.
- Abrir a tampa de borracha cinzenta onde será vertido o líquido.
- Deitar a quantidade recomendada de 50 ml de líquido descalcificante. Não exceder 150 ml em caso algum. Se exceder os 150 ml, o líquido transbordará do recipiente.
- Fechar a tampa de borracha cinzenta e a tampa de descalcificação.

É aqui que começa o processo de descalcificação. É importante notar novamente que a sanita pode ser utilizada, mas não as funções de descarga.

A luz piscará indicando que o processo está a decorrer. Uma vez terminado este processo, ouve-se um longo sinal sonoro e o led ambiente fica estático, indicando que o processo está terminado.

Pode encontrar líquidos de amaciamento no nosso sítio web www.Mizubath.Com ou contactando-nos diretamente em hola@mizubath.com

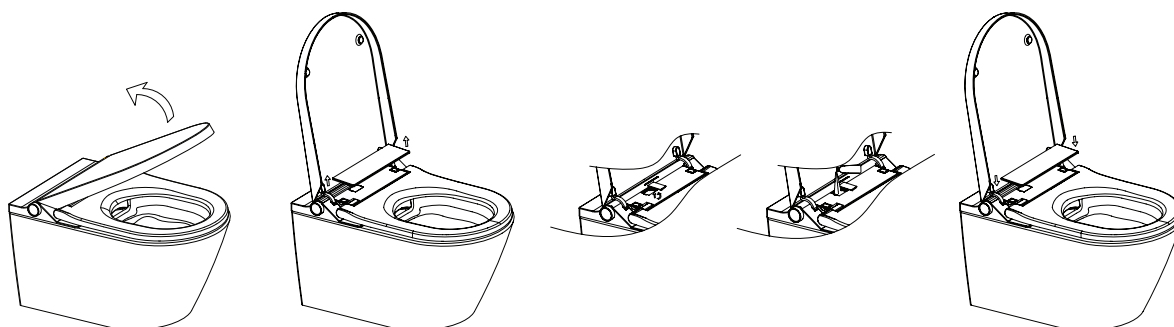

6.6. Pilhas de substituição controlo remoto

Assim que as luzes do telecomando piscarem continuamente, as pilhas estão prontas para serem substituídas.

Para isso, abra a tampa frontal do telecomando e substitua-as por 2 pilhas aaa, seguindo os passos abaixo.

Feche novamente o controlo quando terminar. As luzes indicadoras acendem-se, indicando que o comando está operacional.

Se não for utilizar o dispositivo durante um longo período de tempo, recomendamos que retire as pilhas do telecomando.

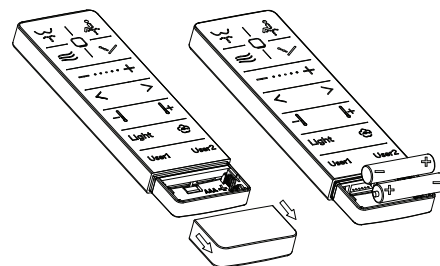

6.7. Emparelhar novo comando ou várias sanitas com vários comandos

Se pretender instalar várias sanitas na mesma área e quiser que cada uma delas funcione com um único comando individual.

Para tal, devem ser seguidos os seguintes passos:



- Abra a tampa e o assento da sanita sem estar sentado que pretende emparelhar com o comando existente.
- Prima e mantenha premido o botão de lavagem fêmea no controlo remoto durante mais de 5 segundos. As 5 luzes do telecomando acendem-se da esquerda para a direita e ouve-se um breve sinal sonoro. A partir deste momento, as 5 luzes piscam alternadamente.
- Prima o botão stop no comando lateral da sanita e solte-o. As luzes indicadoras do controlo remoto deixam de piscar e permanecem acesas durante 2 segundos. Depois soa um longo sinal sonoro e a sanita fica emparelhada com o telecomando.

6.8. Esvaziamento do depósito interno



PERIGO: desligar a corrente e fechar a torneira da água antes de prosseguir.

Não inclinar completamente o assento até que o depósito interior esteja completamente esvaziado.

- Segure o interruptor com um alicate e rode-o para a posição "abrir". Nesta altura, começará a esvaziar.
- Uma vez esvaziado o depósito interior, rodar para a posição "fechar" e retirar o assento, que pode agora ser basculado ou inclinado.

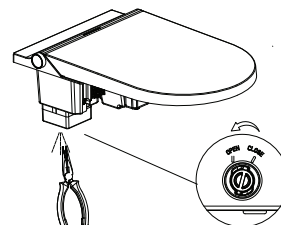
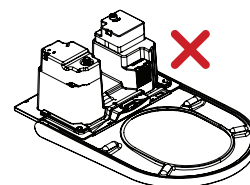

6.9. Substituição ou renovação do filtro de carvão activado



PERIGO: desligar a corrente e fechar a torneira da água antes de prosseguir.

- Retirar as tampas que cobrem os parafusos de fixação do banco.
- Desaparafusar o mesmo
- Levantar o banco sem o inclinar ou inclinar
- Abrir a tampa que dá acesso ao filtro
- Retirar o filtro
- Abrir o recipiente e repor o conteúdo no interior do filtro.
- Voltar a colocar no recipiente e voltar a colocar a tampa.
- Instalar o assento, aparafusando os parafusos e encaixando as tampas.
- Ligar a alimentação eléctrica e abrir a torneira.

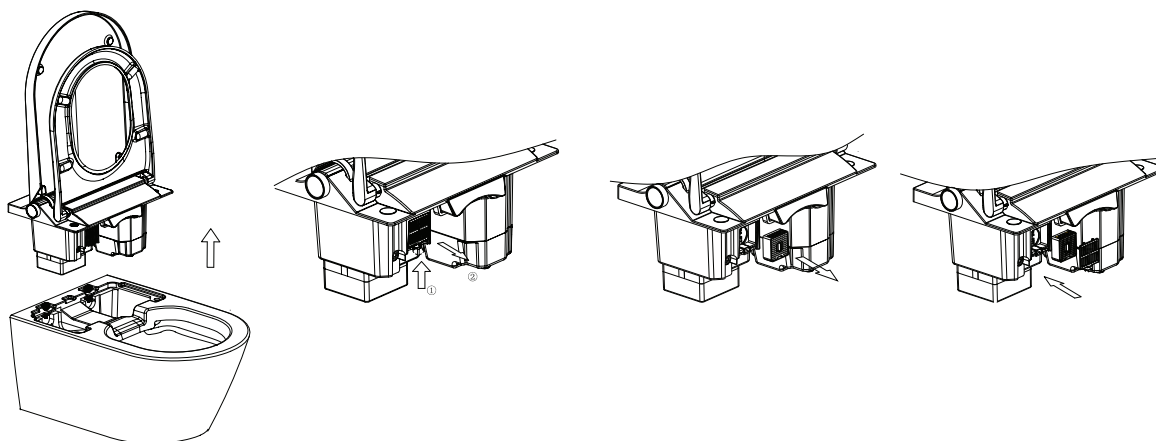

07. RESOLUÇÃO DE PROBLEMAS

PROBLEMA	CAUSA POSSIVEL	SOLUÇÃO
A lavagem não funciona.	A fonte de alimentação pode não ter sido ligada.	Ligar o dispositivo.
	O abastecimento de água pode não ter sido ligado.	Abrir a válvula de entrada de água ou verificar se existe um corte de água.
	Pode não estar sentado corretamente	Sente-se no banco e ajuste a posição.
	Não pode ter sido utilizado durante mais de 72 horas.	Se não for utilizada durante mais de 72 horas, quando o utilizador iniciar a lavagem, a auto-limpeza será activada durante cerca de 3 minutos. Todos os botões deixarão de funcionar durante a auto-limpeza. e voltará ao funcionamento normal após a conclusão do.
A cânula é armazenada.	O ciclo de lavagem é de 3 minutos. O bico pára Pulverizar após 3 minutos e depois voltará a funcionar.	Isto é normal. Prima novamente o botão "lavar" para recomeçar a lavagem.
	Pode haver um problema com o abastecimento de água.	Verificar se existe um corte de água.
	É possível que o sensor do banco detecte que o utilizador abandonou o banco.	Regular a posição do assento.
O caudal de água é baixo.	É possível que o caudal de água esteja regulado para um nível baixo.	Aumente o caudal de acordo com as instruções de "ajuste do caudal de água" no manual de instruções.
	A pressão de alimentação da água pode ser demasiado baixa.	Verificar se a pressão de alimentação da água é de 0,07 MPa.
	O bocal pode estar entupido	Substituir por um novo.
A temperatura da água é baixa.	A temperatura do abastecimento de água pode ser demasiado baixa.	Regule-a para graus elevados, como indicado em "Regulação da temperatura" no manual de instruções.
	A temperatura do abastecimento de água pode ser demasiado baixa.	Colocar em graus elevados como indicado em "Regulação da temperatura" do instruções de funcionamento, ou reduzir o caudal de acordo com o "ajuste do caudal de água".
O bico sai lentamente.	Quando a função de lavagem é iniciada, o bocal efectua a auto-limpeza. antes de sair, o que demora alguns segundos.	Isto é normal.
A água sai, mas o bocal não sai.	No início da função de lavagem, o bocal efectua uma auto-limpeza antes de sair. Quando a lavagem está terminada, também tem esta função.	Isto é normal.
	Não pode ter sido utilizado durante mais de 72 horas.	Isto é normal. Se não for utilizada durante mais de 72 horas, quando o utilizador iniciar a lavagem, a auto-limpeza será activada durante cerca de 3 minutos.
A máquina de secar roupa não funciona.	A fonte de alimentação pode não estar ligada.	Ligar a alimentação.
	Talvez não me esteja a sentar	Sentar-se no banco e ajustar a posição
	Não pode ter sido utilizado durante mais de 72 horas.	Se não tiver sido utilizada durante mais de 72 horas, quando o utilizador ativar a lavagem, a auto-limpeza será activada durante cerca de 3 minutos. Todos os botões deixarão de funcionar durante a auto-limpeza e voltarão ao funcionamento normal depois de terminada a auto-limpeza.

PROBLEMA	POSIBLE CAUSA	SOLUCIÓN
A temperatura do ar é baixa.	É possível que a temperatura do ar esteja demasiado baixa.	Regular a temperatura do ar para um grau elevado, de acordo com a secção "Regulação da temperatura" do manual de instruções..
	O aquecedor de ar não está a funcionar corretamente.	Contactar o suporte técnico da Mizubath.
A iluminação interior está desligada .	Pode estar num ambiente muito luminoso.	Quando a luz de presença está definida para o modo inteligente, não se liga em ambientes muito luminosos.
	É possível que a função de luz nocturna esteja desactivada.	Ativar a função de luz nocturna e definir o modo de luz nocturna de acordo com "Definições de luz". do manual de instruções.
A iluminação interior está sempre ligada.	Talvez esteja num ambiente escuro	Quando a luz de presença está definida para o modo inteligente, a luz de presença estará sempre ligada em ambientes escuros.
	É possível que haja algo a tapar o botão lateral.	Remover quaisquer obstáculos à volta do botão.
	É possível que a luz nocturna esteja definida para o modo sempre ligado.	Definir o modo de luz nocturna de acordo com "Definições de luz" no manual de instruções.
Durante a lavagem, a cânula é automaticamente armazenada.	O bico volta à sua posição inicial após 5 minutos de lavagem.	Isto é normal.
	Pode ter premido o botão "stop" sem querer	A limpeza manual será interrompida se o telecomando ou o botão "stop" do telecomando ou o botão lateral for premido.
	É possível que o sensor do banco detecte que o banco está fechado.	Não baixar o assento durante a limpeza manual.
O controlo remoto não funciona.	Pode não haver pilhas no telecomando.	Instale as pilhas corretas no telecomando.
	A pilha pode estar demasiado fraca	Quando a pilha estiver muito fraca, o LED de grau piscará. Substituir a pilha.
	O código da sanita e do telecomando pode não ser o mesmo.	Defina corretamente o código do controlo remoto. Consulte a secção 6.7
Sons de bip enquanto a sanita está a funcionar.	Ouve-se um breve sinal sonoro quando se senta e um Um sinal sonoro longo quando é levantado. Também se ouve um sinal sonoro curto quando o bidé recebe comandos.	Isto é normal. Pode desligar o som. Ver "Definições de som".
A luz à volta do botão lateral pisca duas vezes e a sanita emite dois sinais sonoros.	A temperatura da água pode ser demasiado elevada.	Desligue o aparelho e corte o abastecimento de água, pare de utilizar o produto e contacte o Serviço Técnico Mizubath.
A luz à volta do controlador está sempre a piscar.	Pode haver um problema com o produto.	Verifique se a alimentação eléctrica e o abastecimento de água estão normais, desligue a alimentação e volte a ligar o produto. Se a sanita continuar a não funcionar, contacte o Serviço Técnico Mizubath.

08. CARACTERÍSTICAS TÉCNICAS

Alimentação eléctrica	220-240v	
Frequência	50/60 hz	
Potência	950 w	
Comprimento do cabo eléctrico	1.8 M	
Pressão da água	0,07 - 0,75 mpa (0,7-7,5 bar)	
Temperatura ambiente	4-40°C	
Temperatura ambiente da água	4-35°C	
Lavagem	Consumo de água	350 - 650 ml/min
	Níveis de temperatura da água	31-39 °c
	Tempo de lavagem	3 minutos
	Potência do aquecedor de água	1200w
	Ligação	g 3/8
Secagem	velocidade do ar	> 4 m/seg
	Potência do secador	350 w
	Tempo de secagem	3 minutos
	Temperatura do ar	35 - 50 °c
Desodorizante	tipologia	diatomáceas
	Tempo duração	15 minutos
Controlo remoto	frequência	2460 mhz
	Tipo de pilha	2x 1,5 v aaa
Peso líquido	35 kg	
Dimensões	596 x 385 x 386 mm	

09. ELIMINAÇÃO DE EQUIPAMENTOS ELÉTRICOS E ELECTRÓNICOS

A mizu technologies está comprometida com o ambiente. Ajude-nos a eliminar este produto no final da sua vida útil de uma forma responsável, para evitar que certas substâncias contidas em produtos eléctricos ou electrónicos causem danos à sua saúde.

E o ambiente.

O símbolo do contentor de lixo com rodas barrado com uma cruz, indicado acima e no produto, significa que o produto não deve ser eliminado juntamente com outros resíduos domésticos. No final da sua vida útil, o produto deve ser entregue às instalações de recolha criadas para o efeito pelas autoridades do seu país ou ao revendedor onde adquirir um novo produto equivalente ou com as mesmas funções que este aparelho. Esta última opção pode não estar disponível em alguns países, pelo que deve informar-se junto das autoridades do seu país sobre os sistemas de recolha disponíveis e os pontos de recolha mais próximos da sua residência. Desta forma, pode contribuir para a protecção do ambiente, reutilizando e reciclando os resíduos de equipamentos eléctricos e electrónicos. Por outro lado, pode incorrer em responsabilidade administrativa se não cumprir os regulamentos de eliminação de resíduos para este produto.

As pilhas devem ser previamente retiradas e eliminadas separadamente em contentores de reciclagem adequados.

MODELLO VISTA GENERALE

Panoramica del modello

1. Telecomando
2. Coperchio
3. Sede
4. Pulizia della cannula
5. Coperchio del sistema di decalcificazione
6. Controllo della trazione laterale

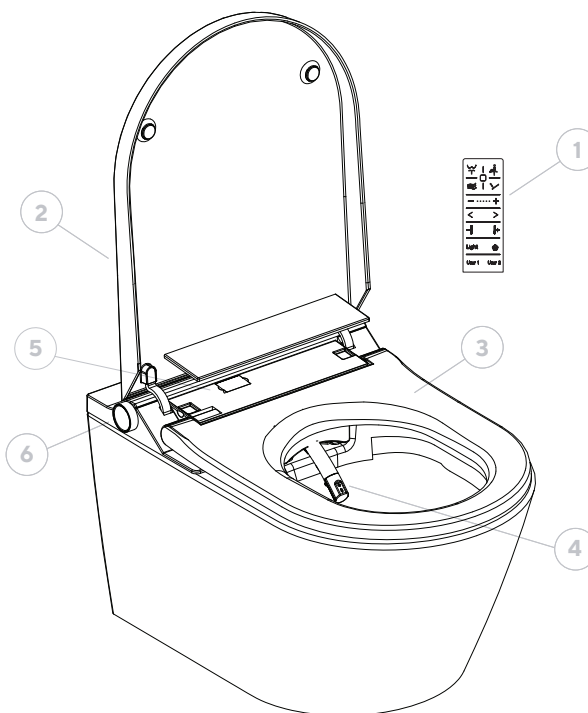

Controllo remoto

1. Lavaggio anale /posteriore
2. Lavaggio perineale / Donna
3. Asciugatura
4. Modalità massaggio
5. Arresto
6. Regolazione dell'intensità dell'acqua e dell'aria (+/-)
7. Regolazione della posizione della cannula (<>)
8. Controllo della temperatura dell'acqua e dell'aria
9. Luce a led
10. Modalità di deodorazione
11. Utenti 1&2

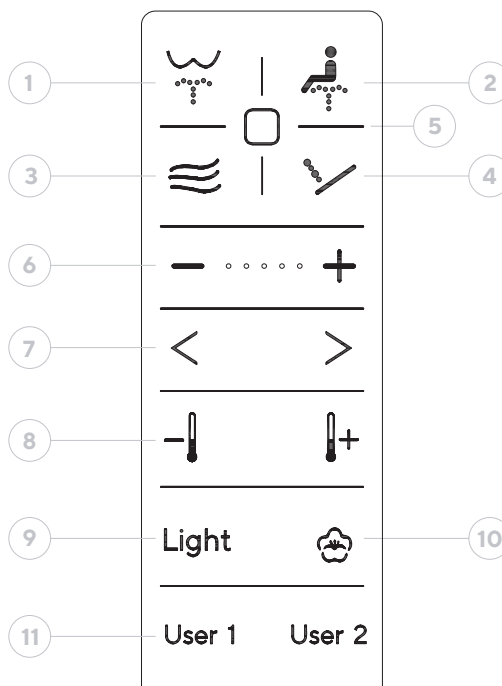

Pulsante laterale

1. Lavaggio anale /posteriore / Regolazione -
2. Lavaggio perineale / Donna / Regolamento +
3. Asciugatura / Arresto

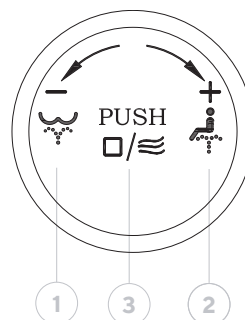

INDICE

01. Introduzione	78	5.3. Impostazione della temperatura dell'acqua	84
02. Sicurezza	78	5.3.1. Dal telecomando	84
2.1. Avvertenze generali	78	5.3.2. Dal pulsante laterale	84
2.2. Sull'imballaggio	78	5.4. Regolazione dell'intensità dell'aria funzione di asciugatura	84
2.3. Sul Smart Toilet	78	5.4.1. Dal telecomando	84
2.4. Sul sedile e sul coperchio	79	5.4.2. Dal pulsante laterale	84
3. Attuazione	79	5.5. Impostazione della temperatura dell'aria funzione di asciugatura	84
3.1. Primi passi	79	5.5.1. Dal telecomando	84
3.2. Considerazioni generali	80	5.5.2. Dal pulsante laterale	85
3.2.1. Seduti in poltrona	80	5.6. Impostazione della luce notturna a led	85
3.2.2. Alzarsi dal sedile	80	5.6.1. Dal telecomando	85
3.3. Ripristino di fabbrica	80	5.6.2. Dal pulsante laterale	85
04. Funzioni	80	5.7. Impostazione della luce ambiente a led	85
4.1. Lavaggio anale o posteriore	80	5.8. Regolazione dell'utente	86
4.1.1. Dal telecomando	80	5.8.1. Registrazione delle preferenze dell'utente	86
4.1.2. Dal pulsante laterale	80	5.8.2. Utilizzo delle modalità di registrazione	86
4.2. Lavaggio perianale o femminile	81	5.9. Impostazioni sonore	86
4.2.1. Dal telecomando	81	5.10. Chiusura della toilette	86
4.2.2. Dal pulsante laterale	81	06. Pulizia e manutenzione	86
4.3. Modalità massaggio	81	6.1. Pulizia dei servizi igienici	86
4.4. Essiccazione	82	6.2. Pulizia del telecomando	87
4.4.1. Dal telecomando	82	6.3. Pulizia della cannula / sostituzione dell'ugello	87
4.4.2. Dal pulsante laterale	82	6.4. Decalcificazione degli ugelli	88
4.5. Deodoriser	82	6.5. Decalcificazione dell'apparecchio	88
4.5.1. Dal telecomando	82	6.6. Batterie di ricambio per il telecomando	89
4.5.2. Dal pulsante laterale	82	6.7. Nuovo comando accoppiato o più WC con più comandi	89
4.6. Stop	83	6.8. Svuotare il serbatoio interno	89
4.6.1. Dal telecomando	83	6.9. Sostituzione o rinnovo del filtro a carboni attivi	90
4.6.2. Dal pulsante laterale	83	07. Risoluzione dei problemi	91
05. Impostazioni	83	08. Caratteristiche tecniche	92
5.1. Regolazione della posizione della cannula	83	09. Smaltimento di apparecchiature elettriche ed elettroniche	93
5.2. Regolazione dell'intensità dell'acqua	83		
5.2.1. Dal telecomando	83		
5.2.2. Dal pulsante laterale	83		

01. INTRODUZIONE

Per garantire un uso corretto del prodotto, leggere attentamente questo manuale stampato. Tenetelo a portata di mano per future consultazioni.

02. SICUREZZA

La mancata osservanza delle istruzioni di sicurezza descritte in questo manuale può causare gravi incidenti in determinate circostanze.

Ognuno di questi punti è estremamente importante per la sicurezza e deve essere rigorosamente rispettato.

In caso di incidente dovuto a un uso improprio o non corretto, mizu technologies non sarà responsabile di eventuali danni.

2.1. Avvertenze generali

- Non è adatto all'uso da parte di persone (compresi i bambini) con capacità fisiche, sensoriali o mentali limitate o con scarsa esperienza o conoscenza dell'uso, a meno che, per la loro sicurezza, non siano sorvegliati da una persona responsabile o non abbiano ricevuto istruzioni sull'uso.
- Assicurarsi che i bambini non giochino con l'apparecchio.
- Non lasciare il sedile mentre sono in funzione le funzioni di pulizia.
- Non immergere il telecomando in liquidi. Per evitare che il telecomando cada, riporlo sulla sua base quando non viene utilizzato.
- Osservare le istruzioni del produttore per l'uso dei detergenti.
- Quando si utilizzano prodotti per la pulizia della toilette, tirare lo sciacquone e rimuoverlo entro 5 minuti, lasciando il sedile e il coperchio della toilette aperti. Se il vapore di un detergente per la toilette penetra nell'unità principale, potrebbe causare un malfunzionamento.
- In caso di perdita d'acqua, chiudere automaticamente il rubinetto di arresto e interrompere l'alimentazione.
- Non utilizzare un seggiolino per bambini o adulti se si intende utilizzare le funzioni della toilette intelligente.

2.2. Sull'imballaggio

- Non permettere ai bambini di giocare con i materiali di imballaggio. I sacchetti di plastica o il materiale di imballaggio possono rappresentare un rischio di soffocamento.
- Conservare il materiale di imballaggio in un luogo sicuro o smaltirlo secondo le norme di riciclaggio ambientale.

2.3. Sul Smart Toilet

- Non utilizzare il dispositivo se è danneggiato. Se possibile, scollegare il dispositivo dalla rete di alimentazione e contattare il servizio tecnico di mizu technologies.
- Non aprire il dispositivo. Non contiene componenti riparabili dall'utente o da riparare.
- Nessuna modifica o installazione aggiuntiva. Le modifiche sono pericolose per la vita.
- Le riparazioni possono essere eseguite solo da personale qualificato, adeguatamente addestrato e autorizzato, utilizzando parti di ricambio originali.
- Non utilizzare l'apparecchio oltre il tempo impostato per ogni ciclo. Ciò potrebbe alterare l'equilibrio naturale dell'organismo.
- Se si verifica un malfunzionamento, fare riferimento alla tabella di risoluzione dei problemi.
- Non urinare o gettare acqua o detergenti nel corpo principale o nella spina di alimentazione. Ciò può provocare incendi, scosse elettriche o cortocircuiti e può causare macchie o malfunzionamenti.

- Non bloccare o inserire oggetti nelle aperture del prodotto. Mantenere l'ingresso dell'aria libero da pelucchi.
- Non lasciare fonti di fiamme libere, candele, sigarette o simili sul prodotto. Non gettare oggetti infiammabili nella toilette.
- Non piegare, tirare o torcere il cavo di alimentazione.
- Evitare di collegare altri apparecchi elettrici alla stessa presa della toilette.
- Le persone sottoposte a trattamenti o terapie mediche in queste aree del corpo devono consultare il proprio medico prima di utilizzare questi prodotti.
- Se la temperatura del bagno è o sarà inferiore a 0°C, il serbatoio e la toilette devono essere svuotati per evitare il congelamento del prodotto e la rottura delle tubature, che potrebbero anche causare perdite d'acqua.
- Se il prodotto non viene utilizzato per un lungo periodo di tempo, scollegarlo dall'alimentazione e svuotare il serbatoio.

2.4. Sul sedile e sul coperchio

- Il prodotto viene fornito di serie con un sistema di bloccaggio rallentato per il sedile e il coperchio.
- Non premere manualmente nessuna di queste parti per non danneggiare il funzionamento dell'ammortizzatore, le parti che facilitano la chiusura morbida del sedile e del coperchio.
- Non collocare carichi e oggetti sul sedile della toilette. **Non sedersi né salire sul sedile.**

03. ATTUAZIONE

3.1. Primi passi

- 1 Inserire le batterie nel telecomando.
- 2 Aprire il rubinetto dell'acqua
- 3 Se collegato direttamente alla rete elettrica o a una presa di corrente.
 - La cannula esce e si pulisce da sola la prima volta che viene messa in posizione
 - Se la toilette non è stata utilizzata per più di 5 giorni, sciacquare il serbatoio interno per evitare la possibilità di formazione di batteri.
 - Al termine del processo viene emesso un segnale acustico che indica che la toilette è pronta per l'uso.

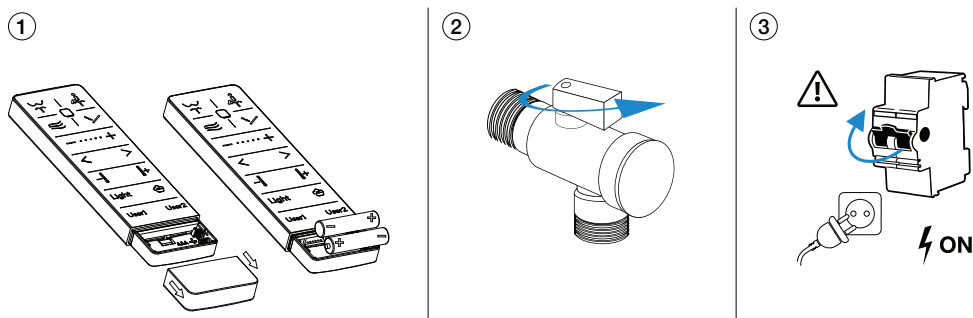

3.2. Considerazioni generali

3.2.1. Seduti sul sedile

- Viene avviata la preparazione dell'acqua calda. Le funzioni possono essere attivate in qualsiasi momento, ma se vengono attivate troppo rapidamente non avranno il tempo di preriscaldarsi alla temperatura impostata; si raccomanda quindi un tempo minimo di preriscaldamento di 5 secondi dal momento in cui l'utente si siede fino all'attivazione di qualsiasi funzione dell'acqua.
- Le impostazioni di base vengono attivate automaticamente
- La funzionalità doccia/lavaggio è attivata

3.2.2. Alzarsi dal sedile

- La funzionalità doccia/lavaggio è disattivata
- La funzionalità di asciugatura è disattivata
- La testa viene risciacquata e raccolta mediante lavaggio.

3.3. Ripristino di fabbrica

Dopo aver inserito le batterie nuove nell'unità di controllo e durante il primo minuto, tenere premuto il pulsante stop per più di 5 secondi fino a quando non si sente un segnale acustico lungo nella toilette. La toilette verrà quindi ripristinata alle impostazioni di fabbrica.

04. FUNZIONI

4.1. Lavaggio anale o posteriore

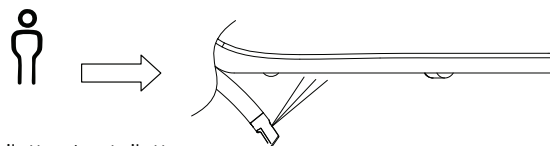

4.1.1. Dal telecomando



Prerequisito: l'utente deve essere seduto sulla toilette. La toilette emette un suono per indicare che il sensore riconosce l'utente seduto.

Premere il pulsante di lavaggio all'indietro sul telecomando.

Il beccuccio esce e viene lavato durante il processo, che dura circa 5 secondi. L'ugello esce nell'ultima posizione e temperatura utilizzata. Prima dell'inizio del processo di lavaggio vero e proprio, l'acqua esce a una pressione più bassa senza toccare l'utente, in modo che si riscaldi prima di diventare pienamente operativa.

L'acqua viene espulsa attraverso l'unico foro posteriore della testa della cannula.

Iniziare sempre in posizione di lavaggio fissa per 10 secondi, quindi passare alla posizione mobile per altri 20 secondi. Dopo questo tempo, tornare alla posizione fissa fino alla fine del processo.

Il lavaggio oscillante può essere riattivato premendo nuovamente il pulsante di controlavaggio.

Dopo 3 minuti il lavaggio si interrompe. Il lavaggio può essere interrotto in qualsiasi momento premendo il pulsante stop.

4.1.2. Dal pulsante laterale

Prerequisito: l'utente deve essere seduto sulla toilette. La toilette emette un suono per indicare che il sensore riconosce l'utente seduto.

Attivare il lavaggio ruotando la manopola in senso antiorario ("indietro").

Il processo di lavaggio è lo stesso descritto sopra.

Dopo 3 minuti, il lavaggio si arresta. Il lavaggio può essere interrotto in qualsiasi momento premendo il pulsante stop sul pulsante laterale stesso.

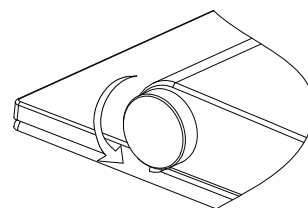

4.2. Lavaggio perianale o femminile

4.2.1. Dal telecomando

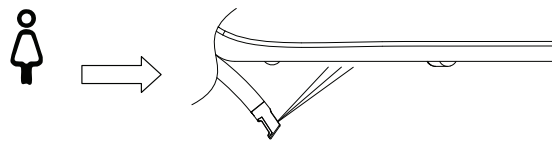

Prerequisito: l'utente deve essere seduto sulla toilette. La toilette emette un suono per indicare che il sensore riconosce l'utente seduto.



Premere il tasto female wash sul telecomando.

Il beccuccio esce e viene lavato durante il processo, che dura circa 5 secondi. L'ugello esce nell'ultima posizione e temperatura utilizzata. Prima dell'inizio del processo di lavaggio vero e proprio, l'acqua esce a una pressione più bassa, senza toccare l'utente, in modo che si riscaldi prima di diventare pienamente operativa.

L'acqua viene fatta uscire attraverso l'uscita con più fori nella parte anteriore della testa della cannula, in modo che il getto sia più sottile e l'acqua più diffusa.

Iniziare sempre in posizione di lavaggio fissa per 10 secondi, quindi passare alla posizione mobile per altri 20 secondi. Dopo questo tempo, tornare alla posizione fissa fino alla fine del processo.

Il lavaggio oscillante può essere riattivato premendo nuovamente il pulsante di controlavaggio.

Dopo 3 minuti il lavaggio si interrompe. Il lavaggio può essere interrotto in qualsiasi momento premendo il pulsante stop.

4.2.2. Dal pulsante laterale

Prerequisito: l'utente deve essere seduto sulla toilette. La toilette emette un suono per indicare che il sensore riconosce l'utente seduto.

Attivare il lavaggio ruotando la manopola in senso orario (verso "avanti").

Il processo di lavaggio è lo stesso descritto sopra.

Dopo 3 minuti, il lavaggio si arresta. Il lavaggio può essere interrotto in qualsiasi momento premendo il pulsante stop sul pulsante laterale stesso.

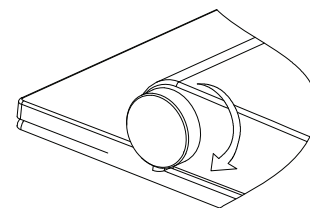

4.3. Modalità massaggio

Prerequisiti: è necessario essere seduti sulla toilette e una delle due modalità di risciacquo deve essere in funzione: posteriore o femminile.

Una volta avviato, la temperatura dell'acqua, la posizione dell'ugello e la pressione dell'acqua possono essere regolate come descritto nella sezione impostazioni.

Le diverse modalità di massaggio si ottengono premendo ripetutamente il pulsante e sono indicate da un codice luminoso sul telecomando stesso.



- Premendo una volta il pulsante di massaggio si accende una luce sulla pulsantiera e si attiva la modalità oscillante, in cui la cannula si muove avanti e indietro ripetutamente e all'infinito.
- Premendo due volte il pulsante di massaggio, si accendono due luci sul telecomando e si attiva il massaggio pulsante. Questo massaggio consiste nel fatto che la cannula si trova sempre in una posizione fissa, l'acqua aumenta e diminuisce d'intensità a cicli alternati per favorire il flusso sanguigno nella zona.
- Premendo tre volte il pulsante di massaggio, si accendono tre luci sul comando e si attiva contemporaneamente la combinazione di massaggio oscillante e pulsante.

Premendo nuovamente il pulsante massaggio si torna alla modalità di lavaggio normale.

Massage Mode	Lights on the remote control
Oscillating mode	●
Pulsating mode	● ●
Combined mode	● ● ●

4.4. Essiccazione

4.4.1. Dal telecomando

Prerequisito: essere seduti sul WC e poter attivare uno dei due lavaggi (interrompendo il lavaggio e attivando l'asciugatura) oppure avere il WC in stand-by (attivando direttamente la modalità asciugatura).



Premendo il pulsante asciugatura si attiva il processo di asciugatura all'ultima temperatura e intensità memorizzate. Il processo di asciugatura dura 3 minuti

La temperatura e l'intensità dell'aria possono essere regolate come descritto nella sezione corrispondente della sezione impostazioni.

Premendo il pulsante stop si interrompe automaticamente la modalità in cui ci si trova.

4.4.2. Dal pulsante laterale

Prerequisito: essere seduti sul WC e poter attivare uno dei due lavaggi (interrompendo il lavaggio e attivando l'asciugatura) oppure avere il WC in stand-by (attivando direttamente la modalità asciugatura).

Premendo il centro del pulsante laterale si attiva la modalità di asciugatura all'ultima temperatura e intensità memorizzate. Dopo 3 minuti, la modalità di asciugatura si disattiva automaticamente.

La temperatura e l'intensità dell'aria possono essere regolate come descritto nella sezione corrispondente della sezione impostazioni.

Premendo nuovamente il centro del pulsante laterale si interrompe la modalità di asciugatura.

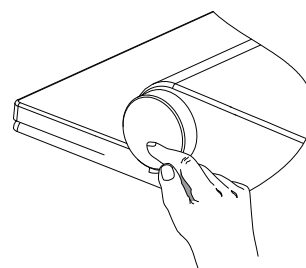

4.5. Deodoriser

4.5.1. Dal telecomando

La modalità smart del sistema di deodorazione è sempre attiva per impostazione predefinita. Questa modalità si attiva non appena la toilette rileva che un utente è seduto e si interrompe automaticamente un minuto dopo che l'utente ha lasciato la toilette.

Se per 15 minuti non viene eseguito lo scarico o l'asciugatura ad aria calda, ma l'utente è seduto, la funzione di deodorazione viene disattivata. Per riattivare la funzione allo scadere di questo tempo, l'utente deve alzarsi e riattivare il funzionamento della toilette.



La modalità smart del deodoratore può essere attivata o disattivata dal telecomando.

Premendo una volta il pulsante del deodorante, questo si disattiva e sul telecomando viene visualizzata una spia.

Premendo nuovamente il pulsante deodoriser, sul telecomando si accendono due luci che indicano la riattivazione della modalità smart.

Deodoriser mode	Lights on the remote control
Deodoriser off	●
Deodoriser Smart mode on	● ●

4.5.2. Dal pulsante laterale

Prerequisito: sedersi sulla toilette e non attivare nessuna delle funzioni di risciacquo o asciugatura.

Tenendo premuto il pulsante laterale e non rilasciandolo, ruotandolo in senso antiorario (verso "dietro") si disattiva il deodorante. Ruotandolo in senso orario (verso "avanti") lo si attiva.

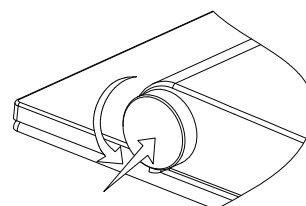

4.6. Stop

4.6.1. Dal telecomando

Prerequisito: sedersi sulla toilette e una qualsiasi delle funzioni di risciacquo o asciugatura è in funzione o attiva.



Premere il pulsante di arresto sul comando in qualsiasi momento.

4.6.2. Dal pulsante laterale

Prerequisito: sedersi sulla toilette e una qualsiasi delle funzioni di risciacquo o asciugatura è in funzione o attiva.

Premere il centro del pulsante laterale fino all'arresto del funzionamento.

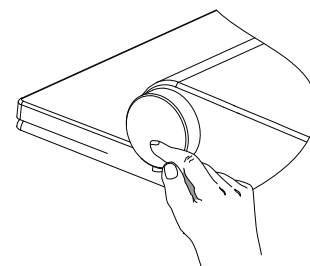

05. IMPOSTAZIONI

5.1. Regolazione della posizione della cannula

Requisito iniziale: è necessario essere seduti sul water e uno dei due sciacquoni (posteriore o femminile) deve essere in funzione.

Al primo avvio della toilette, la cannula uscirà sempre nella posizione 5, che è quella in cui il braccio della cannula è più esteso.



Premendo i pulsanti < > sul telecomando, la cannula si sposta in avanti o indietro attraverso le 5 posizioni della cannula,

Questa impostazione può essere effettuata solo dal telecomando.

5.2. Regolazione dell'intensità dell'acqua

5.2.1. Dal telecomando

Prerequisito: seduti e con una delle due modalità di lavaggio in funzione: posteriore o femminile.



Il telecomando attiva automaticamente la possibilità di modificare l'intensità o la portata dell'acqua premendo i pulsanti +/-.

5.2.2. Dal pulsante laterale

Prerequisito: seduti e con una delle due modalità di lavaggio in funzione: posteriore o femminile.

Senza premere e ruotando la manopola laterale in avanti (in senso orario) si aumenta la portata dell'acqua. E in senso antiorario ("indietro") ridurrà l'intensità dell'acqua.

Ogni volta che il livello dell'acqua si alza o si abbassa, viene emesso un segnale acustico.

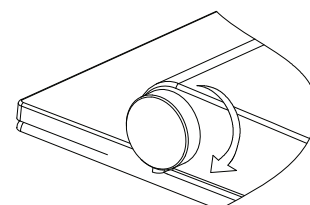

5.3. Impostazione della temperatura dell'acqua

5.3.1. Dal telecomando

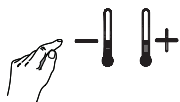

Prerequisito: seduti e con una delle due modalità di lavaggio in funzione: posteriore o femminile.

Il telecomando attiva automaticamente la possibilità di modificare la temperatura dell'acqua premendo i pulsanti della temperatura.

5.3.2. Dal pulsante laterale

Prerequisito: seduti e con una delle due modalità di lavaggio in funzione: posteriore o femminile.

Tenendo premuto e ruotando la manopola laterale in avanti (in senso orario) si aumenta la temperatura dell'acqua. Tenendola premuta e ruotandola in senso antiorario ("indietro"), la temperatura dell'acqua diminuisce

Ogni volta che la temperatura dell'acqua sale o scende, viene emesso un segnale acustico.

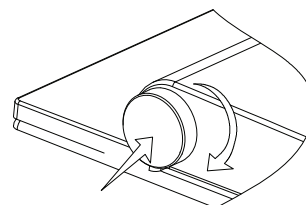

5.4. Regolazione dell'intensità dell'aria funzione di asciugatura

5.4.1. Dal telecomando

Prerequisito: sedersi sulla toilette e attivare la modalità di asciugatura della toilette.



Automaticamente (in modalità asciugatura) i pulsanti +/- si attivano per regolare l'intensità del getto d'aria.

5.4.2. Dal pulsante laterale

Prerequisito: sedersi sulla toilette e attivare la modalità di asciugatura della toilette.

Senza premere e ruotando la manopola laterale in avanti (in senso orario) si aumenta l'intensità dell'aria. In senso antiorario (indietro) si riduce l'intensità dell'aria.

Per ogni livello di aumento o diminuzione dell'intensità dell'aria viene emesso un segnale acustico.

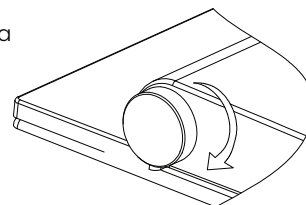

5.5. Impostazione della temperatura dell'aria funzione di asciugatura

5.5.1. Dal telecomando

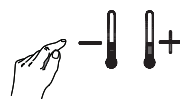

Prerequisito: posizione seduta e modalità di asciugatura della toilette in funzione.

Automaticamente (in modalità asciugatura) si attivano i pulsanti della temperatura sul telecomando.

Se si desidera tornare alla modalità di lavaggio da qui, ci sono due opzioni: attendere che la modalità di asciugatura termini dopo 3 minuti e avviare un processo di lavaggio dall'inizio oppure premere direttamente uno dei due pulsanti di lavaggio. In questo caso, l'asciugatura si interrompe e si attiva nuovamente la modalità di lavaggio.

5.5.2. Dal pulsante laterale

Prerequisito: posizione seduta e modalità di asciugatura della toilette in funzione.

Tenendo premuto e ruotando la manopola laterale in avanti (in senso orario) si aumenta la temperatura dell'aria. Tenendola premuta e ruotandola in senso antiorario ("indietro"), la temperatura dell'aria diminuisce.

Ogni volta che la temperatura dell'acqua sale o scende, viene emesso un segnale acustico.

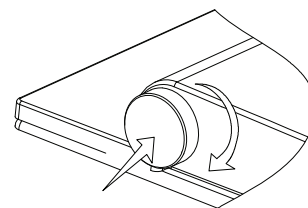

5.6. Impostazione della luce notturna a led

5.6.1. Dal telecomando

La modalità always on è attivata per impostazione predefinita.



Light Premendo ripetutamente il pulsante luce sul telecomando è possibile scegliere tra i diversi tipi di illuminazione. Questo viene anche visualizzato con un codice di illuminazione sul telecomando stesso.

- Premendo una volta si accende una spia sul telecomando che indica che la modalità luce è disattivata.
- Premendo due volte, si accendono due spie sul telecomando e si attiva la modalità always on.
- Premendo tre volte si accendono tre luci sul telecomando, attivando la modalità smart. Questa modalità significa che la luce sarà sempre accesa se il bagno è buio, mentre si spegnerà se l'illuminazione è intensa.

Light mode	Lights on the remote control
Light mode off	●
Light always on	● ●
Smart mode	● ● ●

5.6.2. Dal pulsante laterale

Prerequisito: nessuno deve essere seduto sulla toilette.

Ruotando la manopola laterale "indietro" in senso antiorario si alternano le 3 modalità di illuminazione: spento, sempre acceso e modalità smart. Tra una modalità e l'altra viene emesso un segnale acustico. Quando si raggiunge l'ultima modalità e si continua a girare, si ripete lo stesso ciclo di modalità.

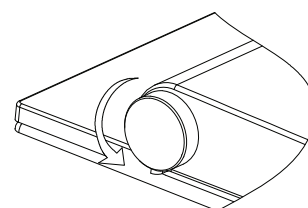

5.7. Impostazione della luce ambiente a led

La luce ambientale è sempre accesa per impostazione predefinita.

Prerequisito: essere seduti e non utilizzare nessuna modalità, né di lavaggio né di asciugatura.

Tenere premuto il pulsante laterale della toilette per 6 secondi. In questo modo si spegne la luce ambiente e il pulsante laterale stesso.

Tenere premuto per altri 6 secondi per riaccendere le luci.

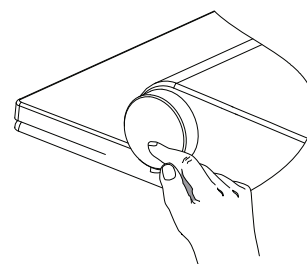

5.8. Regolazione dell'utente

5.8.1. Registrazione delle preferenze dell'utente

Prerequisito: sedersi sulla toilette e azionare una delle due modalità di risciacquo o la modalità di asciugatura.

Pre-regola l'intensità dell'acqua, la temperatura dell'acqua e la posizione dell'ugello in base alle preferenze dell'utente, oppure la temperatura e la potenza dell'aria nella funzione di asciugatura.



User 1

A questo punto, tenere premuto il pulsante utente 1 o utente 2 per più di 3 secondi, a seconda dei casi.

User 2

Viene emesso un segnale acustico e le preferenze vengono registrate.

5.8.2. Utilizzo delle modalità di registrazione

Prerequisito: essere seduti e non essere in modalità di lavaggio o asciugatura.



User 1

Attivare sempre prima il pulsante utente 1 o utente 2 e poi il pulsante della modalità di lavaggio o asciugatura appropriata. La temperatura dell'acqua o dell'aria, l'intensità dell'acqua o dell'aria e la posizione dell'ugello saranno quelle registrate in quell'utente.

User 2

Se in casa c'è un solo utente, si può usare l'utente 1 per le preferenze di lavaggio e l'utente 2 per l'asciugatura. Oppure, se si è una donna, l'utente 1 per il lavaggio femminile e l'utente 2 per il lavaggio successivo.

5.9. Impostazione sonora

Il suono è sempre attivo per impostazione predefinita. Ciò significa che ogni volta che la toilette riceve un comando, emette un segnale acustico.

Requisito: non ci si deve sedere sul water.

Tenendo premuto il pulsante sul lato della toilette e ruotandolo in senso orario ("avanti") si attiva la modalità di attivazione del suono. Tenendo premuto il pulsante e ruotandolo in senso antiorario (verso "indietro") si disattivano tutti i suoni della toilette.

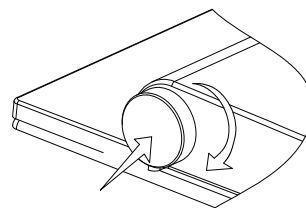

5.10. Chiusura della toilette

Prerequisito: non sedersi sul water.

Tenere premuto il pulsante sul lato della toilette per più di 6 secondi. In questo modo la toilette si spegne completamente.

Se si tiene premuto il pulsante laterale per più di 6 secondi (senza sedersi), il bagno si riaccende. In questo caso, il processo inizia come se partisse da zero e viene spiegato all'inizio di questo manuale: l'acqua nel circuito viene pulita, la cannula viene pulita, ecc.

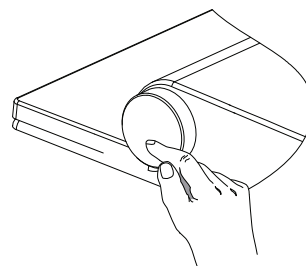

06. PULIZIA E MANUTENZIONE

6.1. Pulizia dei servizi igienici



IMPORTANTE: si raccomanda di spegnere la toilette prima della pulizia.

- Pulire accuratamente l'esterno del prodotto con un panno o una spugna morbida e umida.
- Non utilizzare prodotti aggressivi come candeggina e ammoniaca. Utilizzare solo detergenti neutri
- Non tirare o spingere la cannula manualmente. La cannula può essere rimossa seguendo la procedura indicata nella sezione 6.3.

- Quando si pulisce l'interno della toilette, lasciare il coperchio aperto per alcune ore per evitare che i gas penetrino nel prodotto.
- Inoltre, non lasciare il prodotto per più di 5 minuti senza tirare lo sciacquone.
- Non spruzzare l'uscita dell'acqua o dell'aria con acqua o detersivi che penetrino nella toilette.

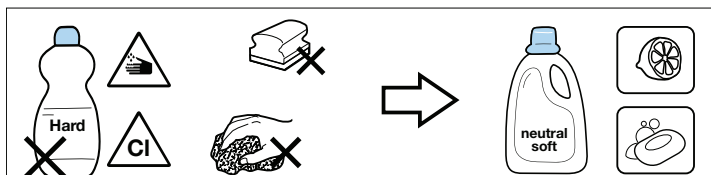

Toilet part	Cleaning tool	Cleaning product
Seat, cover, Nozzle.	Cotton cleaning cloth.	Neutral cleaning agent (pH 6-8), (eg. neutral cleaner).
Ceramic. Daily cleaning. Ceramic cal.	Microfibre cleaning cloth Toilet brush.	
Remote control.	Cotton cleaning cloth.	Water.



IMPORTANTE: se la toilette non è stata utilizzata per più di 72 ore, al successivo utilizzo eseguirà automaticamente un'auto pulizia. Questa operazione è praticamente identica a quella della prima messa in funzione: l'acqua rimanente nel serbatoio della toilette viene completamente svuotata; l'ugello viene pulito e anche tutta l'acqua nelle tubature viene svuotata. L'intero processo dura circa 3 minuti, durante i quali la toilette non può essere utilizzata.

6.2. Pulizia del telecomando

- Pulirlo delicatamente con un panno umido. Se il telecomando è troppo sporco, è possibile utilizzare un detergente neutro diluito in acqua.
- Non rimuovere i coperchi delle batterie per la pulizia.

6.3. Pulizia della cannula / sostituzione dell'ugello

La cannula viene sempre pulita automaticamente prima e dopo ogni lavaggio.

Inoltre, si raccomanda di pulire la cannula e il boccaglio ogni settimana, anche se è possibile farlo con la frequenza desiderata.

Per rimuovere la cannula e poter sostituire o pulire il boccaglio, procedere come segue:

- Aprire il coperchio e sedersi
- Spostare il pulsante laterale in senso orario ("avanti").
- La cannula uscirà con l'acqua di pulizia dalla cannula stessa.
- Pulire la cannula e il boccaglio
- Dopo 5 minuti l'ugello verrà nuovamente salvato automaticamente. È inoltre possibile salvarlo in qualsiasi momento premendo il pulsante stop sul telecomando o il pulsante laterale.

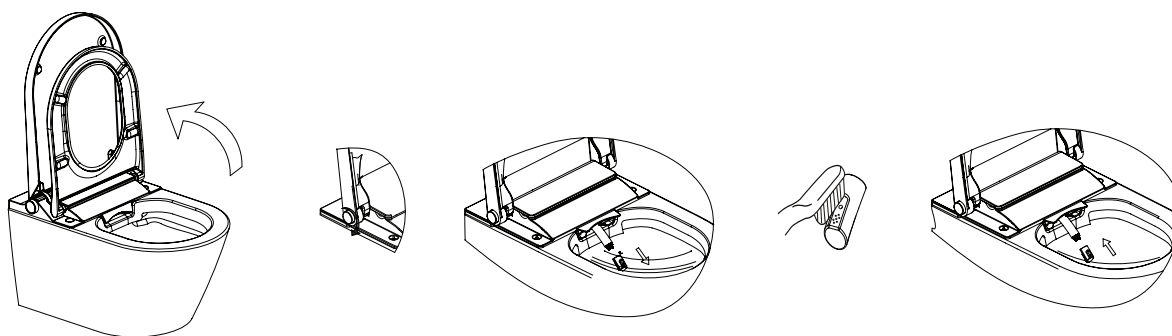

6.4. Decalcificazione degli ugelli

Gli orifizi degli ugelli possono intasarsi a causa del calcare. In questo caso, la portata dell'acqua diminuisce. Per disincrostare l'ugello, immergerlo in un liquido anticalcare disponibile in commercio (aceto) per circa 1 ora. Risciacquare e reinstallare.

Si consiglia di ripetere questo processo ogni 2 mesi.

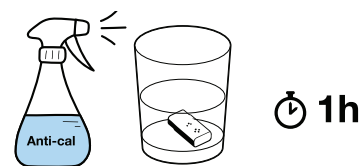

6.5. Decalcificazione dell'apparecchio



IMPORTANTE: non entrare in contatto con i vari agenti decalcificanti perché possono causare gravi danni alla salute.

La decalcificazione dell'apparecchio è consigliata almeno una volta all'anno, ma possono essere consigliate più volte a seconda del tipo di acqua presente nell'area di installazione e della frequenza di utilizzo dell'apparecchio.

Durante l'intero processo di decalcificazione, la toilette può essere utilizzata normalmente, ad eccezione delle modalità di risciacquo.

Il processo di decalcificazione completo dura circa 30 minuti. Durante questo periodo, la luce led blu dell'ambiente lampeggia. Quando la luce led si spegne o rimane fissa (a seconda della modalità della luce ambiente) e viene emesso un lungo segnale acustico, il processo di decalcificazione è terminato e le modalità di lavaggio possono essere nuovamente utilizzate.

Fasi del processo di decalcificazione:

- Aprire il coperchio
- Rimuovere il coperchio di decalcificazione. A questo punto, viene prodotto un getto d'acqua per svuotare l'acqua all'interno delle tubature. Non appena la toilette emette due segnali acustici, significa che da quel momento in poi è possibile versare i liquidi di decalcificazione. Inoltre, viene emesso un segnale acustico per indicare che la toilette è in modalità di decalcificazione.
- Aprire il tappo di gomma grigio dove verrà versato il liquido.
- Versare la quantità consigliata di 50 ml di liquido decalcificante. Non superare in nessun caso i 150 ml. Se si superano i 150 ml, il liquido trabocca dal contenitore.
- Chiudere il coperchio di gomma grigio e il coperchio di decalcificazione.

A questo punto inizia il processo di decalcificazione. È importante notare ancora una volta che è possibile utilizzare la toilette, ma non le funzioni di scarico.

La luce lampeggia per indicare che il processo è in corso. Una volta terminato il processo, si udirà un lungo segnale acustico e la luce led ambientale rimarrà fissa, a indicare che il processo è terminato.

Potete trovare i liquidi ammorbidenti sul nostro sito web www.Mizubath.com. Come contattandoci direttamente all'indirizzo hola@mizubath.com

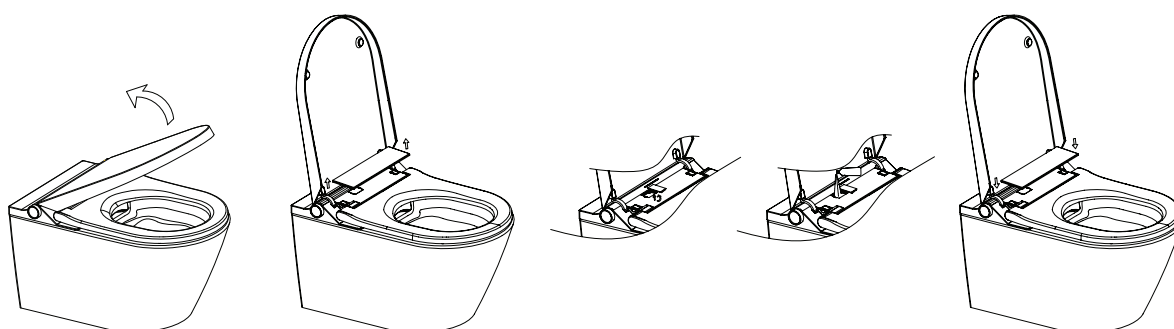

6.6. Batterie di ricambio per il telecomando

Non appena le spie sul telecomando lampeggiano in modo continuo, le batterie sono pronte per essere sostituite.

A tal fine, aprire il coperchio anteriore del telecomando e sostituirle con 2 batterie aaa seguendo la procedura seguente.

Al termine, richiudere il comando. Le spie luminose si accendono per indicare che il comando è operativo.

Se non si intende utilizzare il dispositivo per un lungo periodo di tempo, si consiglia di rimuovere le batterie dal telecomando.

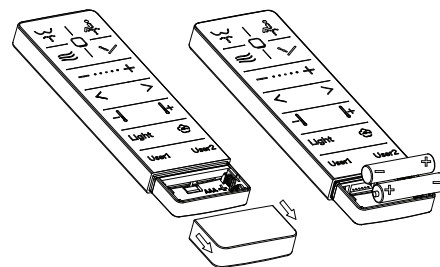

6.7. Nuovo comando accoppiato o più WC con più comandi

Se si desidera installare diversi servizi igienici nella stessa area e si vuole che ognuno di essi funzioni con un unico comando individuale.

A tal fine, è necessario seguire i seguenti passaggi:



- Aprire il coperchio e il sedile della toilette senza essere seduti che si desidera abbinare al comando esistente.
- Tenere premuto il pulsante di lavaggio femmina sul telecomando per più di 5 secondi. Le 5 luci del telecomando si accendono da sinistra a destra e si sente un breve segnale acustico. Da questo momento in poi tutte e 5 le spie lampeggiano alternativamente.
- Premere il pulsante di arresto sul comando laterale della toilette e rilasciarlo. Le spie sul telecomando smettono di lampeggiare e rimangono accese per 2 secondi. A questo punto viene emesso un lungo segnale acustico e la toilette viene accoppiata al telecomando.

6.8. Svuotamento del serbatoio interno



PERICOLO: spegnere l'apparecchio e chiudere il rubinetto dell'acqua prima di procedere.

Non rovesciare completamente o inclinare il sedile finché il serbatoio interno non è stato completamente svuotato.

- Tenere l'interruttore con una pinza e ruotarlo in posizione "open". A questo punto inizierà a svuotarsi.
- Una volta svuotata la vasca interna, ruotare in posizione "close" e rimuovere il sedile, che ora può essere ribaltato o inclinato.

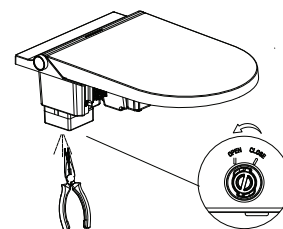
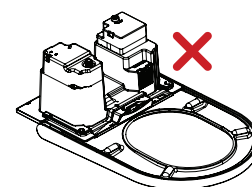

6.9. Sostituzione o rinnovo del filtro a carboni attivi



PERICOLO: spegnere l'apparecchio e chiudere il rubinetto dell'acqua prima di procedere.

- Rimuovere le coperture che coprono le viti di fissaggio del sedile.
- Svitare lo stesso
- Sollevare il sedile senza ribaltarlo o inclinarlo
- Aprire il coperchio per accedere al filtro
- Rimuovere il filtro
- Aprire il contenitore e rimettere il contenuto all'interno del filtro.
- Riporre nel contenitore e rimettere il coperchio.
- Installare il sedile avvitando le viti e montando le coperture.
- Inserire l'alimentazione e aprire il rubinetto di arresto.

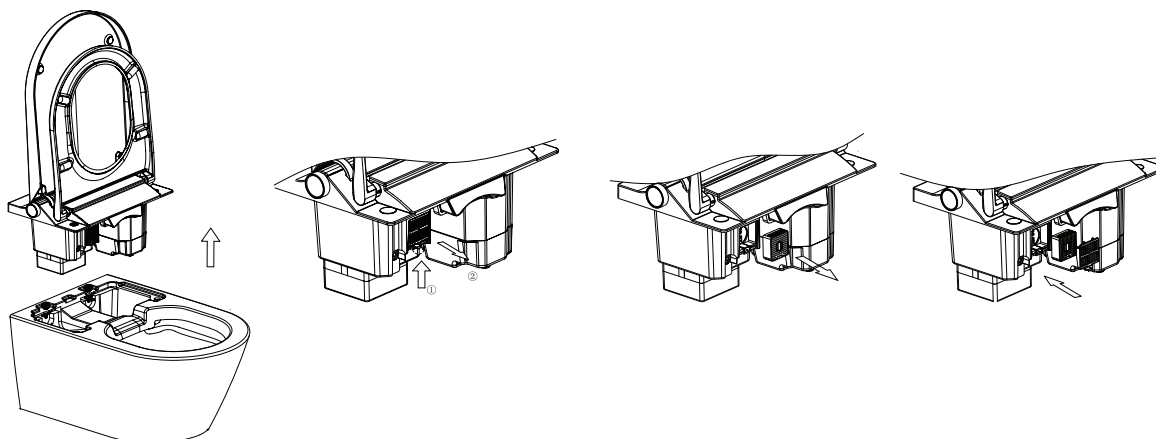

07. RISOLUZIONE DEI PROBLEMI

PROBLEMA	POSSIBILE CAUSA	SOLUZIONE
Il lavaggio non funziona.	L'alimentazione potrebbe non essere stata collegata.	Accendere il dispositivo.
	L'alimentazione dell'acqua potrebbe non essere stata attivata.	Aprire la valvola di ingresso dell'acqua o controllare se è presente un'interruzione dell'acqua.
	Potreste non essere seduti correttamente.	Sedersi sul sedile e regolare la posizione.
	Non deve essere stato utilizzato per più di 72 ore.	Se non viene utilizzato per più di 72 ore, quando l'utente avvia il lavaggio si attiva l'autopulizia per circa 3 minuti. Durante l'autopulizia tutti i pulsanti smettono di funzionare e tornerà a funzionare normalmente dopo il completamento della.
La cannula viene conservata.	Il ciclo di lavaggio dura 3 minuti. L'ugello si ferma spruzzare dopo 3 minuti e poi funzionerà di nuovo.	Questo è normale. Premere nuovamente il pulsante "lavaggio" per ricominciare il lavaggio.
	Potrebbe esserci un problema di approvvigionamento idrico.	Controllare se c'è un'interruzione dell'acqua.
	È possibile che il sensore del sedile rilevi che l'utente ha lasciato il sedile..	Regolare la posizione di seduta.
Il flusso dell'acqua è basso.	È possibile che la portata dell'acqua sia impostata su un livello basso.	Aumentare la portata secondo le istruzioni per la "regolazione della portata dell'acqua" riportate nelle istruzioni per l'uso.
	La pressione di alimentazione dell'acqua potrebbe essere troppo bassa.	Verificare che la pressione di alimentazione dell'acqua sia di 0,07 MPa.
	L'ugello potrebbe essere intasato	Sostituirlo con uno nuovo.
La temperatura dell'acqua è bassa.	La temperatura dell'acqua può essere impostata su gradi bassi.	Impostare la temperatura su gradi elevati come indicato in "Impostazione della temperatura" nelle istruzioni per l'uso.
	La temperatura dell'acqua di alimentazione potrebbe essere troppo bassa.	Impostare la temperatura su gradi elevati come indicato in "Impostazione della temperatura" del manuale. o ridurre la portata in base a "Regolazione della portata dell'acqua".
L'ugello esce lentamente.	Quando si avvia la funzione di lavaggio, l'ugello è autopulente. prima di partire, il che richiede pochi secondi.	Questo è normale.
L'acqua esce, ma l'ugello non fuoriesce.	All'inizio della funzione di lavaggio, l'ugello si autopulisce prima di uscire. Al termine del lavaggio, svolge anche questa funzione.	Questo è normale.
	Non deve essere stato utilizzato per più di 72 ore.	Questo è normale. Se non viene utilizzato per più di 72 ore, quando l'utente avvia il lavaggio, l'autopulizia si attiva per circa 3 minuti.
L'asciugatrice non funziona.	L'alimentazione potrebbe non essere collegata.	Accendere l'alimentazione.....
	Forse non sono seduto	Sedersi sul sedile e regolare la posizione
	Non deve essere stato utilizzato per più di 72 ore.	Si no se ha utilizado durante más de 72 horSe non è stato utilizzato per più di 72 ore, quando l'utente attiva il lavaggio si attiva l'autopulizia per circa 3 minuti. Tutti i pulsanti smettono di funzionare durante l'autopulizia e tornano a funzionare normalmente al termine dell'autopulizia.

PROBLEMA	POSSIBILE CAUSA	SOLUZIONE
La temperatura dell'aria è bassa	È possibile che la temperatura dell'aria sia troppo bassa.	Impostare la temperatura dell'aria su un grado elevato, come indicato nella sezione "Impostazione della temperatura" delle istruzioni per l'uso.
	Il riscaldatore d'aria non funziona correttamente	Contattare l'assistenza tecnica Mizubath
L'illuminazione interna è spenta	Potrete trovarvi in un ambiente molto luminoso	Quando la luce notturna è impostata sulla modalità Smart, non si accende in ambienti molto luminosi.
	È possibile che la funzione di luce notturna sia disattivata.	Attivare la funzione di luce notturna e impostare la modalità di luce notturna in base a "Impostazioni luce". delle istruzioni per l'uso.
L'illuminazione interna è sempre accesa	Forse vi trovate in un ambiente buio.	Quando la luce notturna è impostata sulla modalità Smart, la luce notturna sarà sempre accesa negli ambienti bui.
	È possibile che ci sia qualcosa che copre il pulsante laterale.	Rimuovere eventuali ostacoli intorno al pulsante.
	È possibile che la luce notturna sia impostata sulla modalità sempre accesa.	Impostare la modalità di illuminazione notturna in base a "Impostazioni della luce" nelle istruzioni per l'uso.
Durante il lavaggio, la cannula viene riposta automaticamente.	L'ugello ritorna alla posizione iniziale dopo 5 minuti di lavaggio.	Questo è normale
	È possibile che abbiate premuto involontariamente il pulsante "stop".	La pulizia manuale si interrompe se si preme il tasto "stop" del telecomando o il tasto laterale.
	È possibile che il sensore del sedile rilevi che il sedile è chiuso.	Non abbassare il sedile durante la pulizia manuale
Il telecomando non funziona	È possibile che il telecomando sia privo di batterie.	Installare le batterie corrette nel telecomando.
	La batteria potrebbe essere troppo scarica	Quando la batteria è molto scarica, il LED di grado lampeggia. Sostituire la batteria
	Il codice della toilette e del telecomando potrebbe non essere lo stesso.	Impostare correttamente il codice del telecomando. Consultare la sezione 6.7
Segnali acustici durante il funzionamento della toilette	Un breve segnale acustico viene emesso quando il dispositivo si siede e un segnale acustico viene emesso quando il dispositivo si siede. un segnale acustico lungo quando viene sollevato. Un breve segnale acustico viene emesso anche quando il bidet riceve i comandi.	È normale. È possibile disattivare il suono. Vedere "Impostazioni audio".
La luce intorno al pulsante laterale lampeggia due volte e la toilette emette due segnali acustici.	La temperatura dell'acqua potrebbe essere troppo alta.	Apague el dispositivo y cierre el suministro Spegner l'apparecchio e interrompere l'alimentazione dell'acqua, interrompere l'uso del prodotto e contattare il servizio tecnico Mizubath.
La luce intorno al controller continua a lampeggiare	Potrebbe esserci un problema con il prodotto	Verificare che l'alimentazione elettrica e quella idrica siano normali, spegnere l'alimentazione e riavviare il prodotto. Se la toilette continua a non funzionare, contattare il servizio di assistenza tecnica Mizubath.

08. CARATTERISTICHE TECNICHE

Alimentazione	220-240V	
Frequenza	50/60 Hz	
Potenza	950 W	
Lunghezza del cavo elettrico	1.8 m	
Pressione dell'acqua	0,07 - 0,75 MPa (0,7-7,5 Bar)	
Temperatura ambiente	4-40°C	
Temperatura dell'acqua ambiente	4-35°C	
Lavaggio	Consumo di acqua	350 - 650 ml/min
	Livelli di temperatura dell'acqua	31-39 °C
	Tempo di lavaggio	3 minuti
	Potenza dello scaldabagno	1200W
	Connessione	G 3/8
Asciugatura	Velocità dell'aria	> 4 m/sec
	Potenza dell'asciugatrice	350 W
	Tempo di asciugatura	3 minuti
	Temperatura dell'aria	35 - 50 °C
Deodorante	Tipologia	Diatomea
	Tempo Durata	15 minuti
Telecomando	Frequenza	2460 MHz
	Tipo di batteria	2x 1,5 V AAA
Peso netto	35 kg	
Dimensioni	596 x 385 x 386 mm	

09. SMALTIMENTO DI APPARECCHIATURE ELETTRICHE ED ELETTRONICHE

Mizu Technologies si impegna a rispettare l'ambiente. Vi preghiamo di aiutarci smaltendo questo prodotto alla fine del suo ciclo di vita in modo responsabile, per evitare che alcune sostanze contenute nei prodotti elettrici o elettronici possano causare danni alla salute e l'ambiente.

Il simbolo del cassonetto barrato riportato sopra e sul prodotto indica che il prodotto non deve essere smaltito con altri rifiuti domestici. Al termine del ciclo di vita, il prodotto deve essere consegnato alle strutture di raccolta predisposte a tale scopo dalle autorità del proprio Paese o al rivenditore presso il quale è stato acquistato un nuovo prodotto equivalente o con le stesse funzioni di questo apparecchio. Quest'ultima opzione potrebbe non essere disponibile in alcuni Paesi, pertanto si consiglia di verificare presso le autorità del proprio Paese i sistemi di raccolta disponibili e i punti di raccolta più vicini alla propria abitazione. In questo modo, si può contribuire alla tutela dell'ambiente riutilizzando e riciclando i rifiuti di apparecchiature elettriche ed elettroniche. D'altra parte, può incorrere in responsabilità amministrative se non rispetta le norme sullo smaltimento dei rifiuti di questo prodotto.

Le batterie devono essere preventivamente rimosse e smaltite separatamente in appositi contenitori per il riciclaggio.

ALLGEMEINES ANSICHTSMODELL

Modell-Übersicht

1. Fernbedienung
2. Deckel
3. Sitz
4. Kanüle
5. Deckel des Entkalkungssystems
6. Seitliche Antriebssteuerung

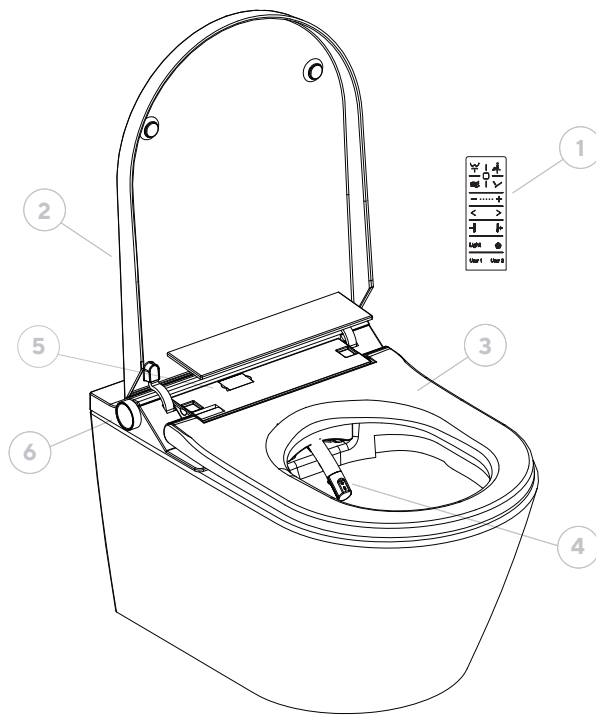

Fernbedienung

1. Anale/Posteriore Waschung
2. Perineale / Frau Waschung
3. Trocknung
4. Massage-Modus
5. Stop
6. Regulierung der Wasser- und Luftintensität (+/-)
7. Einstellung der Kanülenposition (<>)
8. Wasser- und Lufttemperaturregelung
9. Led-Licht
10. Desodorierungsmodus
11. Benutzer 1&2

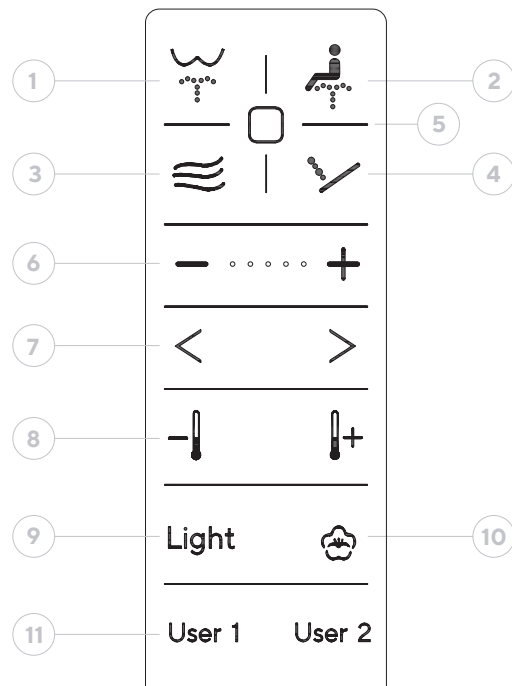

Seitenknopf

1. Anale/Posteriore Waschung / Regulierung -
2. Perineale / Frau Waschung / Regelung +
3. Trocknen / Stop

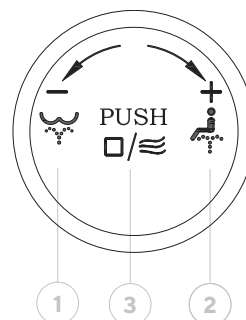

INDEX

01. Einführung	96		
02. Sicherheit	96		
2.1. Allgemeine Warnhinweise	96		
2.2. Verpackung	96		
2.3. Auf der Toilette	96		
2.4. Auf dem Sitz und dem Deckel	97		
03. Umsetzung	97		
3.1. Erste Schritte	97		
3.2. Allgemeine Überlegungen	98		
3.2.1. Sitzen auf dem Sitz	98		
3.2.2. Aufstehen vom Sitz	98		
3.3. Factory reset	98		
4. Funktionen	98		
4.1. Anale oder Posteriore Lavage	98		
4.1.1. Über die Fernbedienung	98		
4.1.2. Über die Seitentaste	98		
4.2. Perianal- oder Damenwäsche	99		
4.2.1. Über die Fernbedienung	99		
4.2.2. Über die Seitentaste	99		
4.3. Massage-modus	99		
4.4. Trocknung	100		
4.4.1. Über die Fernbedienung	100		
4.4.2. Über die Seitentaste	100		
4.5. Deodoriser	100		
4.5.1. Über die Fernbedienung	100		
4.5.2. Über die Seitentaste	100		
4.6. Stopp	101		
4.6.1. Über die Fernbedienung	101		
4.6.2. Über die Seitentaste	101		
5. Einstellungen	101		
5.1. Einstellung der Kanülenposition	101		
5.2. Einstellung der Wasserintensität	101		
5.2.1. Über die Fernbedienung	101		
5.2.2. Über die Seitentaste	101		
5.3. Einstellung der Wassertemperatur	102		
5.3.1. Über die Fernbedienung	102		
5.3.2. Über die Seitentaste	102		
5.4. Einstellung der Luftintensität			
Trocknungsfunktion	102		
5.4.1. Über die Fernbedienung	102		
5.4.2. Über die Seitentaste	102		
5.5. Einstellung der Lufttemperatur			
Trocknungsfunktion	102		
5.5.1. Über die Fernbedienung	102		
5.5.2. Über die Seitentaste	103		
5.6. Einstellung des LED-Nachtlichts	103		
5.6.1. Über die Fernbedienung	103		
5.6.2. Über die Seitentaste	103		
5.7. LED-Umgebungslicht-Einstellung	103		
5.8. Benutzeranpassung	104		
5.8.1. Aufzeichnung von Benutzereinstellungen	104		
5.8.2. Verwendung der Aufnahmemodi	104		
5.9. Ton-Einstellungen	104		
5.10. Toilettenstillstand	104		
6. Reinigung und Wartung	104		
6.1. Toilettenreinigung	104		
6.2. Reinigung der Fernbedienung	105		
6.3. Kanülenreinigung / Düsenwechsel	105		
6.4. Düsenentkalkung	106		
6.5. Entkalkung des Geräts	106		
6.6. Ersatzbatterien für die Fernbedienung	107		
6.7. Neues Fernbedienung gekoppelt oder mehrere			
Toiletten mit mehreren Fernbedienungen	107		
6.8. Entleerung des Innenbehälters	107		
6.9. Austausch oder Erneuerung des			
Aktivkohlefilters	108		
7. Problembehebung	109		
8. Technische Merkmale	110		
9. Entsorgung von Elektro- und Elektronikgeräten	111		

01. EINFÜHRUNG

Um eine ordnungsgemäße Verwendung dieses Produkts zu gewährleisten, lesen Sie bitte diese gedruckte Anleitung sorgfältig durch. Bewahren Sie es zum Nachschlagen an einem geeigneten Ort auf.

02. SICHERHEIT

Die Nichtbeachtung der in dieser Anleitung beschriebenen Sicherheitshinweise kann unter Umständen zu schweren Unfällen führen.

Jeder dieser Punkte ist für die Sicherheit äußerst wichtig und muss unbedingt beachtet werden.

Im Falle eines Unfalls aufgrund von Missbrauch oder unsachgemäßem Gebrauch haftet Mizu Technologies nicht für irgendwelche Schäden.

2.1. Allgemeine Warnhinweise

- Es ist nicht dafür geeignet, von Personen (einschließlich Kindern) mit eingeschränkten körperlichen, sensorischen oder geistigen Fähigkeiten oder mangelnder Erfahrung oder mangelnden Kenntnissen im Umgang mit dem Gerät benutzt zu werden, es sei denn, sie werden zu ihrer Sicherheit von einer verantwortlichen Person beaufsichtigt oder erhalten Anweisungen, wie das Gerät zu benutzen ist.
- Achten Sie darauf, dass Kinder nicht mit dem Gerät spielen.
- Verlassen Sie den Sitz nicht, während die Reinigungsfunktionen laufen.
- Tauchen Sie die Fernbedienung nicht in Flüssigkeiten ein. Um zu verhindern, dass die Fernbedienung herunterfällt, legen Sie sie auf den Sockel, wenn sie nicht benutzt wird.
- Beachten Sie bei der Verwendung von Reinigungsmitteln die Hinweise des Herstellers.
- Wenn Sie Reinigungsmittel zur Reinigung der Toilette verwenden, spülen Sie die Toilette und entfernen Sie sie innerhalb von 5 Minuten, wobei Sie den Toilettensitz und den Deckel offen lassen. Wenn Dampf aus einem Toilettenreiniger in das Hauptgerät eindringt, kann dies eine Fehlfunktion verursachen.
- Bei einem Wasseraustritt schließen Sie automatisch den Absperrhahn und schalten die Stromzufuhr ab.
- Verwenden Sie keine Sitzerrhöhung für Kinder oder Erwachsene, wenn Sie die intelligenten Toilettenfunktionen nutzen.

2.2. Verpackung

- Lassen Sie Kinder nicht mit dem Verpackungsmaterial spielen. Plastiktüten oder Verpackungsmaterial können eine Erstickengefahr darstellen.
- Bewahren Sie das Verpackungsmaterial an einem sicheren Ort auf oder entsorgen Sie es gemäß den Vorschriften des Umweltrecyclings.

2.3. Auf der Toilette

- Verwenden Sie das Gerät nicht, wenn es beschädigt ist. Wenn möglich, trennen Sie das Gerät vom Stromnetz und wenden Sie sich an den technischen Kundendienst von Mizu Technologies.
- Öffnen Sie das Gerät nicht. Enthält keine vom Benutzer zu wartenden oder zu reparierenden Komponenten.
- Keine Änderungen oder zusätzliche Installationen. Änderungen sind lebensbedrohlich
- Diese Reparaturen dürfen nur von qualifizierten Personen mit entsprechender Ausbildung und Berechtigung unter Verwendung von Originalersatzteilen durchgeführt werden.
- Verwenden Sie das Gerät nicht länger als die eingestellte Zeit pro Zyklus. Andernfalls kann das natürliche Gleichgewicht des Körpers gestört werden.

- Wenn eine Störung auftritt, schlagen Sie in der Tabelle zur Fehlersuche nach.
- Urinieren Sie nicht und werfen Sie kein Wasser oder Reinigungsmittel in das Hauptgehäuse oder den Netzstecker. Andernfalls besteht Brand-, Stromschlag- oder Kurzschlussgefahr, und es kann zu Flecken oder Fehlfunktionen kommen.
- Blockieren Sie die Öffnungen des Geräts nicht und stecken Sie keine Gegenstände hinein. Halten Sie den Lufteinlass frei von Fusseln.
- Lassen Sie keine offenen Flammen, Kerzen, Zigaretten oder ähnliches auf dem Produkt liegen. Werfen Sie keine brennbaren Gegenstände in die Toilette.
- Das Netzkabel darf nicht geknickt, gezogen oder verdreht werden.
- Vermeiden Sie es, andere elektrische Geräte an dieselbe Steckdose wie diese Toilette anzuschließen.
- Personen, die sich einer medizinischen Behandlung oder Therapie in diesen Körperbereichen unterziehen, sollten vor der Anwendung dieser Produkte ihren Arzt konsultieren.
- Wenn die Temperatur in der Badewanne unter 0°C liegt oder liegen wird, müssen der Tank und die Toilette entleert werden, um ein Einfrieren des Produkts und ein Platzen der Leitungen zu verhindern, was ebenfalls zu einem Wasseraustritt führen könnte.
- Wenn das Gerät längere Zeit nicht benutzt wird, trennen Sie es von der Stromversorgung und leeren Sie den Tank.

2.4. Auf dem Sitz und dem Deckel

- Das Produkt wird serienmäßig mit einem Verriegelungssystem für den Sitz und den Deckel geliefert.
- Drücken Sie nicht mit der Hand auf eines dieser Teile, da dies die Funktion des Stoßdämpfers, der Teile, die das weiche Schließen des Sitzes und des Deckels erleichtern, beschädigen könnte.
- Legen Sie keine Lasten und Gegenstände auf dem Toilettensitz ab. Klettern Sie nicht auf den Sitz.

03. UMSETZUNG

3.1. Erste Schritte

- 1 Legen Sie die Batterien in die Fernbedienung ein.
- 2 Wasserabsperrhahn öffnen
- 3 Bei direktem Anschluss an das Stromnetz oder bei Anschluss an eine Steckdose.
 - Die Kanüle kommt heraus und reinigt sich selbst, wenn sie zum ersten Mal eingesetzt wird
 - Wenn die Toilette mehr als 5 Tage lang nicht benutzt wurde, spülen Sie den Innentank, um die Möglichkeit von Bakterienwasser zu vermeiden.
 - Am Ende des Vorgangs ertönt ein Piepton, der anzeigt, dass die Toilette betriebsbereit ist.

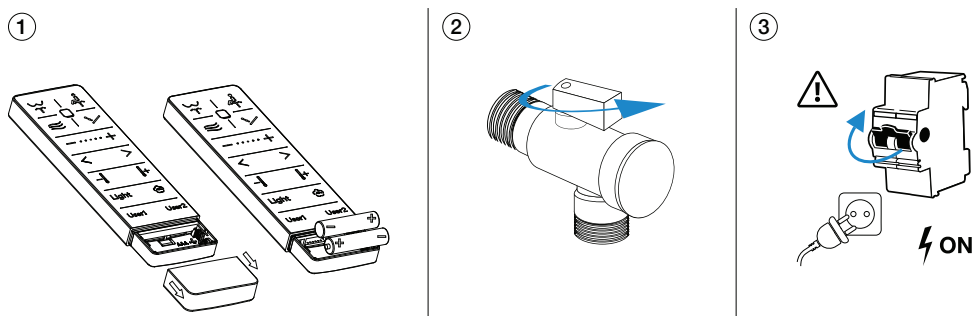

3.2. Allgemeine Überlegungen

3.2.1. Auf dem Sitz Sitzend

- Die Warmwasserzubereitung wird gestartet. Die Funktionen können zu jedem beliebigen Zeitpunkt aktiviert werden, aber wenn sie zu schnell aktiviert werden, hatte das Gerät keine Zeit, sich auf die eingestellte Temperatur vorzuwärmen. Daher wird eine Vorwärmzeit von mindestens 5 Sekunden empfohlen, von dem Zeitpunkt, an dem sich der Benutzer hinsetzt, bis zur Aktivierung einer Wasserfunktion.
- Grundeinstellungen werden automatisch aktiviert
- Dusch-/Waschfunktion ist aktiviert

3.2.2. Aufstehen vom Sitz

- Die Dusch-/Waschfunktion ist ausgeschaltet.
- Die Trocknungsfunktion ist ausgeschaltet.
- Der Kopf wird abgespült und durch Waschen aufgefangen.

3.3. Factory Reset

Nachdem Sie neue Batterien in die Steuereinheit eingelegt haben, halten Sie während der ersten Minute die Stopp-Taste länger als 5 Sekunden gedrückt, bis Sie einen langen Piepton in der Toilette hören. Die Toilette wird dann auf die Werkseinstellungen zurückgesetzt.

04. FUNKTIONEN

4.1. Anale oder posteriore Lavage

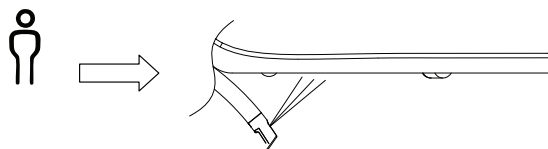

4.1.1. Über die Fernbedienung



Voraussetzung ist: Sie müssen auf der Toilette sitzen. Die Toilette gibt einen Ton von sich, der anzeigt, dass der Sensor den sitzenden Benutzer erkennt.

Drücken Sie die Taste Rückspülen auf der Fernbedienung.

Die Tülle kommt heraus und wird während des Vorgangs, der etwa 5 Sekunden dauert, gespült. Die Düse kommt in der zuletzt verwendeten Position und Temperatur heraus. Bevor der eigentliche Waschvorgang beginnt, tritt das Wasser mit geringerem Druck aus, ohne den Benutzer zu berühren, damit es sich erwärmt, bevor es voll funktionsfähig ist.

Das Wasser wird durch das einzige, hinterste Loch im Kanülenkopf ausgespült.

Beginnen Sie immer in einer festen Waschposition für 10 Sekunden und wechseln Sie dann für weitere 20 Sekunden in eine mobile Position. Nach dieser Zeit kehren Sie bis zum Ende des Prozesses in die feste Position zurück.

Die oszillierende Spülung kann durch erneutes Drücken der Rückspültaste wieder aktiviert werden.

Nach 3 Minuten wird der Waschvorgang gestoppt. Der Vorgang kann jederzeit durch Drücken der Stopp-Taste beendet werden.

4.1.2. Über die Seitentaste

Voraussetzung ist: Sie müssen auf der Toilette sitzen. Die Toilette gibt einen Ton von sich, der anzeigt, dass der Sensor den sitzenden Benutzer erkennt.

Aktivieren Sie den Waschvorgang, indem Sie den Drehknopf gegen den Uhrzeigersinn ("rückwärts") drehen.

Der Waschvorgang ist derselbe wie oben beschrieben.

Nach 3 Minuten wird der Waschvorgang gestoppt. Er kann jederzeit durch Drücken der Stop-Taste an der Seitentaste selbst gestoppt werden.

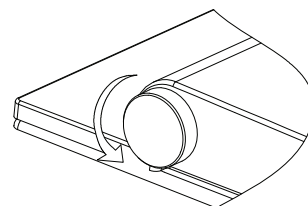

4.2. Perianal- oder Damenwäsche

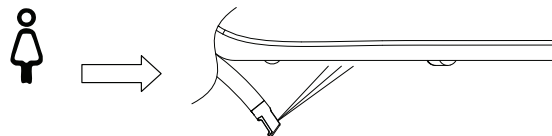

4.2.1. Über die Fernbedienung



Voraussetzung ist: sie müssen auf der toilette sitzen. Voraussetzung ist: Sie müssen auf der Toilette sitzen. Die Toilette gibt einen Ton von sich, der anzeigt, dass der Sensor den sitzenden Benutzer erkennt.

Drücken Sie die Taste Female Wash auf der Fernbedienung.

Die Tülle kommt heraus und wird während des Vorgangs, der etwa 5 Sekunden dauert, gespült. Die Düse kommt in der zuletzt verwendeten Position und Temperatur heraus. Bevor der eigentliche Waschvorgang beginnt, tritt das Wasser mit geringerem Druck aus, ohne den Benutzer zu berühren, damit es sich erwärmt, bevor es voll funktionsfähig ist.

Das Wasser wird durch den Auslass mit mehreren Löchern an der Vorderseite des Kanülenkopfes ausgespült, so dass der Strahl feiner ist und das Wasser besser verteilt wird.

Beginnen Sie immer in einer festen Waschposition für 10 Sekunden und wechseln Sie dann für weitere 20 Sekunden in eine mobile Position. Nach dieser Zeit kehren Sie bis zum Ende des Prozesses in die feste Position zurück.

Die oszillierende Spülung kann durch erneutes Drücken der Rückspültaste wieder aktiviert werden.

Nach 3 Minuten wird der Waschvorgang gestoppt. Der Vorgang kann jederzeit durch Drücken der Stopp-Taste beendet werden.

4.2.2. Über die Seitentaste

Voraussetzung ist: Sie müssen auf der Toilette sitzen. Die Toilette gibt einen Ton von sich, der anzeigt, dass der Sensor den sitzenden Benutzer erkennt.

Aktivieren Sie den Waschvorgang, indem Sie den Drehknopf im Uhrzeigersinn (in Richtung "vorwärts") drehen.

Der Waschvorgang ist derselbe wie oben beschrieben.

Nach 3 Minuten wird der Waschvorgang gestoppt. Er kann jederzeit durch Drücken der Stop-Taste an der Seitentaste selbst gestoppt werden.

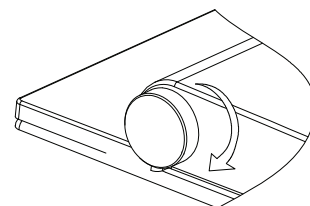

4.3. Massage Modus

Voraussetzung ist: Sie müssen auf der Toilette sitzen und einer der beiden Spülmodi muss in Betrieb sein: Hinten oder weiblich.

Nach dem Start können die Wassertemperatur, die Position der Düse und der Wasserdruck wie im Abschnitt Einstellungen beschrieben eingestellt werden.



Die verschiedenen Massagemodi werden durch wiederholtes Drücken der Taste erreicht und durch einen Leuchtcode auf der Fernbedienung selbst angezeigt.

- Durch einmaliges Drücken der Massagetaste leuchtet ein Lämpchen auf der Handbedienung auf und aktiviert den Oszillationsmodus, bei dem sich die Kanüle wiederholt und endlos hin und her bewegt.
- Wenn Sie die Massagetaste zweimal drücken, leuchten zwei Lichter auf der Fernbedienung auf und die pulsierende Massage wird aktiviert. Diese Massage besteht darin, dass sich die Kanüle immer in einer festen Position befindet und das Wasser in abwechselnden Zyklen an Intensität zunimmt und abnimmt, um die Durchblutung des Bereichs zu fördern.
- Durch dreimaliges Drücken der Massagetaste leuchten drei Lichter auf der Steuerung auf und die Kombination aus oszillierender und pulsierender Massage wird gleichzeitig aktiviert.

Wenn Sie die Massagetaste erneut drücken, kehren Sie zum normalen Waschmodus zurück.

Massage Mode	Lights on the remote control
Oscillating mode	●
Pulsating mode	● ●
Combined mode	● ● ●

4.4. Trocknung

4.4.1. Über die Fernbedienung

Voraussetzung: Auf der Toilette sitzen und eine der beiden Spülfunktionen aktivieren können (wobei die Spülung gestoppt und die Trocknung aktiviert wird) oder die Toilette im Ruhezustand lassen (wobei direkt der Trocknungsmodus aktiviert wird).



Durch drücken der Taste dry wird der Trocknungsvorgang mit der zuletzt gespeicherten Temperatur und Intensität aktiviert. Der Trocknungsvorgang dauert 3 Minuten

Die Lufttemperatur und die Luftintensität können wie im entsprechenden Abschnitt des Abschnitts "Einstellungen" beschrieben eingestellt werden.

Durch Drücken der Stopp-Taste wird der aktuelle Modus automatisch beendet.

4.4.2. Über die Seitentaste

Voraussetzung: Auf der Toilette sitzen und eine der beiden Spülfunktionen aktivieren können (wobei die Spülung gestoppt und die Trocknung aktiviert wird) oder die Toilette im Ruhezustand lassen (wobei direkt der Trocknungsmodus aktiviert wird).

Durch Drücken der Mitte der seitlichen Taste wird der Trocknungsmodus mit der zuletzt gespeicherten Temperatur und Intensität aktiviert. Nach 3 Minuten wird der Trocknungsmodus automatisch wieder ausgeschaltet.

Die Lufttemperatur und die Luftintensität können wie im entsprechenden Abschnitt des Abschnitts "Einstellungen" beschrieben eingestellt werden.

Durch erneutes Drücken der mittleren Seitentaste wird der Trocknungsmodus beendet.

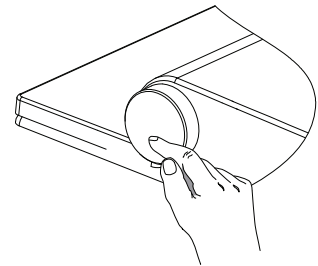

4.5. Deodoriser

4.5.1. Über die Fernbedienung

Der Smart-Modus des Desodorierungssystems ist standardmäßig immer eingeschaltet. Dieser Modus wird aktiviert, sobald die Toilette erkennt, dass ein Benutzer sitzt, und stoppt automatisch 1 Minute, nachdem der Benutzer die Toilette verlassen hat.

Wenn 15 Minuten lang keine Spülung oder Heißlufttrocknung erfolgt, aber ein Benutzer sitzt, wird die Desodorierungsfunktion deaktiviert. Um die Funktion nach Ablauf dieser Zeit wieder zu aktivieren, muss der Benutzer aufstehen und den Toilettenbetrieb erneut aktivieren.



Der Smart-Modus des Deodorants kann über die Fernbedienung aktiviert oder deaktiviert werden.

Durch einmaliges Drücken der Desodorierungstaste wird diese deaktiviert und ein Lämpchen auf der Fernbedienung angezeigt.

Wenn Sie die Taste Deodoriser erneut drücken, leuchten auf der Fernbedienung zwei Lichter auf, die anzeigen, dass der Smart-Modus wieder aktiviert wurde.

Deodoriser mode	Lights on the remote control
Deodoriser off	●
Deodoriser Smart mode on	● ●

4.5.2. Über die Seitentaste

Voraussetzung: Sie sitzen auf der Toilette und keine der Spül- oder Trockenfunktionen ist aktiv.

Wenn Sie den seitlichen Knopf gedrückt halten und nicht loslassen und ihn gegen den Uhrzeigersinn (nach hinten) drehen, wird der Deodorant deaktiviert. Durch Drehen im Uhrzeigersinn (nach vorne) wird er aktiviert.

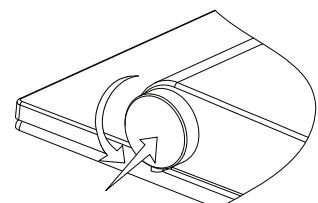

4.6. Stopp

4.6.1. Über die Fernbedienung

Voraussetzung: Sie sitzen auf der Toilette und eine der Spül- oder Trocknungsfunktionen ist in Betrieb oder aktiv.



☐ Sie können jederzeit die Stopptaste auf der Steuerung drücken.

4.6.2. Über die Seitentaste

Voraussetzung: Sie sitzen auf der Toilette und eine der Spül- oder Trocknungsfunktionen ist in Betrieb oder aktiv.

Drücken Sie auf die Mitte der seitlichen Taste, bis der Vorgang beendet ist.

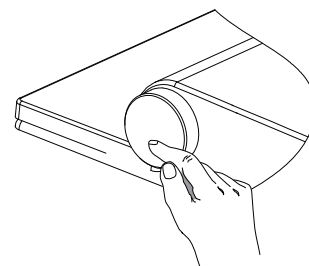

05. EINSTELLUNGEN

5.1. Einstellung der Kanülenposition

Erste Voraussetzung: Sie müssen auf der Toilette sitzen und eine der beiden Spülungen (hintere oder weibliche) muss in Betrieb sein.

Bei der ersten Inbetriebnahme der Toilette tritt die Kanüle immer in Position 5 aus, d. h. in der Position, in der der Kanülenarm am weitesten ausgefahren ist.



Durch Drücken der Tasten <> auf der Fernbedienung wird die Kanüle durch die 5 Positionen der Kanüle vorwärts oder rückwärts bewegt,

Diese Einstellung kann nur über die Fernbedienung vorgenommen werden.

5.2. Einstellung der Wasserintensität

5.2.1. Über die Fernbedienung

Voraussetzung: sitzend und einer der beiden Waschmode in Betrieb: posterior oder female..



Die Fernbedienung aktiviert automatisch die Möglichkeit, die Wasserintensität oder die Durchflussmenge durch Drücken der Tasten +/- zu ändern.

5.2.2. Über die Seitentaste

Voraussetzung: sitzend und einer der beiden Waschmode in Betrieb: posterior oder female.

Wenn Sie den seitlichen Drehknopf nicht drücken und nach vorne (im Uhrzeigersinn) drehen, erhöht sich die Wasserdurchflussmenge. Und gegen den Uhrzeigersinn ("rückwärts") wird die Wasserintensität reduziert.

Jedes Mal, wenn der Wasserstand angehoben oder gesenkt wird, ertönt ein Piepton.

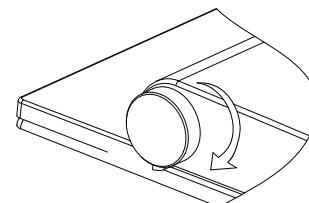

5.3. Einstellung der Wassertemperatur

5.3.1. Über die Fernbedienung

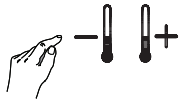

Voraussetzung: sitzend und einer der beiden Waschmode in Betrieb: posterior oder female.

Die Fernbedienung aktiviert automatisch die Möglichkeit, die Wassertemperatur durch Drücken der Temperaturtasten zu ändern

5.3.2. Über die Seitentaste

Voraussetzung: sitzend und einer der beiden Waschmode in Betrieb: posterior oder female.

Wenn Sie den seitlichen Drehknopf gedrückt halten und nach vorne (im Uhrzeigersinn) drehen, wird die Wassertemperatur erhöht. Durch Gedrückthalten und Drehen gegen den Uhrzeigersinn ("rückwärts") wird die Wassertemperatur gesenkt.

Jedes Mal, wenn die Wassertemperatur steigt oder fällt, ertönt ein Piepton.

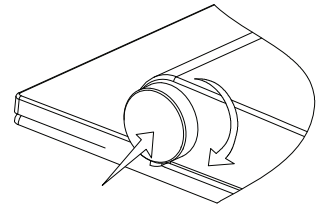

5.4. Einstellung der Luftintensität des Trocknungsfunktion

5.4.1. Über die Fernbedienung

Voraussetzung ist: Auf der Toilette sitzen und den Trocknungsmodus der Toilette aktivieren.



Automatisch (im Trocknungsmodus) werden die Tasten +/- aktiviert, um die Intensität des Luftstrahls zu regulieren.

5.4.2. Über die Seitentaste

Voraussetzung ist: Auf der Toilette sitzen und den Trocknungsmodus der Toilette aktivieren.

Ohne Drücken und Drehen des seitlichen Knopfes nach vorne (im Uhrzeigersinn) wird die Luftintensität erhöht. Gegen den Uhrzeigersinn (rückwärts) verringert sich die Luftintensität.

Bei jeder Erhöhung oder Verringerung der Luftintensität ertönt ein Piepton

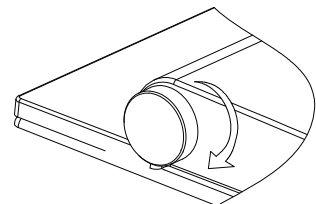

5.5. Einstellung der Lufttemperatur des Trocknungsfunktion

5.5.1. Über die Fernbedienung

Voraussetzung: sitzende Position und Trocknungsmodus der Toilette in Betrieb.

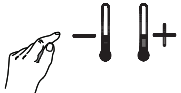

Automatisch (im Trockenmodus) werden die Temperaturtasten auf der Fernbedienung aktiviert.

Wenn Sie von hier aus in den Waschmodus zurückkehren möchten, haben Sie zwei Möglichkeiten: Warten Sie, bis der Trockenmodus nach 3 Minuten beendet ist und starten Sie einen Waschvorgang von Anfang an oder drücken Sie direkt eine der beiden Waschtasten. In diesem Fall wird der Trockenvorgang beendet und der Waschmodus erneut aktiviert.

5.5.2. Über die Seitentaste

Voraussetzung: sitzende Position und Trocknungsmodus der Toilette in Betrieb.

Durch **Gedrückt halten und Drehen des seitlichen Knopfes nach vorne** (im Uhrzeigersinn) wird die Lufttemperatur erhöht. Durch **Gedrückt halten und Drehen gegen den Uhrzeigersinn** ("rückwärts") wird die Lufttemperatur gesenkt.

Jedes Mal, wenn die Wassertemperatur steigt oder fällt, ertönt ein Piepton.

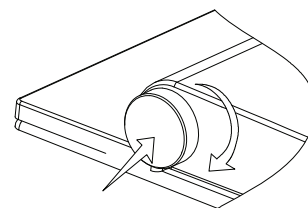

5.6. Einstellung des Led-nachtlichts

5.6.1. Über die Fernbedienung

Der Modus Immer eingeschaltet ist standardmäßig aktiviert.



Light

Durch wiederholtes Drücken der Lichttaste auf der Fernbedienung können Sie zwischen den verschiedenen Beleuchtungsarten wählen. Dies wird auch durch einen Lichtcode auf der Fernbedienung selbst angezeigt.

- Durch einmaliges Drücken leuchtet ein Lämpchen auf der Fernbedienung auf, das anzeigt, dass der Lichtmodus ausgeschaltet ist.
- Durch zweimaliges Drücken leuchten zwei Lichter auf der Fernbedienung auf und der Modus "Immer eingeschaltet" wird aktiviert.
- Durch dreimaliges Drücken leuchten drei Lichter auf der Fernbedienung auf, wodurch der Smart-Modus aktiviert wird. Dieser Modus bedeutet, dass das Licht immer an ist, wenn es im Badezimmer dunkel ist, während es sich bei heller Beleuchtung ausschaltet.

Light mode	Lights on the remote control
Light mode off	●
Light always on	● ●
Smart mode	● ● ●

5.6.2. Über die Seitentaste

Voraussetzung: Es darf niemand auf der Toilette sitzen.

Durch **Drehen des seitlichen Knopfes "zurück" gegen den Uhrzeigersinn** werden die 3 Beleuchtungsmodi durchlaufen: aus, immer an und Smart-Modus. Zwischen den einzelnen Modi ertönt ein Signalton. Wenn Sie den letzten Modus erreicht haben und weiterdrehen, wird der gleiche Zyklus der Modi wiederholt.

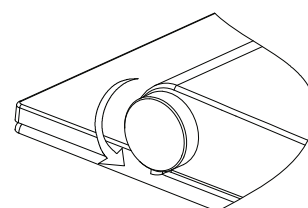

5.7. Led-umgebungslicht-Einstellung

Das Umgebungslicht ist standardmäßig immer eingeschaltet.

Voraussetzung: Sie müssen sich hinsetzen und dürfen keine der Betriebsarten, weder Waschen noch Trocknen, verwenden.

Halten Sie die seitliche Taste an der Toilette 6 Sekunden lang gedrückt. Dadurch wird sowohl das Umgebungslicht als auch die Seitentaste selbst ausgeschaltet.

Halten Sie die Taste für weitere 6 Sekunden gedrückt, um die Beleuchtung wieder einzuschalten.

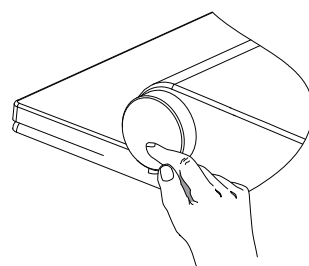

5.8. Benutzeranpassung

5.8.1. Aufzeichnung von Benutzereinstellungen

Voraussetzung: Sie müssen sich auf die Toilette setzen und eine der beiden Spülfunktionen oder die Trocknungsfunktion nutzen.

Stellen Sie die Wasserintensität, die Wassertemperatur und die Düsenposition nach den Wünschen des Benutzers ein, oder die Lufttemperatur und die Leistung in der Trockenfunktion.



User 1

User 2

Drücken Sie anschließend die Taste Benutzer 1 oder Benutzer 2 und halten Sie sie länger als 3 Sekunden gedrückt. Es ertönt ein Signalton und die Einstellungen werden gespeichert.

5.8.2. Verwendung der Aufnahmemodi

Voraussetzung ist: Sie müssen sitzen und dürfen sich nicht in einem der Wasch- oder Trockenprogramme befinden.



User 1

User 2

Aktivieren Sie immer zuerst die Taste Benutzer 1 oder Benutzer 2 und dann die entsprechende Taste für den Wasch- oder Trockenmodus. Die Wasser- oder Lufttemperatur, die Wasser- oder Luftintensität und die Düsenposition werden in diesem Benutzer gespeichert.

Wenn es nur einen Benutzer im Haushalt gibt, können Sie Benutzer 1 für das Waschen und Benutzer 2 für das Trocknen verwenden. Oder, wenn Sie eine Frau sind, Benutzer 1 für weibliche Wäsche und Benutzer 2 für nachfolgende Wäsche..

5.9. Ton-einstellungen

Der Ton ist standardmäßig immer eingeschaltet. Das bedeutet, dass jedes Mal, wenn die Toilette einen Befehl erhält, ein Piepton ertönt.

Bedingung: Kein Sitzen auf der Toilette.

Halten Sie den Knopf an der Seite der Toilette gedrückt und drehen Sie ihn im Uhrzeigersinn ("vorwärts"), um den Tonmodus einzuschalten. Wenn Sie den Knopf gedrückt halten und gegen den Uhrzeigersinn ("nach hinten") drehen, werden alle Toilettengeräusche ausgeschaltet.

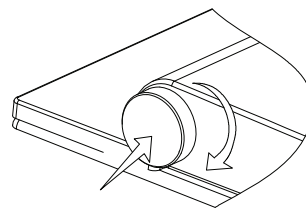

5.10. Toilettenstillstand

Voraussetzung ist: Nicht auf der Toilette sitzen.

Drücken sie den knopf an der seite der toilette und halten sie ihn länger als 6 Drücken Sie den Knopf an der Seite der Toilette und halten Sie ihn länger als 6 Sekunden gedrückt. Dadurch wird die Toilette vollständig ausgeschaltet

Wenn die seitliche Taste länger als 6 Sekunden gedrückt wird (ohne dass man sich hinsetzt), schaltet sich die Toilette wieder ein. In diesem Fall beginnt der Prozess so, als ob er von vorne beginnen würde und am Anfang dieser Anleitung erklärt wurde: das Wasser im Kreislauf wird gereinigt, die Kanüle wird gereinigt, usw.

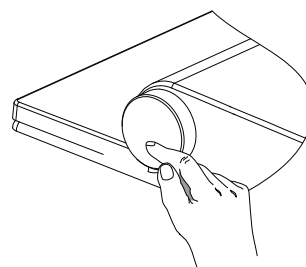

06. REINIGUNG UND WARTUNG

6.1. Toilettenreinigung



WICHTIG: Es wird empfohlen, die Toilette vor der Reinigung auszuschalten.

- Reinigen Sie die Außenseite des Produkts vorsichtig mit einem weichen, feuchten Tuch oder Schwamm.
- Verwenden Sie keine aggressiven Produkte wie Bleichmittel und Ammoniak. Verwenden Sie nur neutrale Reinigungsmittel.

- Ziehen oder schieben Sie die Kanüle nicht von Hand. Die Kanüle kann gemäß den Schritten in Abschnitt 6.3 entfernt werden.
- Wenn Sie die Toilette von innen reinigen, lassen Sie den Deckel einige Stunden lang offen, damit keine Gase in das Produkt eindringen können.
- Lassen Sie das Produkt auch nicht länger als 5 Minuten liegen, ohne die Toilette zu spülen.
- Sprühen Sie kein Wasser oder Reinigungsmittel in den Wasser- oder Luftauslass, das in die Toilette eindringt.

Toilet part	Cleaning tool	Cleaning product
Seat, cover, Nozzle.	Cotton cleaning cloth.	Neutral cleaning agent (pH 6-8), (eg. neutral cleaner).
Ceramic. Daily cleaning. Ceramic cal.	Miceofibre cleaning cloth Toilet brush.	
Remote control.	Cotton cleaning cloth.	Water.

WICHTIG: wenn die Toilette mehr als 72 Stunden lang nicht benutzt wurde, führt Sie bei der nächsten Benutzung automatisch eine Selbstreinigung durch. Dies ist im Grunde dasselbe wie bei der ersten Inbetriebnahme: das restliche Wasser im Toilettentank wird vollständig entleert, die Düse wird gereinigt und das gesamte Wasser in den Leitungen wird ebenfalls entleert. Dieser Vorgang dauert etwa 3 Minuten, während derer die Toilette nicht benutzt werden kann.

6.2. Reinigung der Fernbedienung

- Wischen Sie sie vorsichtig mit einem feuchten Tuch ab. Wenn die Fernbedienung zu stark verschmutzt ist, können Sie ein in Wasser verdünntes neutrales Reinigungsmittel verwenden.
- Entfernen Sie die Batterieabdeckungen nicht zum Reinigen.

6.3. Kanülenreinigung / Düsenwechsel

Die Kanüle wird immer automatisch vor und nach jedem Waschgang gereinigt.

Darüber hinaus wird empfohlen, die Kanüle und das Mundstück wöchentlich zu reinigen, obwohl dies so oft wie gewünscht geschehen kann.

Um die Kanüle zu entfernen und das Mundstück zu wechseln oder zu reinigen, gehen Sie wie folgt vor:

- Öffnen Sie den Deckel und setzen Sie sich
- Bewegen Sie die seitliche Taste im Uhrzeigersinn ("vorwärts").
- Die Kanüle wird mit dem Reinigungswasser aus der Kanüle herausgezogen.
- Kanüle und Mundstück reinigen
- Nach 5 Minuten wird die Düse automatisch wieder gespeichert. Sie kann auch jederzeit durch Drücken der Stop-Taste auf der Fernbedienung oder der Seitentaste gespeichert werden.

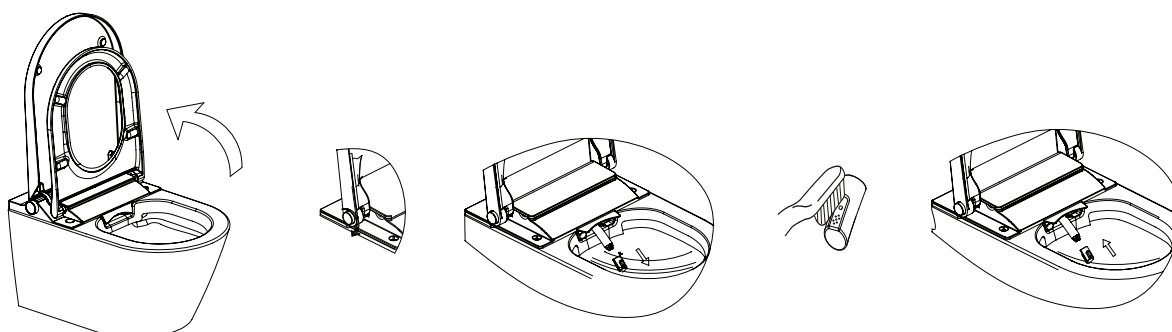

6.4. Düsenentkalkung

Die Düsenöffnungen können durch Kalkablagerungen verstopft werden. In diesem Fall verringert sich die Wasserdurchflussmenge. Um die Düse zu entkalken, weichen Sie sie etwa 1 Stunde lang in einer handelsüblichen Anti-Kalk-Flüssigkeit (Essig) ein. Abspülen und wieder einbauen.

Es wird empfohlen, diesen Vorgang alle 2 Monate zu wiederholen.

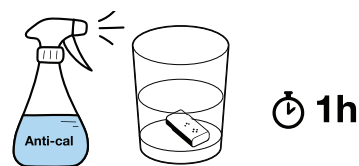

6.5. Entkalkung des Geräts



WICHTIG: Kommen Sie nicht mit den verschiedenen Entkalkungsmitteln in Berührung, da diese schwere Gesundheitsschäden verursachen können.

Es wird empfohlen, das Gerät mindestens einmal im Jahr zu entkalken. Je nach Wasserqualität des Aufstellungsortes und der Häufigkeit der Nutzung des Geräts können jedoch auch mehrere Entkalkungsvorgänge empfohlen werden.

Während des gesamten Entkalkungsvorgangs kann die Toilette mit Ausnahme der Spülvorgänge normal benutzt werden.

Der gesamte Entkalkungsvorgang dauert etwa 30 Minuten. Während dieser Zeit blinkt die blaue Umgebungsleuchte. Sobald die LED-Leuchte erlischt oder statisch bleibt (je nach Modus der Umgebungsbeleuchtung) und ein langer Piepton ertönt, ist der Entkalkungsvorgang abgeschlossen und die Waschmode können wieder verwendet werden.

Die einzelnen Schritte des Entkalkungsprozesses

- Öffnen Sie den Deckel
- Entfernen Sie den Entkalkungsdeckel. Jetzt wird ein Wasserstrahl erzeugt, der das Wasser in den Rohren entleert. Sobald die Toilette zweimal piept, bedeutet dies, dass von nun an die Entkalkungsflüssigkeit eingefüllt werden kann. Zusätzlich ertönt ein Signalton, um anzuzeigen, dass sich die Toilette im Entkalkungsmodus befindet.
- Öffnen Sie den grauen Gummiverschluss, in den die Flüssigkeit eingefüllt wird.
- Gießen Sie die empfohlene Menge von 50 ml Entkalkungsflüssigkeit ein. Überschreiten Sie auf keinen Fall 150 ml. Wenn 150 ml überschritten werden, läuft die Flüssigkeit aus dem Behälter über.
- Schließen Sie die graue Gummiabdeckung und den Entkalkungsdeckel

Hier beginnt der Entkalkungsprozess. Es ist wichtig, nochmals darauf hinzuweisen, dass die Toilette benutzt werden kann, aber NICHT die Spülung funktioniert.

Die Leuchte blinkt und zeigt damit an, dass der Vorgang läuft. Sobald dieser Vorgang abgeschlossen ist, ertönt ein langer Signalton und die Umgebungsbeleuchtung bleibt statisch, was anzeigt, dass der Vorgang abgeschlossen ist.

Enthärtungsflüssigkeiten finden Sie auf unserer Website www.mizubath.com oder Sie können uns direkt kontaktieren unter hola@mizubath.com

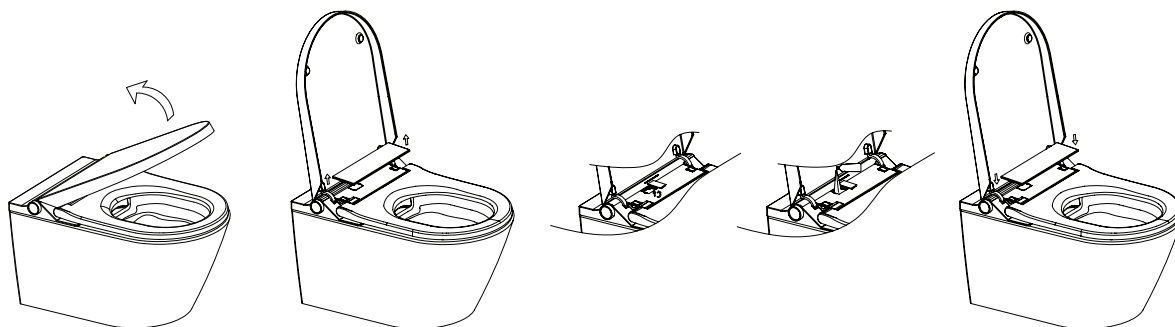

6.6. Ersatzbatterien für die Fernbedienung

Sobald die Lichter auf der Fernbedienung kontinuierlich blinken, können die Batterien ausgewechselt werden.

Öffnen Sie dazu die vordere Abdeckung der Fernbedienung und ersetzen Sie sie durch 2 AAA-Batterien, indem Sie die folgenden Schritte ausführen.

Schließen Sie die Steuerung wieder, wenn Sie fertig sind. Die Kontrollleuchten leuchten auf und zeigen damit an, dass die Steuerung betriebsbereit ist.

Wenn Sie das Gerät über einen längeren Zeitraum nicht benutzen, empfehlen wir Ihnen, die Batterien aus der Fernbedienung zu entfernen.

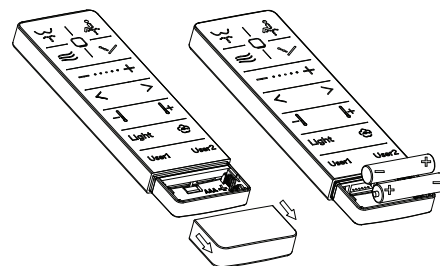

6.7. Neues Fernbedienung gekoppelt oder mehrere Toiletten mit mehreren Fernbedienungen

Wenn Sie mehrere Toiletten in einem Raum installieren möchten und jede von ihnen mit einer einzigen individuellen Steuerung betrieben werden soll.

Dazu sind die folgenden Schritte erforderlich:

- Öffnen Sie den Deckel und den Sitz der Toilette, ohne sich zu setzen, die Sie mit der vorhandenen Steuerung verbinden möchten.
- Halten Sie die Waschmaschinentaste auf der Fernbedienung für mehr als 5 Sekunden gedrückt. Die 5 Lichter auf der Fernbedienung leuchten von links nach rechts auf und es ertönt ein kurzer Piepton. Von diesem Moment an blinken alle 5 Lichter abwechselnd.
- Drücken Sie die Stop-Taste an der Seitensteuerung der Toilette und lassen Sie sie los. Die Anzeigeleuchten auf der Fernbedienung hören auf zu blinken und bleiben 2 Sekunden lang eingeschaltet. Dann ertönt ein langer Piepton und die Toilette ist mit der Fernbedienung gekoppelt.



6.8. Entleerung des Innenbehälters



GEFAHR : Schalten Sie den Strom aus und schließen Sie den Wasserhahn, bevor Sie fortfahren.

Kippen Sie den Sitz nicht vollständig um und kippen Sie ihn nicht, bevor der Innentank vollständig entleert ist.

- Halten Sie den Schalter mit einer Zange fest und drehen Sie ihn in die Position "Offen". Jetzt beginnt er sich zu entleeren.
- Wenn der Innentank entleert ist, drehen Sie ihn in die Position "Schließen" und nehmen Sie den Sitz ab; er kann nun gekippt werden.

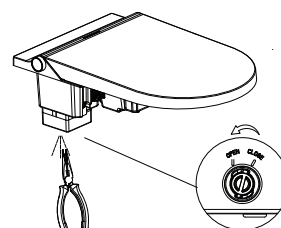
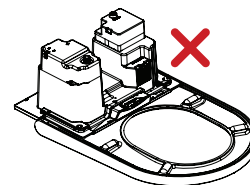

6.9. Austausch oder Erneuerung des Aktivkohlefilters



GEFAHR : Schalten Sie den Strom aus und schließen Sie den Wasserhahn, bevor Sie fortfahren.

- Entfernen Sie die Abdeckungen der Sitzbefestigungsschrauben.
- Schrauben Sie die gleiche
- Anheben des Sitzes, ohne ihn zu kippen oder zu verstellen
- Öffnen Sie die Abdeckung, um Zugang zum Filter zu erhalten.
- Entfernen Sie den Filter
- Öffnen Sie den Behälter und füllen Sie den Inhalt wieder in den Filter ein.
- Zurück in den Behälter geben und den Deckel wieder aufsetzen.
- Montieren Sie den Sitz, indem Sie die Schrauben eindrehen und die Abdeckungen anbringen.
- Schalten Sie die Stromzufuhr ein und öffnen Sie den Absperrhahn.

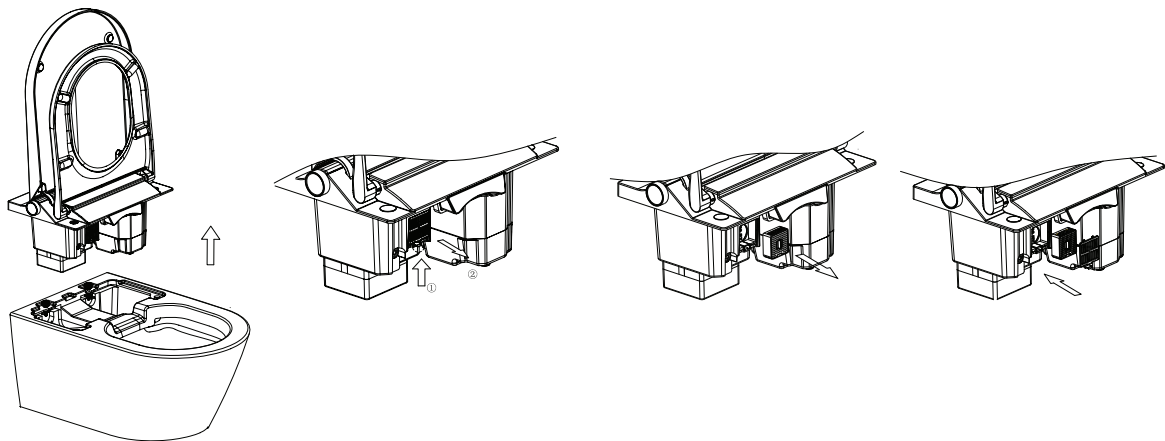

07. PROBLEMBEHEBUNG

PROBLEM	MÖGLICHE URSACHE	LÖSUNG
Waschen funktioniert nicht.	Die Stromversorgung ist möglicherweise nicht angeschlossen.	Einschalten des Geräts
	Möglicherweise ist die Wasserversorgung nicht eingeschaltet worden.	Öffnen Sie das Wassereinlassventil oder prüfen Sie, ob eine Wasserabsperrung vorhanden ist.
	PSie sitzen vielleicht nicht richtige	Setzen Sie sich auf den Sitz und stellen Sie die Position ein.
	Es darf nicht länger als 72 Stunden benutzt worden sein.	Wenn das Gerät länger als 72 Stunden nicht benutzt wird, wird die Selbstreinigung für etwa 3 Minuten aktiviert, wenn der Benutzer den Waschvorgang startet. Alle Tasten funktionieren während der Selbstreinigung nicht mehr. und kehrt nach Beendigung der
Die Kanüle wird aufbewahrt.	Der Waschzyklus dauert 3 Minuten. Die Düse wird angehalten Sprühen Sie nach 3 Minuten, dann funktiniert es wieder.	Das ist normal. Drücken Sie erneut die Taste "Waschen", um den Waschvorgang erneut zu starten.
	Möglicherweise gibt es ein Problem mit der Wasserversorgung.	Prüfen Sie, ob eine Wasserunterbrechung vorliegt.
	Es ist möglich, dass der Sitzsensor erkennt, dass der Benutzer den Sitz verlassen hat.	Einstellen der Sitzposition
Der Wasserdurchfluss ist gering.	Möglicherweise ist die Wasserdurchflussmenge zu niedrig eingestellt.	Erhöhen Sie die Durchflussmenge gemäß den Anweisungen zur Einstellung der Wasserdurchflussmenge" in der Bedienungsanleitung.
	Der Druck in der Wasserversorgung ist möglicherweise zu niedrig.	Prüfen Sie, ob der Druck der Wasserversorgung 0,07 MPa beträgt.
	Düse kann verstopft sein	Ersetzen Sie sie durch eine neue
Die Wassertemperatur ist niedrig.	Die Wassertemperatur kann auf niedrige Grade eingestellt werden..	Stellen Sie ihn auf hohe Temperaturen ein, wie unter "Einstellen der Temperatur" in der Bedienungsanleitung angegeben.
	Die Temperatur der Wasserversorgung ist möglicherweise zu niedrig.	Stellen Sie die Temperatur auf hohe Werte ein, wie unter "Einstellen der Temperatur" im Kapitel Bedienungsanleitung, oder reduzieren Sie die Durchflussmenge gemäß "Einstellung der Wasserdurchflussmenge".
Die Düse kommt langsam heraus.	Wenn die Waschfunktion gestartet wird, ist die Düse selbstreinigend. vor dem Verlassen, was nur wenige Sekunden dauert.	Das ist normal
Es kommt Wasser heraus, aber die Düse kommt nicht heraus.	Zu Beginn des Waschvorgangs reinigt sich die Düse selbst, bevor sie den Vorgang beendet. Nach Beendigung des Waschvorgangs hat sie ebenfalls diese Funktion.	Das ist normal
	Es darf nicht länger als 72 Stunden benutzt worden sein.	Das ist normal. Wenn es mehr als 72 Stunden nicht benutzt wird, wenn der Benutzer den Waschvorgang startet, Die Selbstreinigung wird für etwa 3 Minuten aktiviert.
Der Trockner funktioniert nicht.	Die Stromversorgung ist möglicherweise nicht angeschlossen	Schalten Sie den Strom ein
	Vielleicht setze ich mich nicht hin.	Setzen Sie sich auf den Sitz und stellen Sie die Position ein
	Es darf nicht länger als 72 Stunden benutzt worden sein.	Wenn das Gerät länger als 72 Stunden nicht benutzt wurde und der Benutzer den Waschvorgang aktiviert, wird die Selbstreinigung für etwa 3 Minuten aktiviert. Alle Tasten funktionieren während der Selbstreinigung nicht und kehren nach Abschluss der Selbstreinigung zum normalen Betrieb zurück.

PROBLEM	MÖGLICHE URSACHE	LÖSUNG
Die Lufttemperatur ist niedrig.	Es ist möglich, dass die Lufttemperatur zu niedrig eingestellt ist.	Stellen Sie die Lufttemperatur gemäß dem Abschnitt "Temperatureinstellung" in der Bedienungsanleitung auf eine hohe Stufe.
	Der Lufterhitzer funktioniert nicht richtig.	Kontakt zum technischen Support von Mizubath.
Die Innenbeleuchtung ist ausgeschaltet.	Sie befinden sich vielleicht in einer sehr hellen Umgebung	Wenn das Nachtlicht auf den Smart-Modus eingestellt ist, schaltet es sich in sehr hellen Umgebungen nicht ein.
	Es ist möglich, dass die Nachtlichtfunktion deaktiviert ist.	Aktivieren Sie die Nachtlichtfunktion und stellen Sie den Nachtlichtmodus unter "Lichteinstellungen" ein der Betriebsanleitung.
Die Innenbeleuchtung ist immer eingeschaltet.	Vielleicht befinden Sie sich in einer dunklen Umgebung.	Wenn das Nachtlicht auf den Smart-Modus eingestellt ist, ist es in dunklen Umgebungen immer eingeschaltet.
	Es ist möglich, dass die Seitentaste durch etwas verdeckt wird.	Entfernen Sie alle Hindernisse rund um den Knopf.
	Es ist möglich, dass das Nachtlicht auf Dauerbetrieb eingestellt ist.	Stellen Sie den Nachtlichtmodus gemäß "Lichteinstellungen" in der Gebrauchsanweisung ein.
Während des Waschens wird die Kanüle automatisch aufbewahrt.	Die Düse kehrt nach 5 Minuten Waschen in ihre Ausgangsposition zurück.	Das ist normal.
	Möglicherweise haben Sie versehentlich die "Stopp"-Taste gedrückt.	Die manuelle Reinigung wird beendet, wenn die Fernbedienung oder die Taste "Stop" auf der Fernbedienung oder die Seitentaste gedrückt wird.
	Es ist möglich, dass der Sitzsensor erkennt, dass der Sitz geschlossen ist.	Senken Sie den Sitz während der manuellen Reinigung nicht ab.
Die Fernbedienung funktioniert nicht.	Möglicherweise befinden sich keine Batterien in der Fernbedienung.	Legen Sie die richtigen Batterien in die Fernbedienung ein.
	Die Batterie ist möglicherweise zu schwach.	Wenn die Batterie sehr schwach ist, blinkt die Grad-LED. Ersetzen Sie die Batterie.
	Der Code der Toilette und der Fernbedienung sind möglicherweise nicht identisch.	Stellen Sie den Fernbedienungscode richtig ein. Siehe Abschnitt 6.7.
Piepsende Geräusche, während die Toilette läuft.	Es ertönt ein kurzer Piepton, wenn es sich setzt, und ein langer Piepton, wenn es angehoben wird. Außerdem ertönt ein kurzer Piepton, wenn das Bidet Befehle empfangen hat.	Das ist normal. Sie können den Ton ausschalten. Siehe "Toneinstellungen".
Das Licht um die Seitentaste blinkt zweimal und die Toilette piept zweimal.	Die Wassertemperatur ist möglicherweise zu hoch.	Schalten Sie das Gerät aus und schließen Sie die Wasserzufuhr, verwenden Sie das Produkt nicht mehr und wenden Sie sich an den technischen Kundendienst von Mizubath.
Das Licht um den Controller blinkt ständig.	Möglicherweise gibt es ein Problem mit dem Produkt.	Prüfen Sie, ob die Strom- und Wasserversorgung normal ist, schalten Sie den Strom aus und starten Sie das Gerät neu. Wenn die Toilette immer noch nicht funktioniert, wenden Sie sich an den technischen Kundendienst von Mizubath.

08. TECHNISCHE MERKMALE

Modell	Elum wandhängende Toilette	
Stromversorgung	220-240V	
Frequenz	50/60 Hz	
Strom	950 W	
Länge des elektrischen Kabels	1.8 m	
Wasserdruck	0,07 - 0,75 MPa (0,7-7,5 Bar)	
Temperatur in der Umgebung	4-40°C	
Temperatur des Umgebungswassers	4-35°C	
Waschen	Wasserverbrauch	350 - 650 ml/min
	Höhe der Wassertemperatur	31-39 °C
	Waschzeit	3 Minuten
	Leistung des Wassererhitzers	1200W
	Verbindung	G 3/8
Trocknen	Luftgeschwindigkeit	> 4 m/sec
	Leistung des Trockners	350 W
	Trocknungszeit	3 Minuten
	Temperatur Luft	35 - 50 °C
Deodorant	Typologie	Kieselalgen
	Zeit Dauer	15 Minuten
Fernsteuerung	Frequenz	2460 MHz
	Akku-Typ	2x 1,5 V AAA
Nettogewicht	35 Pfund	
Abmessungen	596 x 385 x 386 mm	

09. ENTSORGUNG VON ELEKTRO- UND ELEKTRONIKGERÄTEN

Mizu Technologies engagiert sich für die Umwelt. Bitte helfen Sie uns, indem Sie dieses Produkt am Ende seiner Lebensdauer auf verantwortungsvolle Weise entsorgen, um zu verhindern, dass bestimmte Stoffe, die in elektrischen oder elektronischen Produkten enthalten sind, Ihre Gesundheit schädigen und die Umwelt.

Das oben und auf dem Produkt abgebildete Symbol der durchgestrichenen Mülltonne auf Rädern bedeutet, dass das Produkt nicht mit dem Hausmüll entsorgt werden darf. Am Ende der Lebensdauer des Produkts muss es bei den von den Behörden Ihres Landes dafür eingerichteten Rücknahmestellen oder bei dem Händler abgegeben werden, bei dem Sie ein neues Produkt kaufen, das diesem Gerät entspricht oder die gleichen Funktionen wie dieses Gerät erfüllt. Die letztgenannte Möglichkeit ist in einigen Ländern möglicherweise nicht gegeben. Erkundigen Sie sich daher bei den Behörden Ihres Landes nach den verfügbaren Rücknahmesystemen und den Ihrem Wohnort nächstgelegenen Sammelstellen. Auf diese Weise können Sie durch die Wiederverwendung und das Recycling von Elektro- und Elektronikgeräten

MODEL OVERZICHT

Elum wandtoiletmodel

1. Afstandsbediening
2. Deksel
3. Zetel
4. Canule reinigen
5. Afdekking ontkalkingssysteem
6. Besturing van de zijandrijving

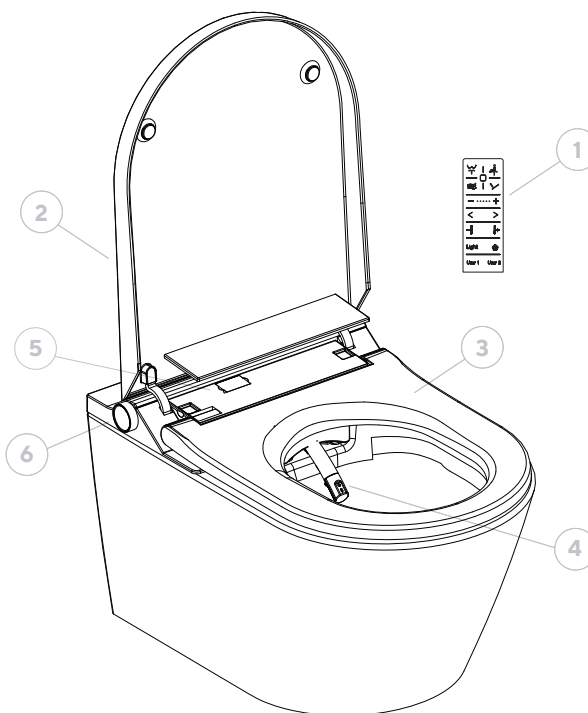

Afstandsbediening

1. Anaal/voorwaarts wassen
2. Perineaal wassen / Vrouw
3. Drogen
4. Massagemodus
5. Stoppen
6. Regulering water- & luchtintensiteit (+/-)
7. Aanpassing canuleposititie (<>)
8. Water- en luchttemperatuurregeling
9. Led-licht
10. Deodoriseringsmodus
11. Gebruikers 1&2

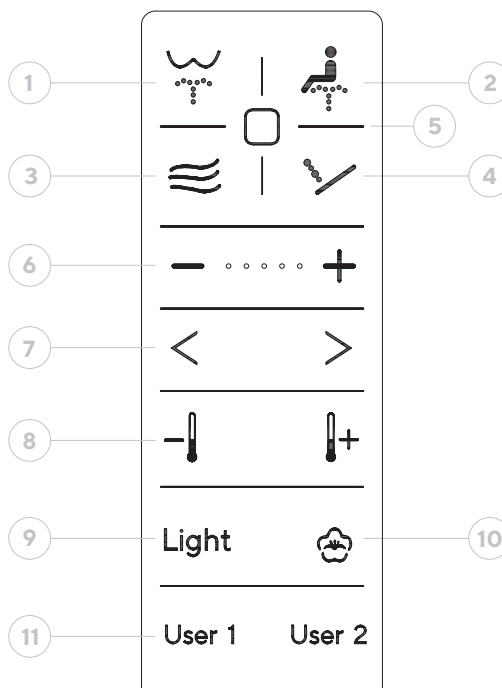

Zij-knop

1. Anale/voorste wasbeurt / Regeling -
2. Perineaal wassen / Vrouwelijk / Reglement +
3. Drogen / Stoppen

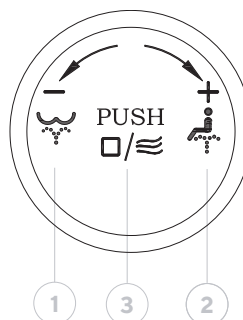

INDEX

01. Inleiding	114	5.3.Instelling watertemperatuur	120
02. Beveiliging	114	5.3.1.Vanaf de afstandsbediening	120
2.1.Algemene waarschuwingen	114	5.3.2.Van de zijknop	120
2.2.Op verpakking	115	5.4.Luchtintensiteitsaanpassing droogfunctie	120
2.3.Op het toilet	115	5.4.1.Vanaf de afstandsbediening	120
2.4.Op de zitting en deksel	115	5.4.2.Van de zijknop	120
03. Implementatie	115	5.5.Luchttemperatuur instelling droogfunctie	120
3.1.Ee tappen	116	5.5.1.Vanaf de afstandsbediening	120
3.2.Algemene overwegingen	116	5.5.2.Van de zijknop	121
3.2.1.Zitten in de stoel	116	5.6.Led nachtlucht instelling	121
3.2.2.Opstaan uit de stoel	116	5.6.1.Vanaf de afstandsbediening	121
3.3.Fabrieksreset	116	5.6.2.Van de zijknop	121
04. Functies	116	5.7.Instelling led omgevingslicht	121
4.1.Anale of posterieure lavage	116	5.8.Gebruikersinstelling	122
4.1.1.Vanaf de afstandsbediening	116	5.8.1.Gebruikersvoorkeuren vastleggen	122
4.1.2.Van de zijknop	117	5.8.2.Opnamemodi gebruiken	122
4.2.Perianaal of vrouwelijk wassen	117	5.9.Geluidsinstellingen	122
4.2.1.Vanaf de afstandsbediening	117	5.10.Toilet sluiting	122
4.2.2.Van de zijknop	117	06. Reiniging en onderhoud	122
4.3.Massagemodus	118	6.1.Toiletreiniging	122
4.4.Drogen	118	6.2.De afstandsbediening reinigen	123
4.4.1.Vanaf de afstandsbediening	118	6.3.Canule reinigen / mondstuk vervangen	123
4.4.2.Van de zijknop	118	6.4.Sproeier ontkalken	124
4.5.Deodoriser	118	6.5.Ontkalking van het apparaat	124
4.5.1.Vanaf de afstandsbediening	118	6.6.Vervangende batterijen afstandsbediening	125
4.5.2.Van de zijknop	118	6.7. Nieuwe bediening gekoppeld of meerdere toiletten met meerdere bedieningen	125
4.6.Stop	119	6.8.De binnentank legen	125
4.6.1.Vanaf de afstandsbediening	119	6.9.Vervanging of vernieuwing van het actieve koelfilter	126
4.6.2.Van de zijknop	119	07. Probleemoplossing	127
05. Instellingen	119	08. Technische kenmerken	128
5.1.Afstelling canulepositie	119	09. Verwijdering van elektrische en elektronische apparatuur	128
5.2.Waterintensiteit aanpassen	119		
5.2.1.Vanaf de afstandsbediening	119		
5.2.2.Van de zijknop	119		

01. INLEIDING

Lees deze gedrukte handleiding zorgvuldig door voor een correct gebruik van dit product. Bewaar de handleiding ergens zodat u deze later kunt raadplegen.

02. BEVEILIGING

Het niet opvolgen van de veiligheidsinstructies in deze handleiding kan onder bepaalde omstandigheden leiden tot ernstige ongelukken.

Elk van deze punten is uiterst belangrijk voor de veiligheid en moet strikt worden nageleefd.

In het geval van een ongeluk door verkeerd of oneigenlijk gebruik, is mizu technologies niet aansprakelijk voor enige schade.

2.1. Algemene waarschuwingen

- Het is niet geschikt voor gebruik door personen (inclusief kinderen) met beperkte fysieke, zintuiglijke of mentale capaciteiten of gebrek aan ervaring of kennis in het gebruik ervan, tenzij zij voor hun veiligheid onder toezicht staan van een verantwoordelijke persoon of instructies hebben gekregen over het gebruik ervan.
- Zorg ervoor dat kinderen niet met het apparaat spelen.
- Verlaat de stoel niet terwijl de reinigingsfuncties actief zijn.
- Dompel de afstandsbediening niet onder in vloeistoffen. Leg de afstandsbediening op de voet als u deze niet gebruikt om te voorkomen dat deze valt.
- Neem de instructies van de fabrikant in acht bij het gebruik van reinigingsmiddelen.
- Als u reinigingsmiddelen gebruikt om het toilet schoon te maken, spoel het toilet dan door en verwijder het binnen 5 minuten, waarbij u de toiletbril en het deksel open laat. Als er stoom van een toiletreiniger in de hoofdunit terechtkomt, kan dit een storing veroorzaken.
- Sluit bij een waterlek automatisch de kraan en schakel de stroomtoevoer uit.
- Gebruik geen stoelverhoger voor kinderen of volwassenen als je de slimme toiletfuncties gaat gebruiken.

2.2. Op verpakking

- Laat kinderen niet spelen met verpakkingsmateriaal. Plastic zakken of verpakkingsmateriaal kunnen verstikkingsgevaar opleveren.
- Bewaar verpakkingsmateriaal op een veilige plaats of voer het af volgens de milieuvoorschriften voor recycling.

2.3. Op het toilet

- Gebruik het apparaat niet als het beschadigd is. Haal indien mogelijk de stekker uit het stopcontact en neem contact op met de technische dienst van mizu technologies.
- Open het apparaat niet. Bevat geen onderdelen die door de gebruiker kunnen worden gerepareerd of onderhouden.
- Geen aanpassingen of extra installaties. Aanpassingen zijn levensgevaarlijk.
- Alleen gekwalificeerde personen met de juiste opleiding en autorisatie mogen deze reparaties uitvoeren met originele reserveonderdelen.
- Gebruik het apparaat niet langer dan de ingestelde tijd per cyclus. Dit kan de natuurlijke balans van het lichaam verstoren.
- Raadpleeg de tabel voor het oplossen van problemen als er een storing optreedt.

- Plas niet in het apparaat en gooi geen water of schoonmaakmiddelen in het apparaat of in de stekker. Dit kan brand, elektrische schokken of kortsluiting veroorzaken en vlekken of storingen veroorzaken.
- Blokkeer de openingen van het product niet en steek er geen voorwerpen in. Houd de luchtinlaat vrij van pluizen.
- Laat geen open vlammen, kaarsen, sigaretten of dergelijke achter op het product. Gooi geen brandbare voorwerpen in het toilet.
- Buig, trek of verdraai de voedingskabel niet.
- Sluit geen andere elektrische apparaten aan op hetzelfde stopcontact als dit toilet.
- Personen die een medische behandeling of therapie ondergaan in deze lichaamsgebieden moeten hun arts raadplegen voordat ze deze producten gebruiken.
- Als de temperatuur in het bad lager is of zal zijn dan 0°C, moeten de tank en het toilet worden gelegeerd om te voorkomen dat het product bevroert en de leidingen barsten, wat ook kan leiden tot waterlekage.
- Als het product gedurende langere tijd niet wordt gebruikt, haal dan de stekker uit het stopcontact en maak de tank leeg.

2.4. Op de zitting en deksel

- Het product wordt standaard geleverd met een slow-down vergrendelingssysteem voor de zitting en het deksel.
- Druk niet met de hand op een van deze onderdelen omdat dit de werking van de schokdemper, de onderdelen die het zachte sluiten van het zadel en de klep vergemakkelijken, kan beschadigen.
- Plaats geen lading of voorwerpen op de toiletbril. **Niet op de stoel gaan zitten of erop klimmen.**

03. IMPLEMENTATIE

3.1. Eerste stappen

- 1 Plaats de batterijen in de afstandsbediening.
- 2 Open waterkraan
- 3 Indien rechtstreeks aangesloten op het lichtnet of in een stopcontact.
 - De canule komt naar buiten en reinigt zichzelf de eerste keer dat hij wordt geplaatst.
 - Als het toilet langer dan 5 dagen niet gebruikt is, spoel dan de binnentank door om te voorkomen dat er bacteriën in het water komen.
 - Aan het einde van het proces klinkt een pieptoon om aan te geven dat het toilet klaar is voor gebruik.

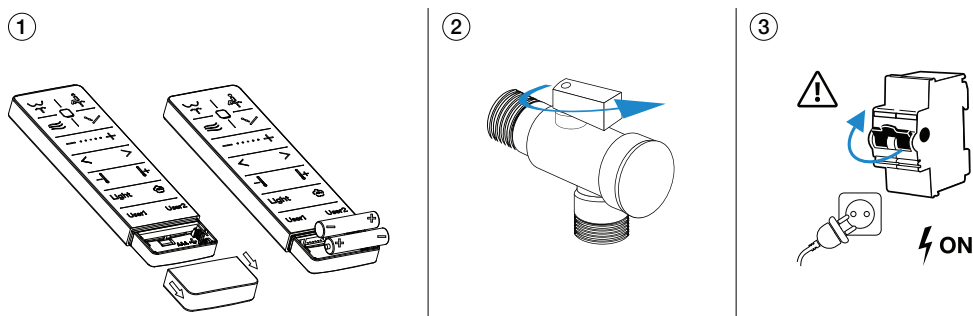

3.2. Algemene overwegingen

3.2.1. Zittend op de stoel

- De warmwaterbereiding wordt gestart. De functies kunnen op elk gewenst moment worden geactiveerd, maar als ze te snel worden geactiveerd, hebben ze geen tijd gehad om voor te verwarmen tot de ingestelde temperatuur. Daarom wordt een minimale voorverwarmingstijd van 5 seconden aanbevolen vanaf het moment dat de gebruiker gaat zitten tot het moment dat een waterfunctie wordt geactiveerd.
- Basisinstellingen worden automatisch geactiveerd
- Douche/wasfunctie is geactiveerd

3.2.2. Opstaan uit de stoel

- Douche/wasfunctie is gedeactiveerd
- De droogfunctie is gedeactiveerd
- De kop wordt gespoeld en opgevangen door te wassen.

3.3. Fabrieksreset

Nadat u nieuwe batterijen in de besturingseenheid hebt geplaatst en tijdens de eerste minuut, houdt u de stop-knop langer dan 5 seconden ingedrukt totdat u een lange pieptoon hoort in het toilet. Het toilet wordt dan teruggezet naar de fabrieksinstellingen.

04. FUNCTIES

4.1. Anale of posterieure lavage

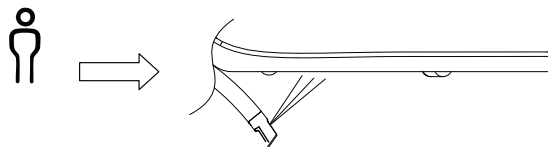

4.1.1. Vanaf de afstandsbediening

Voorwaarde: u moet op het toilet zitten. Het toilet maakt een geluidssignaal om aan te geven dat de sensor de zittende gebruiker herkent.



Druk op de knop backwash op de afstandsbediening.

De tuit komt naar buiten en wordt gewassen tijdens het proces, dat ongeveer 5 seconden duurt. Het mondstuk komt uit in de laatst gebruikte positie en temperatuur. Voordat het eigenlijke wasproces begint, komt het water eruit met een lagere druk zonder de gebruiker aan te raken, zodat het opwarmt voordat het volledig operationeel wordt.

Het water wordt weggespoeld door de achterste opening in de kop van de canule.

Begin altijd in een vaste waspositie gedurende 10 seconden en schakel dan over op mobiel gedurende nog eens 20 seconden. Ga na deze tijd terug naar de vaste positie tot het einde van het proces.

De oscillerende was kan opnieuw worden geactiveerd door nogmaals op de terugspoelknop te drukken.

Na 3 minuten stopt het wassen. Het kan op elk moment worden gestopt door op de stop-knop te drukken.

4.1.2. Van de zijknop

Voorwaarde: u moet op het toilet zitten. Het toilet maakt een geluidssignaal om aan te geven dat de sensor de zittende gebruiker herkent.

Activeer de wasbeurt door de knop tegen de klok in ("naar achteren") te draaien.

Het wasproces is hetzelfde als hierboven beschreven.

Na 3 minuten stopt het wassen. Het kan op elk moment worden gestopt door op de stop-knop op de zijknop zelf te drukken.

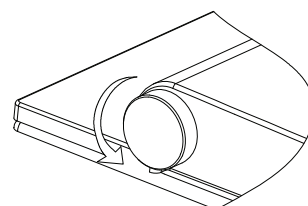

4.2. Perinaal of vrouwelijk wassen

4.2.1. Vanaf de afstandsbediening



Voorwaarde: u moet op het toilet zitten. Het toilet maakt een geluidssignaal om aan te geven dat de sensor de zittende gebruiker herkent.

Druk op de toets female wash op de afstandsbediening.

De tuit komt naar buiten en wordt gewassen tijdens het proces, dat ongeveer 5 seconden duurt. Het mondstuk komt uit in de laatst gebruikte positie en temperatuur. Voordat het eigenlijke wasproces begint, komt het water eruit met een lagere druk zonder de gebruiker aan te raken, zodat het opwarmt voordat het volledig operationeel wordt.

Het water wordt naar buiten gespoeld door de uitlaat met meer gaten aan de voorkant van de kop van de canule, zodat de straal subtieler is en het water meer verspreid wordt.

Begin altijd in een vaste waspositie gedurende 10 seconden en schakel dan over op mobiel gedurende nog eens 20 seconden. Ga na deze tijd terug naar de vaste positie tot het einde van het proces.

De oscillerende was kan opnieuw worden geactiveerd door nogmaals op de terugspoelknop te drukken.

Na 3 minuten stopt het wassen. Het kan op elk moment worden gestopt door op de stop-knop te drukken.

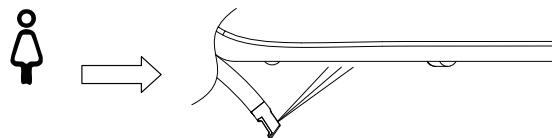

4.2.2. Van de zijknop

Voorwaarde: u moet op het toilet zitten. Het toilet maakt een geluidssignaal om aan te geven dat de sensor de zittende gebruiker herkent.

Activeer de wasbeurt door de knop rechtersom te draaien (naar "vooruit").

Het wasproces is hetzelfde als hierboven beschreven.

Na 3 minuten stopt het wassen. Het kan op elk moment worden gestopt door op de stop-knop op de zijknop zelf te drukken.

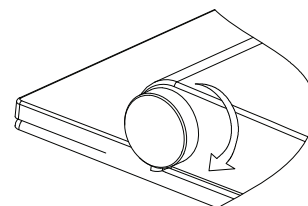

4.3. Massagemodus

Voorwaarde: je moet op het toilet zitten en een van de twee spoelmodi moet actief zijn: achterwaarts of achterwaarts.

Eenmaal gestart kunnen de watertemperatuur, de positie van de sproeier en de waterdruk worden aangepast zoals beschreven in het hoofdstuk instellingen.



De verschillende massagestanden worden bereikt door herhaaldelijk op de knop te drukken en worden aangegeven door een lichtcode op de afstandsbediening zelf.

- Als je één keer op de massageknop drukt, gaat er een lampje branden op de handbediening en wordt de oscillerende modus geactiveerd waarin de canule herhaaldelijk en eindeloos heen en weer beweegt.
- Door twee keer op de massageknop te drukken, gaan twee lampjes op de afstandsbediening branden en wordt de pulserende massage geactiveerd. Bij deze massage staat de canule altijd in een vaste positie, het water neemt toe en af in intensiteit in afwisselende cycli om de doorbloeding van het gebied te bevorderen.
- Door drie keer op de massageknop te drukken, gaan er drie lampjes op de bediening branden en wordt de combinatie van oscillerende en pulserende massage tegelijkertijd geactiveerd.

Door nogmaals op de massageknop te drukken, keert u terug naar de normale wasmodus.

Massage Mode	Lights on the remote control
Oscillating mode	●
Pulsating mode	● ●
Combined mode	● ● ●

4.4. Drogen

4.4.1. Vanaf de afstandsbediening

Voorwaarde: Op het toilet zitten en een van beide spoelfuncties kunnen gebruiken (waarbij het spoelen wordt gestopt en het drogen wordt geactiveerd) of het toilet in ruststand zetten (waarbij direct de droogmodus wordt geactiveerd).



Als u op de knop dry drukt, wordt het droogproces geactiveerd op de laatst opgeslagen temperatuur en intensiteit. Het droogproces duurt 3 minuten.

De luchttemperatuur en luchtintensiteit kunnen worden aangepast zoals beschreven in het betreffende gedeelte van het hoofdstuk instellingen.

Als je op de stop-knop drukt, stopt de modus automatisch.

4.4.2. Van de zijknop

Voorwaarde: Op het toilet zitten en een van beide spoelfuncties kunnen gebruiken (waarbij het spoelen wordt gestopt en het drogen wordt geactiveerd) of het toilet in ruststand zetten (waarbij direct de droogmodus wordt geactiveerd).

Als u op het midden van de zijknop drukt, wordt de droogstand geactiveerd op de laatst opgeslagen temperatuur en intensiteit. Na 3 minuten wordt de droogstand automatisch uitgeschakeld.

De luchttemperatuur en luchtintensiteit kunnen worden aangepast zoals beschreven in het betreffende gedeelte van het hoofdstuk instellingen.

Als u nogmaals op het midden van de zijknop drukt, stopt de droogmodus.

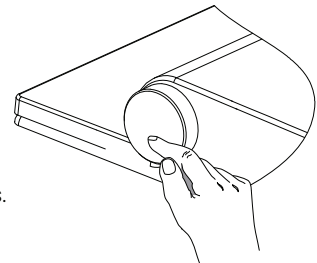

4.5. Deodoriser

4.5.1. Vanaf de afstandsbediening

De smart-modus van het ontgeuringssysteem is standaard altijd ingeschakeld. Deze modus wordt geactiveerd zodra het toilet detecteert dat een gebruiker zit en stopt automatisch 1 minuut nadat de gebruiker het toilet heeft verlaten.

Als er 15 minuten lang niet wordt doorgespoeld of met hete lucht wordt gedroogd, maar de gebruiker wel zit, wordt de geurverdrivende functie gedeactiveerd. Om de functie na deze tijd opnieuw te activeren, moet de gebruiker opstaan en de toiletbediening opnieuw activeren.



De smart-modus van de geurverdriver kan worden geactiveerd of gedeactiveerd met de afstandsbediening.

Als je één keer op de knop deodorisator drukt, wordt deze gedeactiveerd en gaat er een lampje branden op de afstandsbediening.

Als je nogmaals op de knop deodorisator drukt, verschijnen er twee lampjes op de afstandsbediening om aan te geven dat de smart-modus opnieuw geactiveerd is.

Deodoriser mode	Lights on the remote control
Deodoriser off	●
Deodoriser Smart mode on	● ●

4.5.2. Van de zijknop

Voorwaarde: op het toilet zitten en geen van de spoel- of droogfuncties is actief.

Als je de zijknop ingedrukt houdt en niet loslaat en tegen de klok in (naar "achteren") draait, wordt de geurverdriver gedeactiveerd. Rechtsom draaien (naar "voren") activeert de geurverdriver.

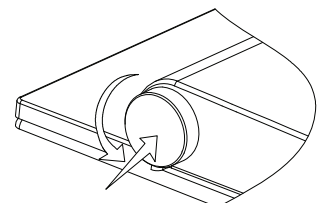

4.6. Stop

4.6.1. Vanaf de afstandsbediening

Voorwaarde: op het toilet zitten en een van de spoel- of droogfuncties is actief.



Druk op elk moment op de knop stop op de bediening.

4.6.2. Van de zijknop

Voorwaarde: op het toilet zitten en een van de spoel- of droogfuncties is actief.

Druk op het midden van de zijknop tot de bediening stopt.

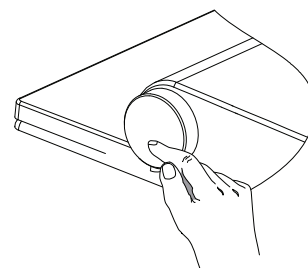

05. INSTELLINGEN

5.1. Afstelling canulepositie

Eerste vereiste: je moet op het toilet zitten en een van de twee spoelingen (achterste of vrouwelijke) moet actief zijn.

Bij het opstarten van het toilet komt de canule altijd uit in positie 5, dat is de positie waarbij de canulearm het meest is uitgestrekt.



< > Door op de knoppen < > op de afstandsbediening te drukken, beweegt u de canule vooruit of achteruit door de 5 posities van de canule,

Deze instelling kan alleen met de afstandsbediening worden gemaakt.

5.2. Waterintensiteit aanpassen

5.2.1. Vanaf de afstandsbediening

Voorwaarde: zittend en een van de twee wasmodi in werking: posterieur of vrouwelijk.



- + De afstandsbediening activeert automatisch de mogelijkheid om de waterintensiteit of het debiet te wijzigen door op de +/- knoppen te drukken.

5.2.2. Van de zijknop

Voorwaarde: zittend en een van de twee wasmodi in werking: posterieur of vrouwelijk.

Als je de zijknop niet indrukt en naar voren draait (met de klok mee), wordt de waterintensiteit verhoogd. En tegen de klok in ("achteruit") verlaagt de waterintensiteit.

Elke keer dat het waterniveau wordt verhoogd of verlaagd, klinkt er een pieptoon.

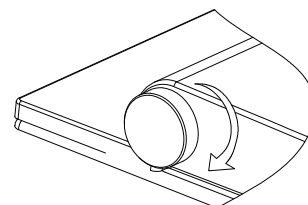

5.3. Instelling watertemperatuur

5.3.1. Vanaf de afstandsbediening

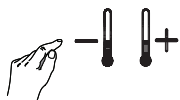

Voorwaarde: zittend en een van de twee wasmodi in werking: posterieur of vrouwelijk.

De afstandsbediening activeert automatisch de mogelijkheid om de watertemperatuur te wijzigen door op de temperatuurknoppen te drukken.

5.3.2. Van de zijknop

Voorwaarde: zittend en een van de twee wasmodi in werking: posterieur of vrouwelijk.

Als je de zijknop ingedrukt houdt en naar voren draait (met de klok mee), wordt de watertemperatuur verhoogd. Ingedrukt houden en linksom draaien ("naar achteren") verlaagt de watertemperatuur.

Telkens wanneer de watertemperatuur stijgt of daalt, klinkt er een pieptoon.

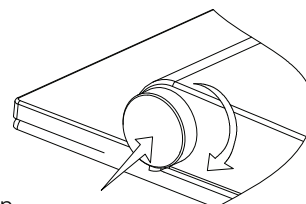

5.4. Luchtintensiteitsaanpassing droogfunctie

5.4.1. Vanaf de afstandsbediening

Voorwaarde: op het toilet zitten en de toiledroogstand uitvoeren.



— + Automatisch (in de droogstand) worden de +/- knoppen geactiveerd om de intensiteit van de luchtstraal te regelen.

5.4.2. Van de zijknop

Voorwaarde: op het toilet zitten en de toiledroogstand uitvoeren.

Zonder te drukken en door de zijknop naar voren (met de klok mee) te draaien, wordt de luchtintensiteit verhoogd. Tegen de klok in (achteruit) verlaagt de luchtintensiteit.

Er klinkt een pieptoon voor elk niveau omhoog of omlaag van de luchtintensiteit.

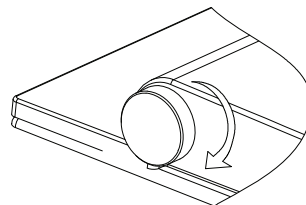

5.5. Luchttemperatuur instelling droogfunctie

5.5.1. Vanaf de afstandsbediening

Voorwaarde: zittende positie en toiledroogstand in werking.



Automatisch (in de droogstand) worden de temperatuurknoppen geactiveerd op de afstandsbediening.

Als je vanaf hier wilt terugkeren naar de wasmodus, zijn er twee opties: wachten tot de droogmodus na 3 minuten is afgelopen en het wasproces vanaf het begin starten of direct op een van de twee wasknoppen drukken. In dit geval stopt het drogen en wordt de wasmodus opnieuw geactiveerd.

5.5.2. Van de zijknop

Voorwaarde: zittende positie en toiledroogstand in werking.

Als je de zijknop ingedrukt houdt en naar voren draait (met de klok mee), wordt de luchttemperatuur verhoogd. Ingedrukt houden en linksom draaien ("naar achteren") verlaagt de luchttemperatuur.

Telkens wanneer de watertemperatuur stijgt of daalt, klinkt er een pieptoon.

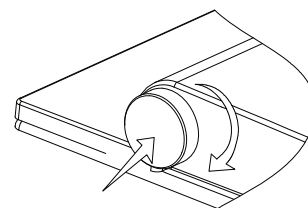

5.6. Led nachtlicht instelling

5.6.1. Vanaf de afstandsbediening

De modus altijd aan is standaard ingeschakeld.



Light

Door herhaaldelijk op de toets light op de afstandsbediening te drukken, kun je kiezen tussen de verschillende verlichtingsmodi. Dit wordt ook weergegeven met een lichtcode op de afstandsbediening zelf.

- Als u hier eenmaal op drukt, gaat er een lampje branden op de afstandsbediening om aan te geven dat de lichtmodus is uitgeschakeld.
- Als u twee keer drukt, gaan er twee lampjes branden op de afstandsbediening en wordt de modus altijd aan geactiveerd.
- Als je drie keer drukt, gaan er drie lampjes branden op de afstandsbediening en wordt de smart-modus geactiveerd. Deze modus houdt in dat het licht altijd aan is als het donker is in de badkamer, terwijl het uitgaat als het licht fel is.

Light mode	Lights on the remote control
Light mode off	●
Light always on	● ●
Smart mode	● ● ●

5.6.2. Van de zijknop

Voorwaarde: er mag niemand op het toilet zitten.

Door de zijknop "terug" tegen de klok in te draaien, blader je door de 3 verlichtingsmodi: uit, altijd aan en slimme modus. Tussen elke modus hoort u een pieptoon. Wanneer u de laatste modus bereikt en verder draait, wordt dezelfde cyclus van modi herhaald.

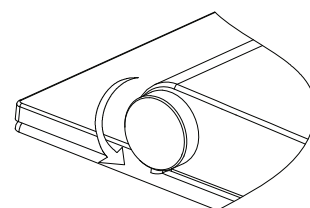

5.7. Instelling led omgevingslicht

Het omgevingslicht is standaard altijd aan.

Voorwaarde: zit en gebruik geen van de modi, niet wassen en niet drogen.

Houd de zijknop van het toilet 6 seconden ingedrukt. Hierdoor wordt zowel het omgevingslicht als de zijknop zelf uitgeschakeld.

Houd nog eens 6 seconden ingedrukt om de verlichting weer aan te zetten.

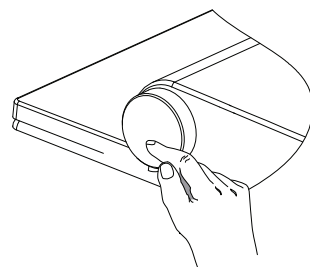

5.8. Gebruikersinstelling

5.8.1. Gebruikersvoorkeuren vastleggen

Voorwaarde: op het toilet zitten en een van de twee spoelstanden of de droogstand bedienen.

Stel de waterintensiteit, watertemperatuur en sproeierpositie vooraf af op de voorkeur van de gebruiker, of de luchttemperatuur en het vermogen in de droogfunctie.



User 1 Zodra dit is gebeurd, houdt u de knop gebruiker 1 of gebruiker 2 langer dan 3 seconden ingedrukt. U hoort een pieptoon en de voorkeuren worden vastgelegd.

User 2

5.8.2. Opnamemodi gebruiken

Voorwaarde: zitten en niet in een van de was- of droogstanden staan.



User 1 Activeer altijd eerst de user 1 of user 2 knop en daarna de juiste was- of droogmodusknop. De water- of luchttemperatuur, de water- of luchtintensiteit en de positie van de sproeier worden geregistreerd in die gebruiker.

User 2

Als er maar één gebruiker in het huishouden is, kun je gebruiker 1 gebruiken voor de wasvoorkeuren en gebruiker 2 voor het drogen. Of als je een vrouw bent, gebruik je gebruiker 1 voor het wassen van de vrouw en gebruiker 2 voor de volgende wasbeurt.

5.9. Geluidsinstellingen

Het geluid staat standaard altijd aan. Dit betekent dat het toilet piept telkens wanneer het een commando ontvangt.

Vereiste: niet op het toilet zitten.

Door de knop aan de zijkant van het toilet ingedrukt te houden en rechtsom te draaien ("naar voren") wordt de geluidsmodus geactiveerd. Als u de knop ingedrukt houdt en linksom draait (naar "achteren") worden alle toiletgeluiden uitgeschakeld.

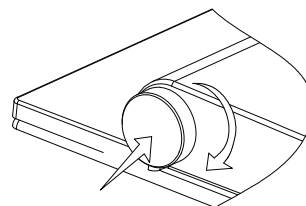

5.10. Toilet sluiting

Voorwaarde: niet op het toilet zitten.

Houd de knop aan de zijkant van het toilet langer dan 6 seconden ingedrukt. Hierdoor wordt het toilet volledig uitgeschakeld.

Als de zijknop langer dan 6 seconden ingedrukt wordt gehouden (zonder te gaan zitten), wordt het toilet weer ingeschakeld. In dit geval begint het proces alsof het vanaf nul zou beginnen, zoals uitgelegd aan het begin van deze handleiding: het water in het circuit wordt gereinigd, de canule wordt gereinigd, enz.

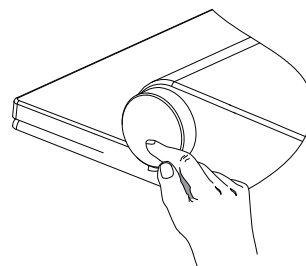

06. REINIGING EN ONDERHOUD

6.1. Toiletreiniging



BELANGRIJK: het wordt aanbevolen om het toilet uit te schakelen voordat u het schoonmaakt.

- Reinig de buitenkant van het product voorzichtig met een zachte, vochtige doek of spons.
- Gebruik geen agressieve producten zoals bleekmiddelen en ammoniak. Gebruik alleen neutrale schoonmaakmiddelen
- Trek of duw niet met de hand aan de canule. De canule kan worden verwijderd door de stappen in paragraaf 6.3 Te volgen.

- Laat bij het schoonmaken van de binnenkant van het toilet het deksel een paar uur open om te voorkomen dat er gasen in het product komen.
- Laat het product ook niet langer dan 5 minuten staan zonder het toilet door te spoelen.
- Besproei de water- of luchtuitlaat niet met water of schoonmaakmiddelen die in het toilet binnendringen.

Toilet part	Cleaning tool	Cleaning product
Seat, cover, Nozzle.	Cotton cleaning cloth.	Neutral cleaning agent (pH 6-8), (eg. neutral cleaner).
Ceramic. Daily cleaning.	Micofibre cleaning cloth Toilet brush.	
Ceramic cal.		
Remote control.	Cotton cleaning cloth.	Water.

 **BELANGRIJK** : als het toilet langer dan 72 uur niet is gebruikt, zal het bij het volgende gebruik automatisch een zelfreiniging uitvoeren. Dit is in principe hetzelfde als de eerste keer opstarten: het resterende water in de toilettank wordt volledig gelegegd; de sproeikop wordt gereinigd en al het water in de leidingen wordt ook gelegegd. Dit hele proces duurt ongeveer 3 minuten en gedurende deze tijd kan het toilet niet worden gebruikt.

6.2. De afstandsbediening reinigen

- Veeg het voorzichtig schoon met een vochtige doek. Als de afstandsbediening te vuil is, kunt u een neutraal schoonmaakmiddel verdund met water gebruiken.
- Verwijder de batterijklepjes niet om ze schoon te maken.

6.3. Canule reinigen / mondstuk vervangen

De canule wordt altijd automatisch gereinigd voor en na elke wasbeurt.

Daarnaast wordt aanbevolen om de canule en het mondstuk wekelijks te reinigen, hoewel dit zo vaak kan als gewenst.

Volg deze stappen om de canule te verwijderen en het mondstuk te kunnen vervangen of reinigen:

- Open het deksel en plaats
- Beweeg de zijknop met de klok mee ("vooruit").
- De canule komt naar buiten met het reinigingswater uit de canule.
- Reinig de canule en het mondstuk
- Na 5 minuten wordt de sproeier automatisch weer opgeslagen. Het kan ook op elk moment worden opgeslagen door op de stop-toets op de afstandsbediening of de zijknop te drukken.

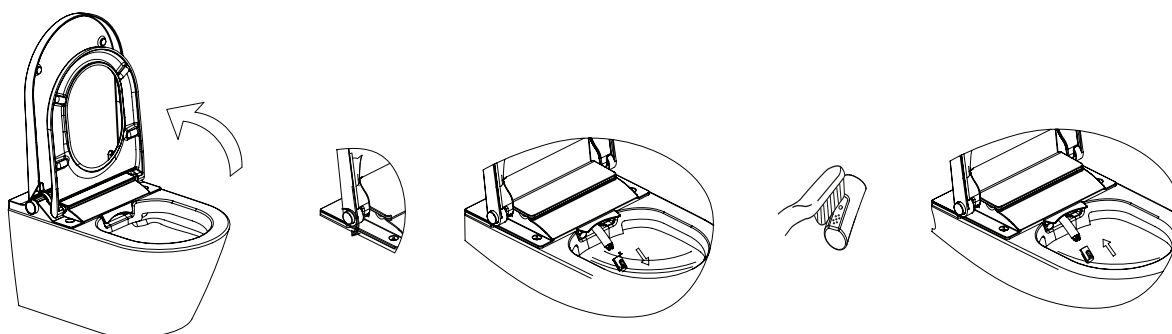

6.4. Sproeier ontkalken

De openingen van de sproeier kunnen verstopt raken door kalkaanslag. Als dit gebeurt, neemt de waterstroomsnelheid af. Om het mondstuk te ontkalken, laat je het ongeveer 1 uur weken in een in de handel verkrijgbare antikalkvloeistof (azijn). Spoelen en opnieuw installeren.

Het wordt aanbevolen om dit proces elke 2 maanden te herhalen.

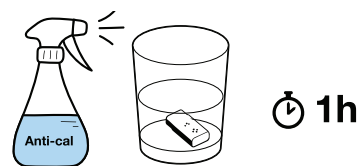

6.5 Ontkalking van het apparaat

✓ BELANGRIJK : kom niet in contact met de verschillende ontkalkingsmiddelen, omdat deze ernstige schade aan de gezondheid kunnen toebrengen.

Het wordt aanbevolen om het apparaat minstens één keer per jaar te ontkalken, maar het kan raadzaam zijn om vaker te ontkalken, afhankelijk van het watertype in de installatieruimte en de gebruiksfrequentie van het apparaat.

Tijdens het hele ontkalkingsproces kan het toilet normaal worden gebruikt, behalve de spoelstanden.

Het volledige ontkalkingsproces duurt ongeveer 30 minuten. Tijdens deze periode knippert het blauwe omgevingslicht. Zodra het ledlampje uitgaat of statisch blijft (afhankelijk van de stand van het omgevingslicht) en er een lange pieptoon klinkt, is het ontkalkingsproces voltooid en kunnen de wasprogramma's weer worden gebruikt.

Stappen in het ontkalkingsproces:

- Open het deksel
- Verwijder het ontkalkingsdeksel. Op dit punt wordt een waterstraal geproduceerd om het water in de leidingen te legen. Zodra het toilet twee keer piept, betekent dit dat er vanaf nu ontkalkingsvloeistoffen ingeschonken kunnen worden. Bovendien zal er een pieptoon klinken om aan te geven dat het toilet zich in de ontkalkingsmodus bevindt.
- Open de grijze rubberen dop waar de vloeistof in wordt gegoten.
- Giet de aanbevolen hoeveelheid van 50 ml ontkalkingsvloeistof erin. Neem in geen geval meer dan 150 ml. Als de 150 ml wordt overschreden, loopt de vloeistof uit de container.
- Sluit de grijze rubberen kap en de ontkalkingskap.

Hier begint het ontkalkingsproces. Het is belangrijk om er nogmaals op te wijzen dat het toilet gebruikt kan worden, maar niet de spoelfuncties.

Het lampje knippert om aan te geven dat het proces bezig is. Zodra dit proces is voltooid, klinkt er een lange pieptoon en blijft het ledlampje statisch branden om aan te geven dat het proces is voltooid.

Je kunt onthardingsvloeistoffen vinden op onze website www.Mizubath.Com of door rechtstreeks contact met ons op te nemen op hola@mizubath.com

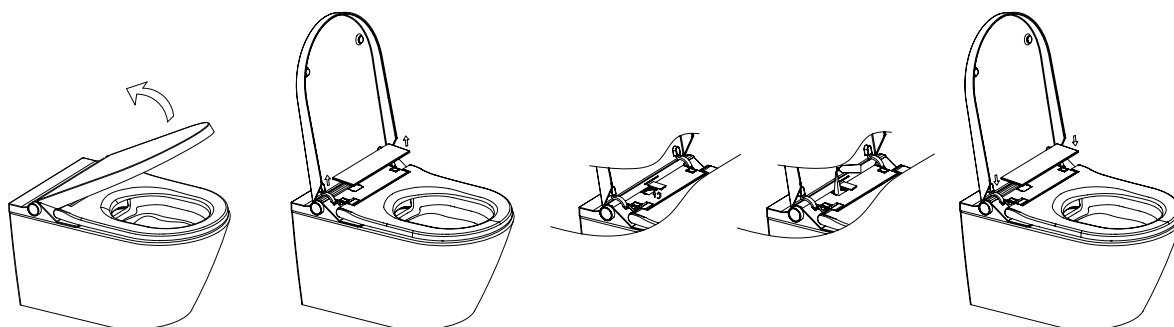

6.6. Vervangende batterijen afstandsbediening

Zodra de lampjes op de afstandsbediening continu knipperen, zijn de batterijen klaar om vervangen te worden.

Open hiervoor het voorklepje van de afstandsbediening en vervang ze door 2 aaa-batterijen door de onderstaande stappen te volgen.

Sluit de bediening weer als je klaar bent. De indicatielampjes gaan branden om aan te geven dat de bediening werkt.

Als je het apparaat langere tijd niet gaat gebruiken, raden we je aan de batterijen uit de afstandsbediening te halen.

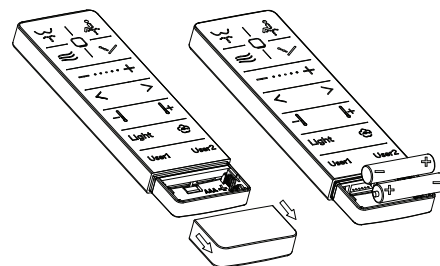

6.7. Nieuwe bediening gekoppeld of meerdere toiletten met meerdere bedieningen

Als je meerdere toiletten in dezelfde ruimte wilt installeren en je wilt dat ze allemaal werken met één individuele bediening.



Hiervoor moeten de volgende stappen worden gevolgd:

- Open het deksel en de zitting van het toilet zonder dat je op de bestaande bediening zit.
- Houd de wasknop voor vrouwen op de afstandsbediening langer dan 5 seconden ingedrukt. De 5 lampjes op de afstandsbediening gaan van links naar rechts branden en er klinkt een korte pieptoon. Vanaf dit moment knipperen alle 5 lampjes afwisselend.
- Druk op de knop stop op de zijbediening van het toilet en laat hem los. De indicatorlampjes op de afstandsbediening stoppen met knipperen en blijven 2 seconden branden. Vervolgens klinkt er een lange pieptoon en is het toilet gekoppeld aan de afstandsbediening.

6.8. De binnentank legen



GEVAAR: schakel de stroom uit en sluit de waterkraan voordat u verdergaat.

Kantel het zadel niet helemaal en laat het zadel niet kantelen voordat de binnentank helemaal leeg is.

- Houd de schakelaar vast met een tang en draai hem in de stand "open". Nu begint hij leeg te lopen.
- Als de binnentank leeg is, draai je hem naar de "close" positie en verwijder je het zadel, zodat hij nu gekanteld of gekanteld kan worden.

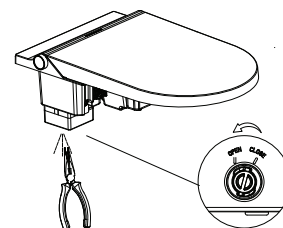
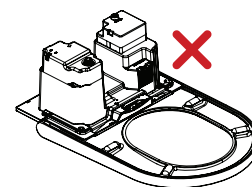

6.9. Vervanging of vernieuwing van het actieve koolfilter

 **GEVAAR:** schakel de stroom uit en sluit de waterkraan voordat u verdergaat.

- Verwijder de afdekplaatjes die de bevestigingsschroeven van de stoel bedekken.
- Schroef dezelfde
- De stoel omhoog zetten zonder deze te kantelen of te kantelen
- Open het deksel voor toegang tot het filter
- Verwijder het filter
- Open de container en plaats de inhoud terug in het filter.
- Plaats terug in de container en plaats het deksel terug.
- Installeer de stoel door de schroeven vast te draaien en de afdekkappen te monteren.
- Schakel de voeding in en open de kraan.

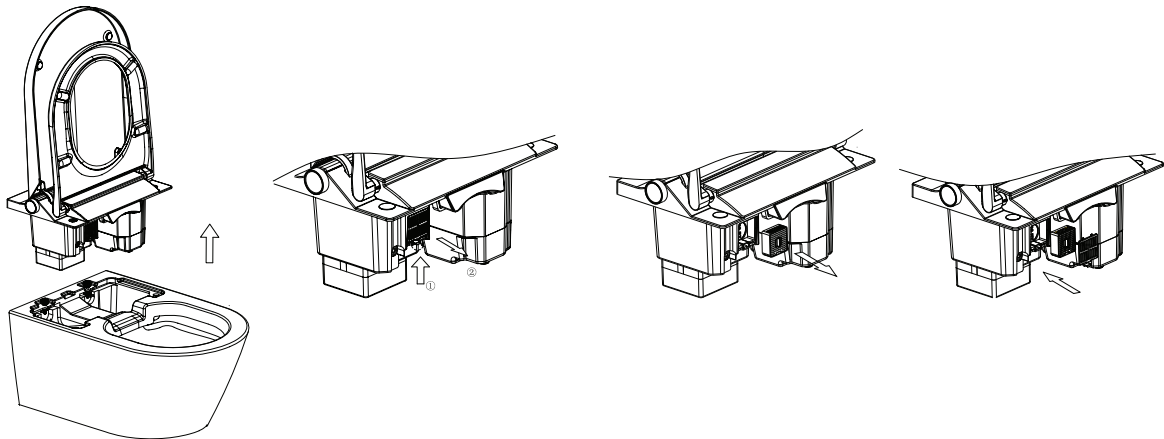

07. PROBLEEMOPLOSSING

PROBLEEM	MOGELIJKE OORZAAK	OPLOSSING
Wassen werkt niet.	De voeding is mogelijk niet aangesloten.	Het apparaat inschakelen.
	De watertoevoer is mogelijk niet ingeschakeld.	Open de watertoevoerkraan of controleer of er een waterafsluiter is.
	Je zit misschien niet goed.	Ga op de stoel zitten en stel de positie in.
	Het mag niet langer dan 72 uur gebruikt zijn.	Als het apparaat meer dan 72 uur niet wordt gebruikt, wordt de zelfreiniging gedurende ongeveer 3 minuten geactiveerd wanneer de gebruiker de was start. Alle knoppen stoppen met werken tijdens de zelfreiniging, en keert terug naar normale werking na voltooiing van de.
De canule wordt bewaard.	De wascyclus duurt 3 minuten. De sproeier stopt Sduit na 3 minuten en dan werkt het weer.	Dit is normaal. Druk nogmaals op de knop "wassen" om opnieuw te beginnen met wassen.
	Er kan een probleem zijn met de watertoevoer.	Controleer of er een wateronderbreking is.
	Es posible que el sensor de asiento detecte Het is mogelijk dat de stoelsensor detecteert dat de gebruiker de stoel heeft verlaten.	Pas de zitpositie aan.
De waterstroom is laag.	Het is mogelijk dat de waterstroomsnelheid op een laag niveau is ingesteld.	Verhoog de stroomsnelheid volgens de instructies voor het "instellen van de waterstroomsnelheid" in de gebruiksaanwijzing.
	Mogelijk is de waterdruk te laag.	Controleer of de watertoevoerdruk 0,07 MPa is.
	Het mondstuk kan verstopt zijn.	Vervangen door een nieuwe
De watertemperatuur is laag.	La temperatura del agua puede estar ajusDe watertemperatuur kan worden ingesteld op lage graden.	Stel het in op hoge graden zoals aangegeven in "De temperatuur instellen" in de gebruiksaanwijzing.
	De temperatuur van de watertoevoer kan te laag zijn.	Stel het in op hoge graden zoals aangegeven in "De temperatuur instellen" van de of verlaag de stroomsnelheid volgens "waterhoeveelheid aanpassen".
Het mondstuk komt er langzaam uit.	Wanneer de wasfunctie wordt gestart, reinigt het mondstuk zichzelf, voordat je vertrekt, en dit duurt een paar seconden.	Dit is normaal.
Er komt water uit, maar de sproeier komt er niet uit.	Aan het begin van de wasfunctie reinigt de sproeier zichzelf voordat hij de functie verlaat. Als het wassen klaar is, heeft het ook deze functie.	Dit is normaal.
	Het mag niet langer dan 72 uur gebruikt zijn.	Dit is normaal. Als het apparaat meer dan 72 uur niet wordt gebruikt, start de gebruiker de wasbeurt, De zelfreiniging wordt gedurende ongeveer 3 minuten geactiveerd.
De droger werkt niet.	De voeding is mogelijk niet aangesloten.	Schakel de stroom in.
	Misschien zit ik niet.	Ga op de stoel zitten en stel de positie in
	Het mag niet langer dan 72 uur gebruikt zijn.	Als het apparaat meer dan 72 uur niet gebruikt is, wordt de zelfreiniging gedurende ongeveer 3 minuten geactiveerd wanneer de gebruiker de wasbeurt activeert. Alle knoppen stoppen met werken tijdens de zelfreiniging en keren terug naar normale werking nadat de zelfreiniging voltooid is.

PROBLEEM	MOGELIJKE OORZAAK	OPLOSSING
De luchttemperatuur is laag.	Het is mogelijk dat de luchttemperatuur te laag is ingesteld.	Stel de luchttemperatuur in op een hoge graad volgens het gedeelte "Temperatuur instellen" van de gebruiksaanwijzing.
	De luchtverwarmer werkt niet goed.	Contact opnemen met de technische ondersteuning van Mizubath
Binnenverlichting is uitgeschakeld.	Je bent misschien in een zeer lichte omgeving.	Als het nachtlampje is ingesteld op de Smart-modus, gaat het niet aan in zeer heldere omgevingen
	Het is mogelijk dat de nachtlichtfunctie gedeactiveerd is.	Activeer de nachtlichtfunctie en stel de nachtlichtmodus in volgens "Lichtinstellingen" van de gebruiksaanwijzing.
Binnenverlichting is altijd aan.	Misschien ben je in een donkere omgeving.	Als het nachtlampje is ingesteld op de Smart-modus, is het nachtlampje altijd aan in donkere omgevingen.
	Het is mogelijk dat er iets de zijknop bedekt.	Verwijder obstakels rond de knop
	Het is mogelijk dat het nachtlampje is ingesteld op altijd aan.	Stel de nachtlichtmodus in volgens "Lichtinstellingen" in de gebruiksaanwijzing.
Tijdens het wassen wordt de canule automatisch opgeslagen.	Na 5 minuten wassen keert het mondstuk terug naar de uitgangspositie.	Dit is normaal
	Je hebt misschien per ongeluk op de "stop"-knop gedrukt.	Handmatig reinigen stopt als op de knop "stop" op de afstandsbediening of de knop aan de zijkant wordt gedrukt.
	Het is mogelijk dat de stoelsensor detecteert dat de stoel gesloten is.	Laat de stoel niet zakken tijdens handmatige reiniging
Afstandsbediening werkt niet.	Mogelijk zitten er geen batterijen in de afstandsbediening.	Plaats de juiste batterijen in de afstandsbediening.
	De batterij is mogelijk te leeg	Als de batterij bijna leeg is, knippert de cijfer-LED. Vervang de batterij
	De code van het toilet en de afstandsbediening zijn mogelijk niet hetzelfde.	Stel de code van de afstandsbediening juist in. Raadpleeg hoofdstuk 6.7
Pieptonen terwijl het toilet loopt.	U hoort een korte piepton als hij gaat zitten en een lange piepton als hij wordt opgetild. Je hoort ook een korte piepton als het bidet commando's heeft ontvangen.	Dit is normaal. U kunt het geluid uitschakelen. Zie "Geluidsinstellingen".
Het lampje rond de zijknop knippert twee keer en het toilet piept twee keer.	De watertemperatuur kan te hoog zijn.	Schakel het apparaat uit en sluit de watertoevoer af, stop met het gebruik van het product en neem contact op met de technische dienst van Mizubath.
Het lampje rond de controller blijft knipperen.	Er kan een probleem zijn met het product.	Controleer of de stroomtoevoer en watertoevoer normaal zijn, schakel de stroom uit en start het product opnieuw op. Als het toilet nog steeds niet werkt, neem dan contact op met de technische dienst van Mizubath.

08. TECHNISCHE KENMERKEN

Model	Elum wandcloset	
Stroomvoorziening	220-240V	
Frequentie	50/60 Hz	
Stroom	950 W	
Lengte elektrische kabel	1.8 m	
Waterdruk	0,07 - 0,75 MPa (0,7-7,5 bar)	
Omgevingstemperatuur	4-40°C	
Omringende watertemperatuur	4-35°C	
Wassen	Waterverbruik	350 - 650 ml/min
	Niveaus watertemperatuur	31-39 °C
	Wastijd	3 minuten
	Vermogen waterkoker	1200W
	Aansluiting	G 3/8
Drogen	Luchtsnelheid	> 4 m/sec
	Vermogen droger	350 W
	Droogtijd	3 minuten
	Temperatuur Lucht	35 - 50 °C
Deodorant	Typologie	Diatomee
	Tijdsduur	15 minuten
Afstandsbediening	Frequentie	2460 MHz
	Type batterij	2x 1,5 V AAA
Netto gewicht	35 kg	
Afmetingen	596 x 385 x 386 mm	

09. VERWIJDERING VAN ELEKTRISCHE EN ELEKTRONISCHE APPARATUUR

Mizu Technologies zet zich in voor het milieu. Help ons door dit product aan het einde van zijn levensduur op een verantwoorde manier weg te gooien, om te voorkomen dat bepaalde stoffen in elektrische of elektronische producten uw gezondheid schaden.

en het milieu.

Het symbool van de doorgekruiste vuilnisbak op het product betekent dat het product niet samen met ander huishoudelijk afval mag worden weggegooid. Aan het einde van de levensduur van het product moet het worden ingeleverd bij de inzamelingsfaciliteiten die voor dit doel zijn ingesteld door de autoriteiten in uw land of bij de dealer waar u een nieuw product koopt dat gelijkwaardig is aan of dezelfde functies heeft als dit apparaat. Het is mogelijk dat deze laatste optie in sommige landen niet beschikbaar is, dus controleer bij de autoriteiten in uw land welke inzamelsystemen beschikbaar zijn en welke inzamelpunten zich het dichtst bij uw huis bevinden. Op deze manier kunt u bijdragen aan de bescherming van het milieu door afgedankte elektrische en elektronische apparatuur te hergebruiken en te recyclen. Aan de andere kant, kunt u te maken krijgen met administratieve aansprakelijkheid als u zich niet houdt aan de afvalverwerkingsvoorschriften voor dit product.

Batterijen moeten vooraf worden verwijderd en apart worden weggegooid in geschikte recyclingcontainers.

mizUBATH

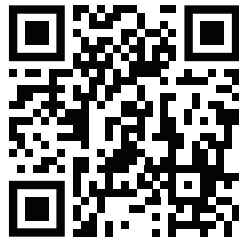

www.mizubath.com